

SFPR9604TNR

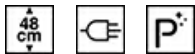

Kategorie	Snížená výška 90 cm
Skupina výrobků	Termostat
Elektrické napájení	Elektřina
Zdroj tepla	ELEKTRINA
Cooking method	Termo-ventilované
Cleaning system	Pyrolitické
EAN kód	8017709299705

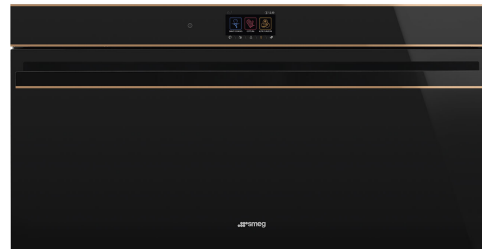

Aesthetics

Estetika	Dolce Stil Novo	Typ skla	Eclipse
Barva	Černá	Dvířka	Plné sklo
Povrchová úprava	Lesk	Rukojeť	Dolce Stil Novo
Design	Flat	Barva rukojeti	Černá
Povrchová úprava součástí	Měď	Logo	Applied
Materiál	Sklo		

Ovládání



Zobrazovat jako	VivoScreen	Počet jazyků displeje	11
Technologie displeje	TFT	Zobrazit jazyky	Italiano, English (UK), Français (FR), Nederlands, Español (ES), Português (PT), Svenska, Русский, Deutsch (DE), Dansk, Polski
Nastavení ovládání	Pokročilé plně dotykové		

Programy/funkce

Počet funkcí vaření	10
Automatické programy	48
Přizpůsobitelné recepty	64

Tradiční funkce vaření

Statický	S ventilátorem	Circulaire
Turbodmychadlo	Eco	Velký gril
Ventilátorový gril (velký)	Základ	Spodní část s ventilátorem
Pizza		

Další funkce

Rozmrazování podle času	Rozmrazování podle hmotnosti	Kynutí
Udržování teplých pokrmů	Stojan na talíř/ohříváč	Sabbath

Funkce čištění

Pirolyza

Možnosti



Možnosti nastavení času	Odložený start a automatické ukončení vaření	Možnost předvádění v showroomu	Ano
Minutka	Ano	Demo-výukový režim	Ano
Časovač	2	Dotykový průvodce chronologické přehledy	Ano, posledních 10 využitých funkcí
Zámek ovládacích prvků/dětská pojistka	Ano	Rychlé předehřívání	Ano
Další možnosti	Udržování teplých pokrmů, Eko světlo, Nastavení jazyka, Displej digitálních hodin, Hlasitost tónů, Jas, Odstíny	Instant GO	Ano
Chytré vaření	Ano		

Technické parametry



Minimální teplota	30 °C	Topení pozastaveno při otevření dvířek	Ano
Maximální teplota	280 °C	Typ otevřených dvířek	Standardní otevírání
Počet polic	4	Dvířka	Chlad
Počet ventilátorů	3	Vyjímatelná dvířka	Ano
Počet světel	2	Speciálně upravená vnitřní část skleněných dvířek	Ano
Typ osvětlení	Halogenová		
Uživatelé vyměnitelné světlo	Ano		
Výkon osvětlení	40 W		

Světlo při otevření dvířek	Ano	Vyjímatelná vnitřní dvířka	Ano
Nižší výkon topného článku	1700 W	Celkový počet dveřních skel	4
Horní topný článek – výkon	1200 W	Závěsy jemného dovření	Ano
Prvek grilu – výkon	1700 W	Chladicí systém	Tečna
Velký gril – výkon	2900 W	Cooling duct	Double
Kruhový topný článek – výkon	1550 W	Speed Reduction Cooling System	Yes
Kruhový topný článek 2 – výkon	1550 W	Rozměry použitelného vnitřního prostoru (V x Š x H)	283x724x418 mm
		Řízení teploty	Elektronické
		Materiál vnitřní části	Smalt Ever clean

Výkon/energetický štítek

			
Třída energetické účinnosti	A+	Spotřeba energie při nucené konvekci vzduchu	4.64 MJ
Čistý objem vnitřního prostoru	85 l	Spotřeba energie na cyklus v konvekci s ventilátorem	1.29 kWh
Spotřeba energie na cyklus v konvenčním režimu	0.74 kWh	Počet vnitřních prostorů	1
Spotřeba energie v konvenčním režimu	2.66 MJ	Třída energetické účinnosti	81,3 %

Přiložené příslušenství

			
Stojan se zadním dorazem	1	Vkládací mřížka	1
Hluboký smaltovaný plech (40 mm)	1	Teleskopické vodící lišty, celková extrakce	1

Elektrické připojení

Napětí	220-240 V	Kmitočet (Hz)	50/60 Hz
Stávající	15 A	Power supply cable length	150 cm
Jmenovitý příkon	3300 W		

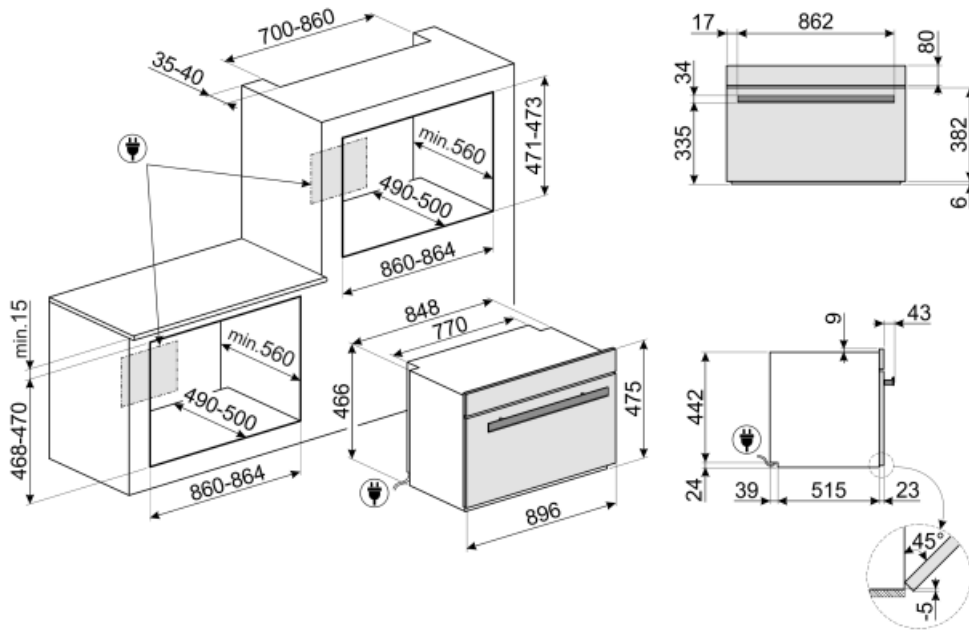

Not included accessories



BNP608T









Plech potažený teflonem, hloubka 8 mm,
k umístění na rošt







PPR9

Žárovzdorný kámen na pizzu bez
rukojetí. Kámen ve tvaru čtverce: D64
x V2,3 x H37,5 cm Vhodný i pro
plynové trouby, pokládá se na rošt.

Symbols glossary (TT)

- | | |
|---|--|
|  <p>Technologie tří ventilátorů: Trouba je vybavena exkluzivním systémem tří ventilátorů, který v kombinaci se zvýšeným výkonem motorů umožňuje vynikající výkon při vaření. Dva velké boční ventilátory rozvádějí vzduch po vnějším obvodu vnitřního prostoru, zatímco menší střední ventilátor zvyšuje ventilaci vytvořením vertikálního víru tepla. Teplota ve vnitřním prostoru je tedy stejnoměrná, což umožňuje rovnoměrné vaření potravin na všech pěti úrovních, například v profesionálních kuchyních.</p> |  <p>Dětský zámek: některé modely jsou vybaveny zařízením pro uzamčení programu/cyklu, takže jej nelze omylem změnit.</p> |
|  <p>A+: Třída energetické účinnosti A+ pomáhá ušetřit až 10% energie ve srovnání s třídou A. Je zaručen maximální výkon s minimální spotřebou.</p> |  <p>Systém chlazení vzduchem: pro zajištění bezpečných teplot povrchu.</p> |
|  <p>Rozmrazování podle času: pomocí této funkce se automaticky určuje doba rozmrazování potravin.</p> |  <p>Rozmrazování podle hmotnosti: Pomocí této funkce se určuje doba odmrazování</p> |
|  <p>Čtyři skla: Počet skel dvířek.</p> |  <p>Automatické vypnutí osvětlení: pro větší úsporu energie se osvětlení automaticky vypne po jedné minutě od začátku vaření.</p> |
|  <p>Elektřina</p> |  <p>Smaltovaný interiér: Smaltovaný interiér všech pecí Smeg má speciální antacidový povrch, který pomáhá udržovat interiér čistý snížením množství přilnuté mastnoty z vaření.</p> |
|  <p>Fresh Touch: Většina trub Smeg má „chladná dvířka“. Díky kombinaci tangenciálního chlazení a vnitřních termoreflexních skel je teplota na vnějším povrchu dvířek udržována pod 50 °C. Kromě zajištění bezpečnosti chrání tento systém vedlejší nábytek před přehřátím troubou.</p> |  <p>Circogas: V plynových troubách ventilátor distribuuje teplo rychle a rovnoměrně po celém prostoru trouby, čímž se zabrání přenosu chuti při současném vaření několika různých pokrmů. V elektrických troubách tato kombinace rychleji dokončuje vaření jídel, která jsou hotová na povrchu, ale vyžadují delší vaření uvnitř bez dalšího gratinování.</p> |
|  <p>Ventilátor s horními a dolními topnými články: Cílem prvků v kombinaci s ventilátorem je zajistit rovnoměrnější teplo, což je podobný způsob jako u konvekčního vaření, takže je zapotřebí přehřívání. Nejvhodnější pro jídla vyžadující pomalé vaření.</p> |  <p>Pouze horní a dolní topný článek: tradiční způsob vaření nejvhodnější pro jednotlivá jídla umístěná uprostřed trouby. Horní část trouby bude vždy nejteplejší. Ideální na pečení, ovocné koláče, chléb atd.</p> |
|  <p>Pouze spodní topný článek: Tato funkce je ideální pro jídla, která vyžadují zvýšenou základní teplotu bez gratinování, např. pečivo, pizzu. Vhodné také pro pomalé vaření dušeného masa a jídel vařených v kastrolích.</p> |  <p>Circulaire: Kombinace ventilátoru a kruhového topného článku kolem něj poskytuje způsob vaření s horkým vzduchem. To poskytuje mnoho výhod, včetně nepotřebného přehřívání, pokud je doba vaření delší než 20 minut, žádný přenos chuti při vaření různých jídel najednou, méně energie a kratší doby vaření. Dobré pro všechny druhy jídel.</p> |
|  <p>EKO: Kombinace grilu, ventilátoru a spodního topného článku je vhodná zejména pro vaření malých množství jídel.</p> |  <p>Grilovací topný článek: Použití grilu přináší vynikající výsledky při vaření masa středních a malých porcí, zejména v kombinaci s Rotisserie (je-li to možné). Také ideální pro přípravu klobás a slaniny.</p> |

- | | |
|---|--|
|  <p>Ventilátor s grilovacím topným článkem: Ventilátor snižuje intenzivní teplo z grilu, poskytuje vynikající způsob grilování různých potravin, kotlet, steaků, klobás atd., čímž zajišťuje rovnoměrné gratinování a distribuci tepla, aniž by jídlo vyschlo. Dvě nejvyšší úrovně doporučené k použití a spodní část trouby mohou být použity k udržení jídel v teple, a zároveň jsou vynikajícím zařízením při vaření grilované snídaně. Poloviční gril (pouze střední porce) je ideální pro malé množství jídla.</p> |  <p>Funkce pizzy: Současný provoz tří článků zajišťuje optimální vaření při použití s kamenem na pizzu Smeg.</p> |
|  <p>Circulaire element s horními a dolními topnými články: Použití ventilátoru s oběma prvky umožňuje rychlé a efektivní vaření jídel, ideální pro velká jídla, která vyžadují důkladné vaření. Nabízí podobný výsledek jako Rotisserie, s prouděním tepla kolem jídla, namísto pohybu samotného jídla, což umožňuje vařit jakékoli množství nebo tvar jídla.</p> |  <p>Kompaktní spotřebiče s výškou 48 cm. Perfektní řešení pro splnění funkčních požadavků kuchyňských sestav malé výšky. K dispozici v několika typech a v různých stylech.</p> |
|  <p>Celoskleněné vnitřní dvířka: Celoskleněné vnitřní dvířka, jeden rovný povrch, který se snadno udržuje čistý.</p> |  <p>Sklo vnitřních dvířek: lze vyjmout několika rychlými pohyby pro čištění.</p> |
|  <p>KEEP_WARM_72dpi</p> |  <p>Boční světla: Dvě protilehlá boční světla zvyšují viditelnost uvnitř trouby.</p> |
|  <p>Pyrolitické čištění: Pyrolitické čisticí cykly lze volit podle potřeby pro automatické čištění vnitřního prostoru trouby.</p> |  <p>Ohřev: Možnost ohřevu jídla a udržení připravených pokrmů teplých.</p> |
|  <p>Vzduch s teplotou 40 °C poskytuje perfektní prostředí pro kynutí kvasnicového těsta. Jednoduše vyberte funkci a umístěte těsto do vnitřního prostoru pro přidělené</p> |  <p>Rychlé předehtání: Funkci rychlého předehtání lze použít k dosažení zvolené teploty během několika minut.</p> |
|  <p>Sabbath: Tato funkce umožňuje vařit jídlo během soboty, svátku odpočinku v židovském náboženství, při respektování příkázání. Trouba funguje</p> |  <p>Dotykový průvodce: Podržením libovolného symbolu po dobu 3 sekund získáte informace o jeho funkci</p> |
|  <p>Vnitřní prostor trouby má 4 různé úrovně vaření.</p> |  <p>Systém chytrého vaření: pro dokonalé vaření je jednoduše nutné zvolit druh a hmotnost jídla a teplotu vaření: jakékoli jiné nastavení bude nastaveno automaticky.</p> |
|  <p>Jemné dovření: všechny modely jsou vybaveny pokročilou funkcí jemného dovření dvířek, což umožňuje plynulé a tiché zavírání zařízení.</p> |  <p>Teleskopické lišty: umožňují vytáhnout jídlo a zkontrolovat jej, aniž byste jej museli zcela vyjmout z trouby.</p> |
|  <p>Elektronické ovládání: Umožňuje udržovat teplotu uvnitř trouby s přesností 2 – 3 °C. Umožňuje připravovat jídla, která jsou velmi citlivá na změny teploty, jako jsou koláče, suflé, pudinky.</p> |  <p>Objem udává množství použitelného prostoru v troubě v litrech.</p> |
|  <p>...</p> |  <p>...</p> |

