

# SFR9300X

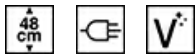

Kategória  
Termékcsalád  
Tápellátás  
Hőforrás  
Főzési mód  
Tisztító rendszer  
EAN kód

Csökkentett magasság: 90 cm  
Sütő  
Elektromos  
ELEKTROMOSSÁG  
Hőlégkeveréses  
Gőztisztítás  
8017709258214



## Küllem

Design család	Classica	Serigraphy type	Symbols
Szín	Rozsdamentes acél	Ajtó	2 vízszintes csíkkal
Design	Flat	Fogantyú	Klasszikus
Anyag	Rozsdamentes acél	Fogantyú színe	Inox
Acél típusa	Szálcsiszolt	Logo	Embossed
Üveg típusa	Eclipse	Vezérlőgombok	Klasszikus
Serigraphy colour	Black	Vezérlőelemek színe	Acél effektus

## Kezelő elemek



Megjelenő név	DigiScreen	Vezérlőbeállítás	Gombok és vezérlőgombok
Képernyőtechnológia	LED	Vezérlők száma	2

## Programok / Funkciók

Sütési funkciók száma 8

Hagyományos sütési funkciók

Légkeverés nélkül	Légkeveréses	Légkeverés
Eco	Nagy grill	Légkeveréses grill (nagy)
Alap	Légkeverés + alsó	

## Tisztítási funkciók

Gőztisztítás

## Opciók

Időbeállítási lehetőségek	Késleltetett indítás és automatikus befejezés	Időzítő	Igen
---------------------------	---	---------	------

## MŰSZAKI JELLEMZŐK



Minimális hőmérséklet	50 °C	Kör alakú fűtőelem 2 – Teljesítmény	1550 W
Maximális hőmérséklet	260 °C	Fűtés felfüggesztve az ajtó kinyitásakor	Igen
Polcok száma	4	Ajtónyitás típusa	Standard nyitás
Ventilátorok száma	2	Ajtó	Hűtés
Lámpák száma	2	Kivehető ajtó	Igen
Világítás típusa	Halogén	Teljes üveg belső ajtó	Igen
Felhasználó által cserélhető jelzőfény	Igen	Levehető belső ajtó	Igen
Fényerősség	40 W	Ajtóüvegek száma összesen	3
Az ajtó kinyitásakor világít	Igen	Hűtőrendszer	Érintő
Alsó fűtőelem teljesítmény	1700 W	Cooling duct	Single
Felső fűtőelem – Teljesítmény	1200 W	Speed Reduction Cooling System	Yes
Grillező elem – teljesítmény	1700 W	Használható sütőtér méretei (ma. x ma. x mé.)	283x724x418 mm
Nagy grill – Teljesítmény	2900 W	Hőmérsékletszabályozás	Elektronikus
Kör alakú fűtőelem – Teljesítmény	1550 W	Sütőtér anyaga	Ever clean zománc

## Teljesítmény / Energiacímke



Energiahatékonysági osztály	A+	Energiafogyasztás légkeveréses üzemmódban	2.66 MJ
A sütőtér nettó térfogata	85 l	Ciklusonkénti energiafogyasztás légkeverés esetén	0.74 kWh
Energiafogyasztás ciklusonként hagyományos üzemmódban	1.15 kWh	Sütőtér száma	1
Energiafogyasztás hagyományos üzemmódban	4.14 MJ	Energiahatékonysági mutató	81,3 %

## Mellékelt tartozékok

Hátsó ütközővel ellátott állvány	1	Rácsbetét	1
Zománcozott mély sütőtálca (40 mm)	1		

## Elektromos csatlakozás

Feszültség	220-240 V	Frekvencia (Hz)	50/60 Hz
Jelenlegi	14 A	Tápkábel hossza	150 cm
Névleges teljesítmény	3100 W		

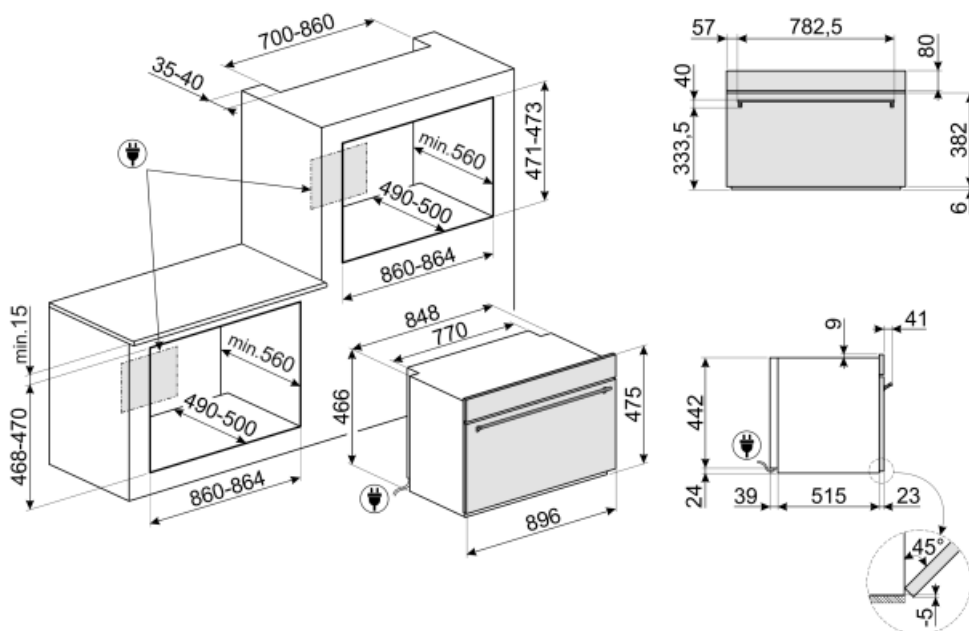

## Not included accessories

### GTP

Részben kihúzható teleszkópos vezetősínek(1 szint), hagyományos sütőkhöz alkalmas. Rozsdamentes acél, garantálják a stabilitást és megkönnyítik a tálcák zökkenőmentes kihúzását.



### PPR9

Tűzálló pizzakő fogantyúk nélkül. Szögletes alakú kő: Ho 64 x Ma 2,3 x Mé 37,5 cm Gázsütőkhöz is alkalmas, a sütőlapra helyezhető.



### BNP608T

8 mm mély teflonbevonatú tepsi, a rácsra kell helyezni

























### GTT

Teljesen kihúzható teleszkópos sínek (1 szint), hagyományos sütőkhöz alkalmas. Rozsdamentes acél, garantálják a stabilitást és megkönnyítik a tálcák zökkenőmentes kihúzását.



## Symbols glossary (TT)

-  A+: Az A+ energiahatékonysági osztály segít akár 10%-os energiamegtakarítást elérni az A osztályhoz képest. A maximális teljesítmény garantált minimális fogyasztás mellett.
-  ...
-  Elektromos
-  Fresh Touch: A legtöbb Smeg sütőnek van „hideg ajtaja”. Az érintőleges hűtés és a belső hővisszaverő üvegek kombinációjának köszönhetően az ajtó külső felületén a hőmérsékletet 50 °C alatt tartják. A biztonság mellett ez a rendszer megvédi a bútor oldalát a sütő általi túlmelegedéstől.
-  Statikus: Hagyományos sütés, amely egyszerre egy étel elkészítésére alkalmas. A ventilátor nem aktív, és a hő egyszerre jön alulról és felülről. A statikus sütés lassabb és finomabb, ideális a még belül is jól elkészített és száraz ételek elkészítéséhez. Ideális bármilyen típusú sütéshez, zsíros húshoz, kenyérhez, töltött süteményekhez.
-  Légkeverés alsó fűtőelemmel: Az alsó fűtőelem extra hőt ad alulról az extra sütést igénylő élelmiszereknek.
-  Légűtő rendszer: a biztonságos felületi hőmérséklet biztosítása érdekében.
-  Hármas üvegezésű ajtó: Üvegezett ajtó száma.
-  Ever Clean zománc: Az Ever Clean zománc elektrosztatikus módszerrel viszik fel, saroktól sarokig és széltől szélig, hogy megelőzze a repedést vagy törést az idő múlásával. Ez egy különleges pirolitikus zománc, ellenálló a savakkal szemben, amely amellet, hogy kellemesen fényes, elősegíti a sütő falainak jobb tisztítását az alacsonyabb porozitásnak köszönhetően. 850°C feletti hőmérsékleten égetik ki, és tudományosan meghatározott ütemben, lassan polimerizálják, így biztosítják az egyenletes vastagságot és szilárdságot. Az Ever Clean zománc kifogástalan felületet biztosít mind a sütő belsejében, mind a tepsiken, így a sütő felületei hihetetlenül könnyen karbantarthatók az idő múlásával, mivel a zsír kevésbé tapad meg sütés közben.
-  Légkeveréses: Intenzív és homogén hagyományos sütés, komplex receptekhez is alkalmas. A ventilátor aktív, és a hő egyidejűleg alulról és felülről érkezik. A légkeveréses sütés gyorsabb és homogénebb eredményt biztosít, az ételek kívül illatosak, belül pedig nedvesebbek maradnak. Ideális tészták, kekszek, sülték és sütemények készítéséhez.
-  Alsó: a hő csak a sütőtér aljáról jön. A ventilátor nem aktív. Ideális édes és sós pitékhez, cobblerhez és pizzákhoz. A sütés befejezésére és az ételek ropogósabbá tételére tervezték. A gázsütőkben található szimbólum a gázégőt jelzi.
-  Hőlégbefúvás: tökéletes funkció minden típusú étel finomabb elkészítéséhez. A hő a sütő hátuljából érkezik, gyorsan és egyenletesen oszlik el. A ventilátor aktív. Ideális több szinten történő sütéshez is, az illatok és ízek keveredése nélkül.

-  **ECO:** alacsony energiafogyasztású sütés: ez a funkció különösen alkalmas alacsony energiafogyasztás mellett egy szinten történő sütésre. Minden típusú ételhez ajánlott, kivéve azokat, amelyek sok nedvességet tudnak előállítani (például a zöldségek). A maximális energiamegtakarítás és az idő csökkentése érdekében ajánlatos az ételt a sütőtér előmelegítése nélkül a sütőbe tenni
-  **Grill:** Nagyon erős hő, amely csak felülről, egy dupla fűtőelemből érkezik. A ventilátor nem aktív. Kiváló grillezési eredményt biztosít. A sütés végén használva egyenletes barnítást biztosít az ételeknek.
-  **Légkeveréses grill:** nagyon intenzív hő jön csak felülről egy dupla fűtőelemből. A ventilátor aktív. Lehetővé teszi a legvastagabb hússok optimális grillezését. Ideális nagy húsdarabokhoz.
-  **48 cm magas kompakt készülékek.** Tökéletes megoldás a kis magasságú konyhák funkcionális követelményeinek kielégítésére. Különböző típusokban és stílusokban kapható.
-  **Teljesen üveg belső ajtó:** Teljesen üveg belső ajtó, egyetlen sík felület, amely könnyen tisztán tartható.
-  **A belső ajtóüveg néhány gyors mozdulattal eltávolítható a tisztításhoz.**
-  **Oldalsó lámpák:** Két szemben lévő oldalsó lámpa növeli a láthatóságot a sütőben.
-  **A sütőtérnek 4 különböző sütési szintje van.**
-  **Elektronikus vezérlés:** A sütő belsejében a hőmérsékletet 2-3°C pontossággal tudja tartani. Ez lehetővé teszi a hőmérséklet-változásra nagyon érzékeny ételek, például sütemények, szufle, pudingok elkészítését.
-  **Gőztisztítás:** egyszerű tisztítási funkció gőzzel a sütőtérben lévő lerakódások fellazítására.
-  **A kapacitás a sütőtérben lévő hasznos tér méretét mutatja literben.**