

SFU4300MX

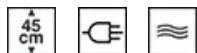

Categoría

Familia

Alimentación

Metodo di Cottura

Código EAN

Compatto 45 cm

Horno

Eléctrico

Microondas

8017709310295



Estética

Estética

Color

Acabado

Diseño

Material

Tipo de inox

Clásica

Acero inoxidable

Anti-huellas

Plato

Inox

Satinado

Color serigrafía

Tipo de serigrafía

Tirador

Color asa

Logo

Negro

Símbolos

Clásica

Inox

Embutido

Mandos



Nombre del display

Tecnología de pantalla

DigiScreen

Led

Regulación de mandos

N.º de mandos

Mandos

2

Programas/Funciones

Nº de funciones de cocción

3

Funciones de cocción tradicionales

 Grill ancho

Función microondas

 Microondas

 Microondas + grill

Opciones

Opciones de programación tiempo	Fin de cocción	Programador	1
Cuentaminutos	Sí		

Características técnicas

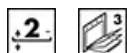

N.º de estantes	2	Resistencia grill - Potencia	1200 W
N.º de luces	1	N.º de vidrios de puerta total	3
Potencia luz	20 W	Interrupción microondas al abrir la puerta	Sí
Encendido de la luz al abrir la puerta	Sí	Conducto de enfriamiento	Individual
Plato giratorio	Sí	Material de la cavidad	Acero
Diámetro plato giratorio	32 cm	Filtro protector microondas	Sí

Prestaciones/Etiqueta energética

Volumen útil	38 l	Potencia de salida útil microondas	1000 W
Nº de cavidades	1		

Equipo accesorios incluidos

Rejilla	2
---------	---

Conexión eléctrica

Tensión	240 V	Tensión 2 (V)	120/208 V
Corriente	14,2 A	Frecuencia	60 Hz
Datos nominales de conexión eléctrica	3400 W	Largo del cable de alimentación	150 cm

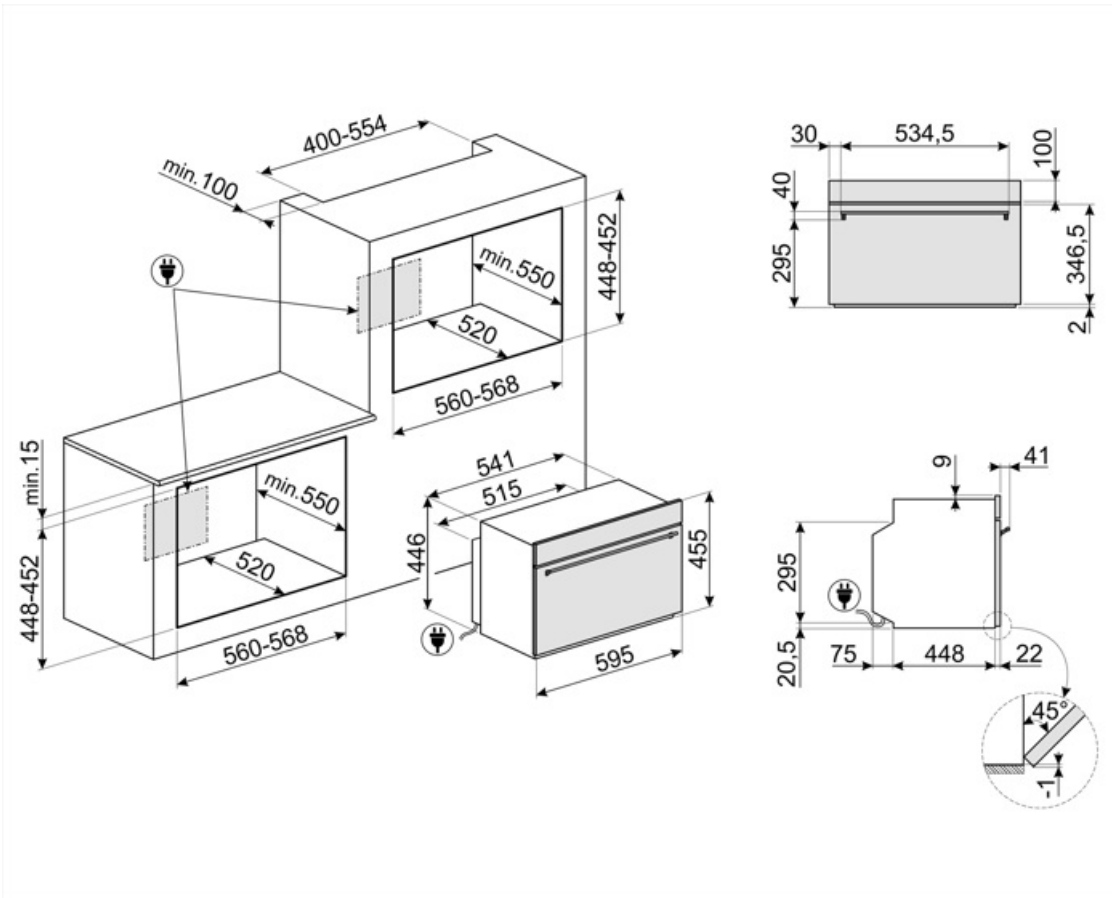









Not included accessories



KIT4300MX

Symbols glossary (TT)

-  El horno microondas permite cocinar en muy poco tiempo y con un considerable ahorro de energía, sin necesidad de precalentamiento.
-  Electric
-  Microondas: al penetrar directamente en los alimentos, las microondas permiten cocinar en muy poco tiempo y con un considerable ahorro de energía. Adecuado para cocinar sin grasa, también están indicados para descongelar y calentar alimentos, manteniendo intactos tanto el aspecto original como la fragancia. Incluso la función de microondas se puede combinar con funciones tradicionales, con todas las ventajas que se derivan de ella. Ideal para todo tipo de comida.
-  45 cm: algunos modelos Smeg, de solo 45 cm de altura, representan la solución capaz de responder a los requisitos funcionales en espacios con altura reducida. Disponibles en varios tipos y con diferentes estéticas, ofrecen más opciones en equipos de cocina.
-  4.3 inch display with LED technology, usability with knobs + 3 touch keys
-  Puerta de triple acristalamiento: en los modelos de gama alta, la puerta del horno tiene tres paneles que ayudan a mantener el exterior del horno a temperatura ambiente durante la cocción, lo que garantiza la máxima seguridad. Los dos vidrios internos que reflejan el calor evitan la dispersión del calor para una mayor eficiencia.
-  Resistencia Grill: el calor derivado del elemento del grill permite obtener excelentes resultados de parrilla, especialmente con carnes de espesor medio / pequeño y, en combinación con el asador (en los modelos previstos), permite un dorado uniforme al final de la cocción. Ideal para salchichas, costillas, tocino. En los hornos de 8, 10 y 11 funciones, el elemento del grill se compone de un elemento doble que permite asar sobre toda la superficie de soporte (grill largo). Esta función en estos modelos permite asar de una manera grandes cantidades uniformes de comida, especialmente carne.
-  Microondas + resistencia grill: el uso del grill determina un dorado perfecto de la superficie de los alimentos. La acción de las microondas, por otro lado, permite que la parte interna de los alimentos se cocine rápidamente.
-  2 niveles de cocción: en el horno auxiliar de las cocinas Smeg, 2 posiciones de cocción permiten cocinar diferentes platos al mismo tiempo, asegurando una reducción en el consumo.