

# SI1M4854D

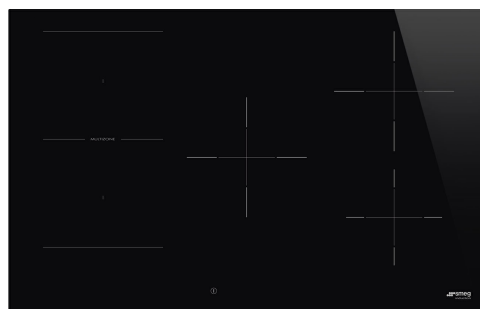

Famiglia	Piano di cottura
Incasso	Semifilo con possibilità incasso a Filo
Dimensione	80 cm
Alimentazione	Elettrica
Tipologia	Induzione
Codice EAN	8017709305659



## Estetica



Estetica	Classica
Colore	Nero
Finitura	Vetro
Materiale	Vetro
Tipo vetro	Ceramico
Bordo vetro	Dritto
Tipo di regolazione comandi	Compact Slider Plus
Slider	Sì
Colore LED comandi	Rosso
Posizione comandi	Frontale
Colore serigrafia	Grigio

## Programmi / Funzioni



Numero zone di cottura induzione	5
Opzioni di programmazione tempo	Spegnimento automatico
Numero zone di cottura con booster	5
Numero Zone Flessibili	1
Tasto principale on/off	Sì
Livelli di potenza	9
Auto-Vent 2.0	Sì
Numero totale di zone di cottura	5

## Opzioni



<b>Opzione Multizone</b>	Sì	<b>Allarme acustico di fine cottura</b>	Sì
<b>Tipologia Zona Flessibile</b>	MultiZone	<b>Indicatore tempo residuo</b>	Sì
<b>Foro da incasso</b>	490x750-780 mm	<b>Opzione Limitatore di Potenza</b>	Sì Advance
<b>Auto Multizone</b>	Sì	<b>Opzione Limitatore di Potenza in W</b>	2400 a 7400 - step 100 W
<b>Doppio Booster</b>	Sì	<b>Opzione Show Room Demo</b>	Sì
<b>Funzione automatica di mantenimento del calore</b>	Sì	<b>Opzione Blocco Pulsanti / Sicurezza Bambini</b>	Sì
<b>Funzione Grill</b>	Sì	<b>Opzione Bridge</b>	Sì
<b>Timer fine cottura</b>	5	<b>Opzione Pulizia</b>	Sì
<b>Opzione di pausa</b>	Sì	<b>Avvio rapido</b>	Sì
<b>Contaminuti</b>	1	<b>Selezione rapida dei livelli</b>	Sì

## Caratteristiche Tecniche



Anteriore sinistra - Induzione - Multizone - 2.10 kW - Booster 2.50 kW - Doppio booster 3.00 kW - 21.0x18.0 cm  
 Posteriore sinistra - Induzione - Multizone - 2.10 kW - Booster 2.50 kW - 21.0x18.0 cm  
 Centrale - Induzione - Singolo - 2.30 kW - Booster 3.00 kW - Doppio booster 3.00 kW - - Ø 20.0 cm  
 Posteriore destra - Induzione - Singolo - 2.30 kW - Booster 3.00 kW - - Ø 20.0 cm  
 Anteriore destra - Induzione - Singolo - 1.40 kW - Booster 2.10 kW - - Ø 16.0 cm  
 Multizona sinistra - Booster 3.70 kW - 38.5x23.0 cm

<b>Adattamento automatico al diametro della pentola</b>	Sì	<b>Auto-arresto in caso di traboccamento</b>	Sì
<b>Rilevamento della presenza pentola</b>	Sì, min 7 cm	<b>Indicatore calore residuo</b>	Sì
<b>Rilevamento Automatico posizione pentola e comando</b>	Sì	<b>Eco-Heat</b>	Sì
<b>Auto-arresto in caso di surriscaldamento</b>	Sì	<b>Protezione da accensione accidentale</b>	Sì

## Collegamento Elettrico

<b>Dati nominali di collegamento elettrico</b>	7400 W	<b>Altre modalità di collegamento</b>	Sì, Bifase
<b>Corrente</b>	33 A	<b>Frequenza</b>	50/60 Hz
<b>Tensione (V)</b>	220-240 V	<b>Lunghezza cavo di alimentazione</b>	120 cm
<b>Tensione 2 (V)</b>	380-415 V	<b>Morsettiera</b>	5 poli
<b>Tipo di cavo elettrico installato</b>	Sì, Monofase		

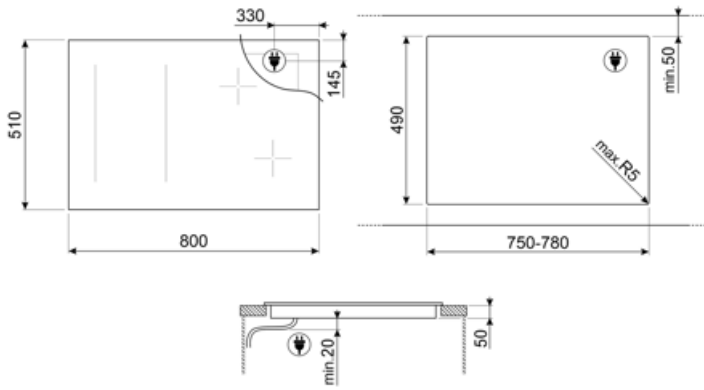

---

## Accessori Compatibili

---



### GRILLPLATE

Bistecchiera universale per piani a induzione, gas, ceramici ed elettrici. Superficie antiaderente ideale per la cottura di carne, formaggi e verdure. Dimensioni: 410 x 240 mm.



### SCRP

















Raschietto per piani cottura - adatto per piani induzione e ceramici









### TPKPLATE

Piastra universale per piani a induzione, gas, ceramici ed elettrici. Superficie antiaderente ideale per la cottura di pesce, uova e verdure. Dimensioni: 410 X 240 mm.

## Glossario simboli

	Unione automatica delle zone per la massima flessibilità		Rilevamento automatico e permanente della pentola con attivazione automatica dei comandi
	Collegamento piano e cappa		Opzione Booster: L'Opzione Booster presente sui piani di cottura a induzione, permette alla piastra di lavorare alla massima potenza, quando si rende necessario cucinare cibi che richiedono cotture molto intense.
	Blocco comandi: L'opzione blocco comandi, presente su diverse tipologie di prodotti, permette di bloccare tutte le funzioni e i programmi impostati, nonché i comandi, per una totale sicurezza soprattutto in presenza di bambini.		Slider compatto retroilluminato a scomparsa totale
	Slider-Control: Il particolare dispositivo Slider-Control permette di regolare il calore delle quattro zone con semplici movimenti circolari delle dita sui comandi.		Eco-Heat: il dispositivo segnala quando e quanto la zona è ancora calda, dopo lo spegnimento.
	Mantiene il cibo alla temperatura ideale dopo la cottura, senza il rischio di bruciature		Anti-surriscaldamento: Il sistema Anti-surriscaldamento provoca lo spegnimento automatico quando le temperature superano quelle di sicurezza
	Induzione: Il piano a induzione funziona tramite bobine circolari che emettono un campo magnetico solo a contatto con un recipiente dal fondo in materiale ferroso, al quale viene trasferito calore. Si caratterizza per una maggiore efficienza e per una sicurezza superiore.		Multizone: Con l'opzione Multizone la zona di cottura può essere utilizzata come una grande superficie di cottura, oppure suddivisa in due zone distinte. Ognuna si adatta automaticamente alle dimensioni e alla posizione del recipiente e riscalda unicamente la zona necessaria, assicurando la migliore distribuzione di calore e la massima efficacia.
	Anti-traboccamento: Lo speciale dispositivo Anti-traboccamento spegne il piano cottura in presenza di tracimazione dei liquidi.		Con questa funzione è possibile sospendere temporaneamente il funzionamento di tutte le zone di cottura abbassando il livello di potenza al minimo per non rischiare di bruciare i cibi. Una volta riattivato il piano verranno ripresi tutti i parametri di potenza e tempo selezionati in precedenza.
	Selezione rapida: Con l'opzione Selezione rapida la cottura inizia al massimo grado di temperatura per poi diminuire automaticamente trascorso un determinato periodo di tempo.		Avanzamento veloce: Il tasto Avanzamento veloce incrementa rapidamente il livello di potenza secondo impostazioni prefissate, facendo lavorare l'elemento riscaldante al massimo fino al raggiungimento della temperatura.
	Indicatore di calore residuo: Dopo lo spegnimento della zona cottura, l'indicatore di calore residuo segnala se la zona è ancora calda, usufruendone così per mantenere caldi i cibi. Quando la temperatura si sarà abbassata sotto i 60°C la spia si spegnerà.		Tempo trascorso: La funzione permette di controllare il tempo trascorso dall'inizio di una cottura.

- 
- |  |   |
|--|---|
|  <p>Timer: Tramite il Timer è possibile programmare lo spegnimento delle zone cottura dopo un tempo di funzionamento stabilito, variabile da 1 a 99 minuti. Allo scadere del periodo preimpostato, la piastra si spegne e si attiva un segnale acustico.</p> |  <p>TWIN_ZONE_72dpi</p>                                    |
|  <p>Funzione Grill</p>   |  <p>Rilevamento della pentola con diametro minimo 7 cm</p> |
|  <p>Possibilità di limitare il totale assorbimento energetico del piano in modo avanzato</p>   |  <p>Incasso in cabinet 80 cm</p>                           |
|  <p>Livello aggiuntivo di potenza massima per una miglior gestione dei consumi energetici</p>  |   |