

SI2M5743D1

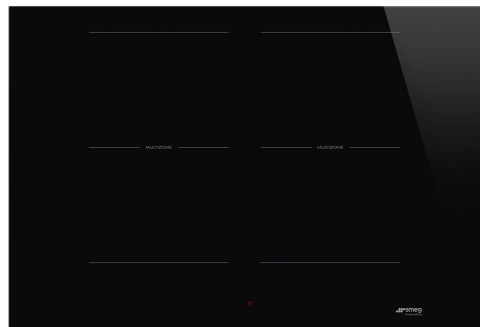

Famiglia	Piano cottura
Incasso	Semifilo con possibilità incasso a Filo
Dimensione	70/75 cm
Alimentazione	Elettrica
Tipologia	Induzione
Codice EAN	8017709344139



Estetica



Estetica	Universale
Colore	Nero
Finitura	Vetro
Materiale	Vetro
Tipo vetro	Ceramico
Bordo vetro	Dritto
Tipo di regolazione comandi	Compact Lite
Slider	Sì
Colore LED comandi	Rosso
Posizione comandi	Frontale
Logo	Serigrafato
Colore serigrafia	Grigio

Programmi / Funzioni



Numero zone di cottura induzione	4
Opzioni di programmazione tempo	Spegnimento automatico
Numero zone di cottura con booster	4
Numero Zone Flessibili	2
Tasto principale on/off	Sì
Livelli di potenza	9
Numero totale di zone di cottura	4

Opzioni



Opzione Multizone	Sì	Allarme acustico di fine cottura	Sì
Tipologia Zona Flessibile	MultiZone	Indicatore tempo residuo	Sì
Foro da incasso	478-482x555-560 mm	Opzione Limitatore di Potenza	Sì Advance
Doppio Booster	Sì	Opzione Limitatore di Potenza in W	2400 a 7400 - step 100 W
Funzione automatica di mantenimento del calore	Sì	Opzione Show Room Demo	Sì
Funzione Grill	Sì	Opzione Blocco Pulsanti / Sicurezza Bambini	Sì
Timer fine cottura	4	Opzione Pulizia	Sì
Opzione di pausa Contaminuti	Sì 1	Avvio rapido	Sì
		Selezione rapida dei livelli	Sì

Caratteristiche Tecniche



Anteriore sinistra - Induzione - Singolo - 2.10 kW - Booster 2.50 - 3.00 kW - Doppio booster 3.00 kW - Ø 18.0 cm
 Posteriore sinistra - Induzione - Singolo - 2.10 kW - Booster 2.50 - 3.00 kW - Doppio booster 3.00 kW - Ø 18.0 cm
 Posteriore destra - Induzione - Singolo - 2.10 kW - Booster 2.50 - 3.00 kW - Doppio booster 3.00 kW - Ø 18.0 cm
 Anteriore destra - Induzione - Singolo - 2.10 kW - Booster 2.50 - 3.00 kW - Doppio booster 3.00 kW - Ø 18.0 cm
 Multizona sinistra - Booster 3.70 kW
 Multizona destra - Booster 3.70 kW - 38.5x23.0 cm

Adattamento automatico al diametro della pentola	Sì	Auto-arresto in caso di traboccamento	Sì
Rilevamento della presenza pentola	Sì, min. 9 cm	Indicatore calore residuo	Sì
Rilevamento Automatico posizione pentola e comando	Sì	Eco-Heat	Sì
Indicatore diametro minimo di utilizzo	Sì	Protezione da accensione accidentale	Sì
Auto-arresto in caso di surriscaldamento	Sì		

Collegamento Elettrico

Dati nominali di collegamento elettrico	7400 W	Altre modalità di collegamento	Sì, Bi- e Trifase
Corrente	33 A	Frequenza	50/60 Hz
Tensione (V)	220-240 V	Lunghezza cavo di alimentazione	120 cm
Tensione 2 (V)	380-415 V		

Accessori Compatibili



GRILLPLATE

Bistecchiera universale per piani a induzione, gas, ceramici ed elettrici. Superficie antiaderente ideale per la cottura di carne, formaggi e verdure. Dimensioni: 410 x 240 mm.



SCRP



















Raschietto per piani cottura - adatto per piani induzione e ceramici



TPKPLATE

Piastra universale per piani a induzione, gas, ceramici ed elettrici. Superficie antiaderente ideale per la cottura di pesce, uova e verdure. Dimensioni: 410 X 240 mm.

Glossario simboli

	Opzione Booster: L'Opzione Booster presente sui piani di cottura a induzione, permette alla piastra di lavorare alla massima potenza, quando si rende necessario cucinare cibi che richiedono cotture molto intense.		Blocco comandi: L'opzione blocco comandi, presente su diverse tipologie di prodotti, permette di bloccare tutte le funzioni e i programmi impostati, nonché i comandi, per una totale sicurezza soprattutto in presenza di bambini.
	Slider-Control: Il particolare dispositivo Slider-Control permette di regolare il calore delle quattro zone con semplici movimenti circolari delle dita sui comandi.		Alcuni modelli di piani cottura a induzione presenti in gamma, si possono installare nei fori di misura 48x56 cm.
	Eco-Heat: il dispositivo segnala quando e quanto la zona è ancora calda, dopo lo spegnimento.		Mantiene il cibo alla temperatura ideale dopo la cottura, senza il rischio di bruciacature
	Anti-surriscaldamento: Il sistema Anti-surriscaldamento provoca lo spegnimento automatico quando le temperature superano quelle di sicurezza		Induzione: Il piano a induzione funziona tramite bobine circolari che emettono un campo magnetico solo a contatto con un recipiente dal fondo in materiale ferroso, al quale viene trasferito calore. Si caratterizza per una maggiore efficienza e per una sicurezza superiore.
	Multizone: Con l'opzione Multizone la zona di cottura può essere utilizzata come una grande superficie di cottura, oppure suddivisa in due zone distinte. Ognuna si adatta automaticamente alle dimensioni e alla posizione del recipiente e riscalda unicamente la zona necessaria, assicurando la migliore distribuzione di calore e la massima efficacia.		Anti-traboccamento: Lo speciale dispositivo Anti-traboccamento spegne il piano cottura in presenza di tracimazione dei liquidi.
	Con questa funzione è possibile sospendere temporaneamente il funzionamento di tutte le zone di cottura abbassando il livello di potenza al minimo per non rischiare di bruciare i cibi. Una volta riattivato il piano verranno ripresi tutti i parametri di potenza e tempo selezionati in precedenza.		Selezione rapida: Con l'opzione Selezione rapida la cottura inizia al massimo grado di temperatura per poi diminuire automaticamente trascorso un determinato periodo di tempo.
	Avanzamento veloce: Il tasto Avanzamento veloce incrementa rapidamente il livello di potenza secondo impostazioni prefissate, facendo lavorare l'elemento riscaldante al massimo fino raggiungimento della temperatura.		Indicatore di calore residuo: Dopo lo spegnimento della zona cottura, l'indicatore di calore residuo segnala se la zona è ancora calda, usufruendone così per mantenere caldi i cibi. Quando la temperatura si sarà abbassata sotto i 60°C la spia si spegnerà.
	Tempo trascorso: La funzione permette di controllare il tempo trascorso dall'inizio di una cottura.		Timer: Tramite il Timer è possibile programmare lo spegnimento delle zone cottura dopo un tempo di funzionamento stabilito, variabile da 1 a 99 minuti. Allo scadere del periodo preimpostato, la piastra si spegne e si attiva un segnale acustico.
	Rilevamento automatico e permanente della pentola con attivazione automatica dei comandi		Funzione Grill



Rilevamento della pentola con diametro minimo 9 cm



Possibilità di limitare il totale assorbimento energetico del piano in modo avanzato



Livello aggiuntivo di potenza massima per una miglior gestione dei consumi energetici