

SI2M7643B



| | |
|---------------|------------------|
| Famiglia | Piano di cottura |
| Incasso | Semifilo |
| Dimensione | 60 cm |
| Alimentazione | Elettrica |
| Tipologia | Induzione |
| Codice EAN | 8017709254964 |



Estetica



| | |
|-----------------------------|------------------|
| Estetica | Universale |
| Colore | Nero |
| Finitura | Vetro |
| Materiale | Vetro |
| Tipo vetro | Ceramico |
| Bordo vetro | Bisello frontale |
| Tipo di regolazione comandi | Multi Slider |
| Slider | Sì |
| Colore LED comandi | Rosso |
| Posizione comandi | Frontale |
| Colore serigrafia | Grigio |

Programmi / Funzioni forno principale



| | |
|------------------------------------|----|
| Numero zone di cottura induzione | 4 |
| Numero zone di cottura con booster | 4 |
| Numero Zone Flessibili | 2 |
| Tasto principale on/off | Sì |
| Livelli di potenza | 14 |
| Auto-Vent | Sì |
| Numero totale di zone di cottura | 4 |

Opzioni



| | | | |
|---|------------|--|--|
| Opzione Multizone | Sì | Indicatore tempo residuo | Sì |
| Tipologia Zona Flessibile | MultiZone | Opzione Limitatore di Potenza | Sì Advance |
| Foro da incasso | 490x560 mm | Opzione Limitatore di Potenza in W | 1500, 2000, 2500, 3000, 3500, 4000, 4500, 5000, 6000, 7200 W |
| Timer fine cottura | 4 | Opzione Show Room Demo | Sì |
| Contaminuti | 4 | Opzione Blocco Pulsanti / Sicurezza Bambini | Sì |
| Allarme acustico di fine cottura | Sì | Selezione rapida dei livelli | Sì |

Caratteristiche Tecniche



Anteriore sinistra - Induzione - Multizone - 2.30 kW - Booster 3.20 kW - Ø 21 cm
 Posteriore sinistra - Induzione - Multizone - 2.30 kW - Booster 3.20 kW - Ø 21 cm
 Anteriore destra - Induzione - Multizone - 2.30 kW - Booster 3.20 kW - Ø 21 cm
 Posteriore destra - Induzione - Multizone - 2.30 kW - Booster 3.20 kW - Ø 21 cm
 39.2x19.5 cm
 39.2x19.5 cm

| | | | |
|---|----|--|----|
| Adattamento automatico al diametro della pentola | Sì | Auto-arresto in caso di traboccamento | Sì |
| Rilevamento della presenza pentola | Sì | Eco-Heat | Sì |
| Indicatore diametro minimo di utilizzo | Sì | Eco-Off | Sì |
| Auto-arresto in caso di surriscaldamento | Sì | | |

Collegamento Elettrico

| | | | |
|--|-----------|--|------------|
| Dati nominali di collegamento elettrico | 7200 W | Tipo di cavo elettrico installato | Universale |
| Corrente | 32 A | Frequenza | 50/60 Hz |
| Tensione (V) | 220-240 V | Lunghezza cavo di alimentazione | 150 cm |
| Tensione 2 (V) | 400 V | Morsettiera | 6 poli |

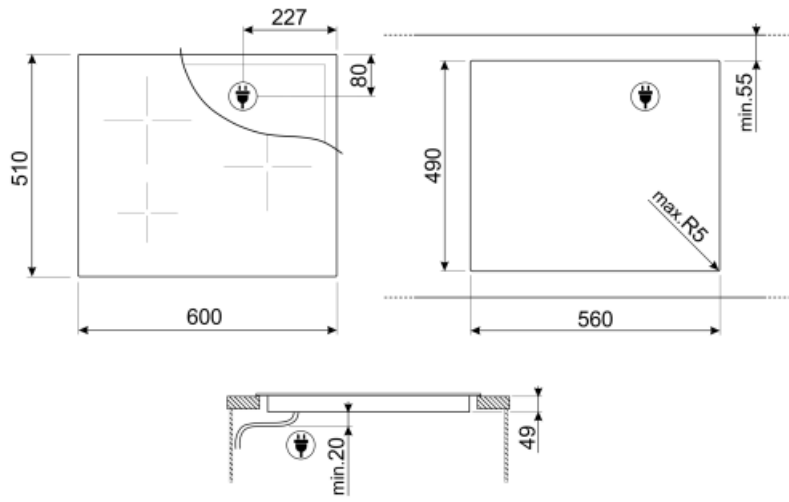

Accessori non inclusi



GRILLPLATE

Bistecchiera universale per piani a induzione, gas, ceramici ed elettrici. Superficie antiaderente ideale per la cottura di carne, formaggi e verdure. Dimensioni: 410 x 240 mm.



TPK

Piastra per cottura Teppanyaki 32,5 cm, acciaio inox



TPKPLATE

Piastra universale per piani a induzione, gas, ceramici ed elettrici. Superficie antiaderente ideale per la cottura di pesce, uova e verdure. Dimensioni: 410 X 240 mm.



SCRIP

















Raschietto per piani cottura - adatto per piani induzione e ceramici



LGCN

Listello di giunzione in acciaio inox, da 475 a 495 mm

Glossario simboli

| | | | |
|--|--|---|--|
|  | Auto-Vent: Grazie alla funzione Auto-Vent la velocità di aspirazione della cappa si regola automaticamente in base alla temperatura e alla potenza selezionate sul piano cottura. |  | Opzione Booster: L'Opzione Booster presente sui piani di cottura a induzione, permette alla piastra di lavorare alla massima potenza, quando si rende necessario cucinare cibi che richiedono cotture molto intense. |
|  | Semifilo: soluzione d'incasso per piani e lavelli con bordino fino a 4 mm che combina la semplicità di installazione con un design minimal. |  | Blocco comandi: L'opzione blocco comandi, presente su diverse tipologie di prodotti, permette di bloccare tutte le funzioni e i programmi impostati, nonché i comandi, per una totale sicurezza soprattutto in presenza di bambini. |
|  | Slider-Control: Il particolare dispositivo Slider-Control permette di regolare il calore delle quattro zone con semplici movimenti circolari delle dita sui comandi. |  | Eco-Heat: il dispositivo segnala quando e quanto la zona è ancora calda, dopo lo spegnimento. |
|  | Eco-Off: per risparmiare energia, il livello di potenza della zona di cottura si disattiva prima che suoni il timer del conto alla rovescia. |  | Anti-surriscaldamento: Il sistema Anti-surriscaldamento provoca lo spegnimento automatico quando le temperature superano quelle di sicurezza |
|  | Induzione: Il piano a induzione funziona tramite bobine circolari che emettono un campo magnetico solo a contatto con un recipiente dal fondo in materiale ferroso, al quale viene trasferito calore. Si caratterizza per una maggiore efficienza e per una sicurezza superiore. |  | Multizone: Con l'opzione Multizone la zona di cottura può essere utilizzata come una grande superficie di cottura, oppure suddivisa in due zone distinte. Ognuna si adatta automaticamente alle dimensioni e alla posizione del recipiente e riscalda unicamente la zona necessaria, assicurando la migliore distribuzione di calore e la massima efficacia. |
|  | Anti-traboccamento: Lo speciale dispositivo Anti-traboccamento spegne il piano cottura in presenza di trascinamento dei liquidi. |  | Selezione rapida: Con l'opzione Selezione rapida la cottura inizia al massimo grado di temperatura per poi diminuire automaticamente trascorso un determinato periodo di tempo. |
|  | Tempo trascorso: La funzione permette di controllare il tempo trascorso dall'inizio di una cottura. |  | Timer: Tramite il Timer è possibile programmare lo spegnimento delle zone cottura dopo un tempo di funzionamento stabilito, variabile da 1 a 99 minuti. Allo scadere del periodo preimpostato, la piastra si spegne e si attiva un segnale acustico. |
|  | Possibilità di limitare il totale assorbimento energetico del piano in modo avanzato |  | Comando Slider individuale per ogni zona |