

SI5322B



Termékcsalád
Beépített típus
Méretek
Tápellátás
Típus
EAN kód

Főzőlap
Ultra alacsony profil:
30 cm
Elektromos
Indukciós
8017709193386



Küllem



Design család	Univerzális
Szín	Fekete
Felületkezelés	Üveg
Anyag	Üveg
Üveg típusa	Kerámia
Üveg pereme	Ferde él
Vezérlési beállítás típusa	Digi Touch
LED színek	Piros
Vezérlőgomb pozíciója	Előlnézet
Grafika színe	Szürke

Programok / Funkciók



Az indukciós főzőzónák száma	2
Rásegítéssel főzőzónák száma	2
Fő be-/kikapcsoló gomb	Igen
Teljesítményszintek	9
Főzőzónák száma összesen	2

Opciók



Munkalap kivágás	490x270 mm	Hátralévő idő kijelzése	Igen
------------------	------------	-------------------------	------

Időzítő vége	2	A zár/gyermekbiztonság vezérlése	Igen
Időzítő	1	Gyorsindítás	Igen
Sütés vége jelzés	Igen		

MŰSZAKI JELLEMZŐK



Elülső közép - Indukciós – Szimpla - 1.30 kW - Booster 1.40 kW - Ø 16.0 cm

Hátsó közép - Indukciós – Szimpla - 2.30 kW - Booster 3.00 kW - Ø 21.0 cm

Automatikus beállítás az edény méretének megfelelően	Igen	Automatikus kikapcsolás túlmelegedés esetén	Igen
edényészlelés	Igen	Maradék hő visszajelző	Igen
Minimális edényátmérő kijelzése	Igen	Véletlen beindítás elleni védelem	Igen

Elektromos csatlakozás

Elektromos csatlakozás névleges értéke (W)	3500 W	Elektromos kábel típusa	Egyfázisú
Jelenlegi Feszültség (V)	16 A 220-240 V	Frekvencia (Hz)	50/60 Hz
		Tápkábel hossza	120 cm

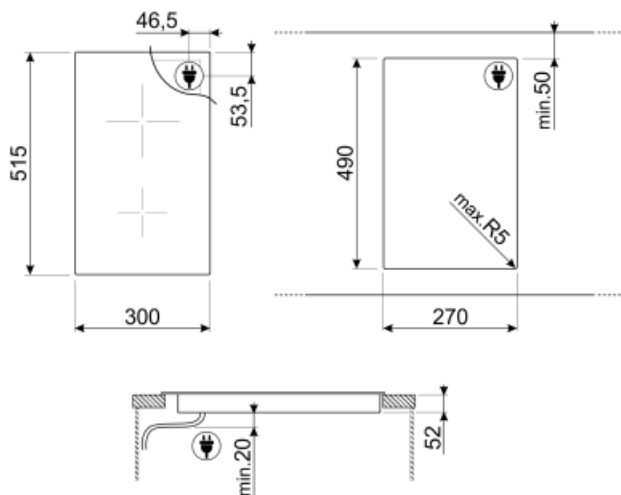

Not included accessories



SCRP











Karcolásmentes tűzhely kaparó –
indukciós és kerámia főzőlapokhoz



TPK

Rozsdamentes acél grillező lap
teppanyaki ételek készítéséhez

Symbols glossary (TT)

- | | | | |
|--|---|---|---|
|  | Teljesítményfokozó: az opció lehetővé teszi, hogy a zóna teljes teljesítményen működjön, ha nagyon intenzív főzésre van szükség. |  | Ultra alacsony profil: Lapos peremű termék beszerelése – magasság: 1 mm. |
|  | Gyerekszár: néhány modell fel van szerelve a program/ciklus zárolására szolgáló eszközzel, hogy ne lehessen véletlenül megváltoztatni. |  | Túlmelegedés elleni védelem: A vezérlőegység túlmelegedése esetén a főzőlapot automatikusan kikapcsoló biztonsági rendszer. |
|  | Indukciós A főzőlapok működése az elektromágneses indukció elvén alapul. A hő közvetlenül a serpenyő alján keletkezik a főzőlappal való érintkezés során. |  | Gyorsindítás funkció: a kiválasztott hőmérséklet gyorsabban elérhető. A fűtőelem maximális teljesítményen működik, amíg el nem éri a megfelelő hőmérsékletet. |
|  | A visszamaradó hő jelzése: Az üvegkerámia főzőlap kikapcsolása után a maradékhő-jelző mutatja, hogy melyik főzőzóna marad még forró. Amikor a hőmérséklet 60°C alá csökken, a kijelző kialszik. |  | Eltelt idő: azt mutatja, hogy a főzési zóna mennyi ideje van használatban. |
|  | Időzítés: Minden kerámia főzőlap rendelkezik időzítővel, amely az előre beállított idő után automatikusan befejezi a főzést. |  | Érintésvezérlés |