

SI5741D



Famiglia	Piano di cottura
Incasso	Semifilo con possibilità incasso a Filo
Dimensione	70/75 cm
Alimentazione	Elettrica
Tipologia	Induzione
Codice EAN	8017709214159



Estetica



Estetica	Universale
Colore	Nero
Finitura	Vetro
Materiale	Vetro
Tipo vetro	Ceramico
Bordo vetro	Dritto
Tipo di regolazione comandi	Digi Touch
Posizione comandi	Frontale
Colore serigrafia	Grigio

Programmi / Funzioni



Numero zone di cottura induzione	4
Numero zone di cottura con booster	4
Tasto principale on/off	Sì
Livelli di potenza	9
Numero totale di zone di cottura	4

Opzioni



Timer fine cottura	4	Opzione Limitatore di Potenza	Sì
--------------------	---	-------------------------------	----

Contaminuti	4	Opzione Limitatore di Potenza in W	3000, 4500 W
Allarme acustico di fine cottura	Sì	Opzione Blocco Pulsanti / Sicurezza Bambini	Sì
Indicatore tempo residuo	Sì	Selezione rapida dei livelli	Sì

Caratteristiche Tecniche



Anteriore sinistra - Induzione - Singolo - 2.30 kW - Booster 3.00 kW - Ø 21.0 cm
 Posteriore sinistra - Induzione - Singolo - 1.30 kW - Booster 1.40 kW - Ø 16.0 cm
 Posteriore destra - Induzione - Singolo - 2.30 kW - Booster 3.00 kW - Ø 21.0 cm
 Anteriore destra - Induzione - Singolo - 1.30 kW - Booster 1.40 kW - Ø 16.0 cm

Adattamento automatico al diametro della pentola	Sì	Auto-arresto in caso di surriscaldamento	Sì
Rilevamento della presenza pentola	Sì	Indicatore calore residuo	Sì
Indicatore diametro minimo di utilizzo	Sì	Protezione da accensione accidentale	Sì

Collegamento Elettrico

Dati nominali di collegamento elettrico	7400 W	Tipo di cavo elettrico installato	Sì, Mono e Bi-fase
Corrente	33 A	Frequenza	50/60 Hz
Tensione (V)	220-240 V	Lunghezza cavo di alimentazione	120 cm
Tensione 2 (V)	380-415 V	Morsettiera	6 poli

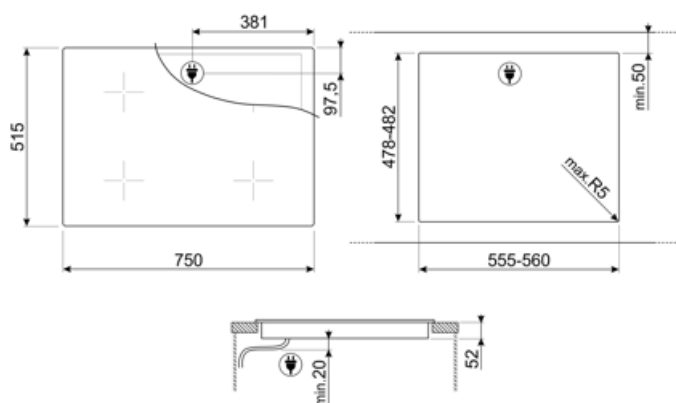

Accessori Compatibili



SCRP











Raschietto per piani cottura - adatto per piani induzione e ceramici



TPK

Piastra per cottura Teppanyaki 32,5 cm, acciaio inox

Glossario simboli

-  **Opzione Booster:** L'Opzione Booster presente sui piani di cottura a induzione, permette alla piastra di lavorare alla massima potenza, quando si rende necessario cucinare cibi che richiedono cotture molto intense.
-  **Controllo touch**
-  **Anti-surriscaldamento:** Il sistema Anti-surriscaldamento provoca lo spegnimento automatico quando le temperature superano quelle di sicurezza
-  **Selezione rapida:** Con l'opzione Selezione rapida la cottura inizia al massimo grado di temperatura per poi diminuire automaticamente trascorso un determinato periodo di tempo.
-  **Tempo trascorso:** La funzione permette di controllare il tempo trascorso dall'inizio di una cottura.
-  **Blocco comandi:** L'opzione blocco comandi, presente su diverse tipologie di prodotti, permette di bloccare tutte le funzioni e i programmi impostati, nonché i comandi, per una totale sicurezza soprattutto in presenza di bambini.
-  **ECO-logic:** L'opzione ECO-logic limita la potenza totale assorbita al valore medio (3,0 kW) installato nelle abitazioni, così da poter utilizzare contemporaneamente anche altri elettrodomestici e risparmiare energia.
-  **Induzione:** Il piano a induzione funziona tramite bobine circolari che emettono un campo magnetico solo a contatto con un recipiente dal fondo in materiale ferroso, al quale viene trasferito calore. Si caratterizza per una maggiore efficienza e per una sicurezza superiore.
-  **Indicatore di calore residuo:** Dopo lo spegnimento della zona cottura, l'indicatore di calore residuo segnala se la zona è ancora calda, usufruendone così per mantenere caldi i cibi. Quando la temperatura si sarà abbassata sotto i 60°C la spia si spegnerà.
-  **Timer:** Tramite il Timer è possibile programmare lo spegnimento delle zone cottura dopo un tempo di funzionamento stabilito, variabile da 1 a 99 minuti. Allo scadere del periodo preimpostato, la piastra si spegne e si attiva un segnale acustico.