

## SIA1963D

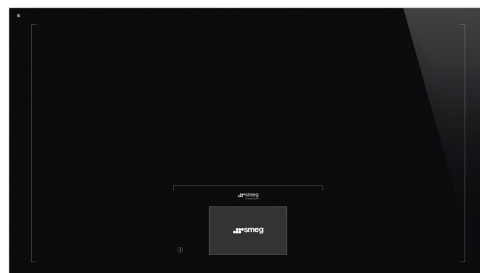

Famiglia	Piano di cottura
Incasso	Semifilo con possibilità incasso a Filo
Dimensione	90 cm
Alimentazione	Elettrica
Tipologia	Induzione
Codice EAN	8017709304034



## Estetica



Estetica	Universale
Colore	Nero
Finitura	Vetro
Materiale	Vetro
Tipo vetro	ceramico 'Glassy'
Bordo vetro	Dritto
Tipo di regolazione comandi	Vivo Screen Max
Slider	Sì
Colore LED comandi	TFT
Posizione comandi	Frontale
Colore serigrafia	Grigio
Altri colori disponibili	Grigio, Silver

## Programmi / Funzioni



Numero zone di cottura induzione	6
Opzioni di programmazione tempo	Spegnimento automatico
Numero zone di cottura con booster	6
Tasto principale on/off	Sì
Livelli di potenza	17

## Opzioni

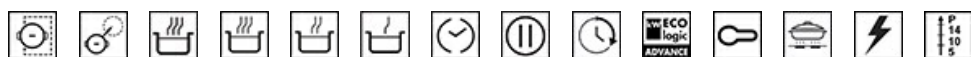

<b>Opzione Multizone</b>	Sì	<b>Contaminuti</b>	1
<b>Tipologia Zona Flessibile</b>	AreaZone	<b>Allarme acustico di fine cottura</b>	Sì
<b>Foro da incasso</b>	500-916 mm	<b>Indicatore tempo residuo</b>	Sì
<b>Auto Multizone</b>	Sì	<b>Opzione Limitatore di Potenza</b>	Sì Advance
<b>Follow Pot</b>	Sì	<b>Opzione Limitatore di Potenza in W</b>	2400 a 11100 - step 100 W
<b>Funzione di automatic boiling</b>	Sì	<b>Opzione Show Room Demo</b>	Sì
<b>Funzione automatica di mantenimento bollore</b>	Sì	<b>Opzione Blocco Pulsanti / Sicurezza Bambini</b>	Sì
<b>Funzione automatica di mantenimento del calore</b>	Sì	<b>Opzione Bridge</b>	Sì
<b>Funzione automatica di cottura a basse temperature</b>	Sì	<b>Avvio rapido</b>	Sì
<b>Timer fine cottura</b>	6	<b>Selezione rapida dei livelli</b>	Sì
<b>Opzione di pausa</b>	Sì		

## Caratteristiche Tecniche



Centrale - Induzione - Multizone - 2.40 kW - Booster 3.70 kW - 84.0x40.0 cm

<b>Adattamento automatico al diametro della pentola</b>	Sì	<b>Auto-arresto in caso di traboccamento</b>	Sì
<b>Rilevamento della presenza pentola</b>	Sì, min 10 cm	<b>Indicatore calore residuo</b>	Sì
<b>Rilevamento Automatico posizione pentola e comando</b>	Sì	<b>Protezione da accensione accidentale</b>	Sì
<b>Auto-arresto in caso di surriscaldamento</b>	Sì		

## Collegamento Elettrico

<b>Dati nominali di collegamento elettrico</b>	11100 W	<b>Altre modalità di collegamento</b>	Sì, Mono e Bi-fase
<b>Corrente</b>	49 A	<b>Tipo di cavo elettrico in dotazione</b>	Sì, Mono e Bi-fase
<b>Tensione (V)</b>	220-240 V	<b>Frequenza</b>	50/60 Hz
<b>Tensione 2 (V)</b>	380-415 V	<b>Lunghezza cavo di alimentazione</b>	120 cm
<b>Tipo di cavo elettrico installato</b>	Sì, Trifase	<b>Morsettiera</b>	5 poli

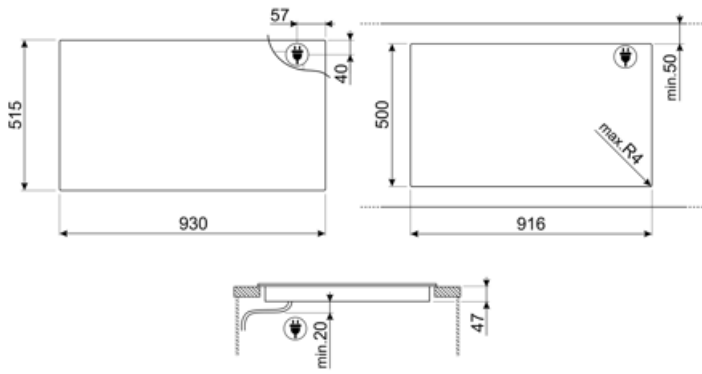

---

## Accessori Compatibili

---



### GRILLPLATE

Bistecchiera universale per piani a induzione, gas, ceramici ed elettrici. Superficie antiaderente ideale per la cottura di carne, formaggi e verdure. Dimensioni: 410 x 240 mm.



### SCRP

Raschietto per piani cottura - adatto per piani induzione e ceramici



### TPK



















Piastra per cottura Teppanyaki 32,5 cm, acciaio inox







### TPKPLATE

Piastra universale per piani a induzione, gas, ceramici ed elettrici. Superficie antiaderente ideale per la cottura di pesce, uova e verdure. Dimensioni: 410 X 240 mm.

## Glossario simboli

- |  |   |   |  |
|--|---|---|--|
|    | Unione automatica delle zone per la massima flessibilità  |    | Rilevamento automatico e permanente della pentola con attivazione automatica dei comandi   |
|    | Regolazione automatica temperatura: La funzione permette di regolare automaticamente la temperatura di ebollizione, dopo averne identificato il momento di inizio attraverso un segnale acustico, e mantenerla fino al termine della cottura. Assicura risultati perfetti e garantisce sino al 30% di risparmio energetico. |    | Opzione Booster: L'Opzione Booster presente sui piani di cottura a induzione, permette alla piastra di lavorare alla massima potenza, quando si rende necessario cucinare cibi che richiedono cotture molto intense.   |
|    | Blocco comandi: L'opzione blocco comandi, presente su diverse tipologie di prodotti, permette di bloccare tutte le funzioni e i programmi impostati, nonché i comandi, per una totale sicurezza soprattutto in presenza di bambini.   |    | Display TFT, 7 pollici a colori ad alta definizione  |
|    | Slider-Control: Il particolare dispositivo Slider-Control permette di regolare il calore delle quattro zone con semplici movimenti circolari delle dita sui comandi.  |    | Libertà di spostare la pentola dove si desidera senza disattivare le impostazioni di partenza.   |
|  | Elegante vetro, in silver o nero, con serigrafie sottovetro che donano maggior lucentezza e facilità di pulizia, senza rumore durante lo spostamento della pentola  |  | Mantiene il cibo alla temperatura ideale dopo la cottura, senza il rischio di bruciature   |
|  | Anti-surriscaldamento: Il sistema Anti-surriscaldamento provoca lo spegnimento automatico quando le temperature superano quelle di sicurezza  |  | Induzione: Il piano a induzione funziona tramite bobine circolari che emettono un campo magnetico solo a contatto con un recipiente dal fondo in materiale ferroso, al quale viene trasferito calore. Si caratterizza per una maggiore efficienza e per una sicurezza superiore. |
|  | Funzione Melting: La funzione Melting permette di impostare il livello di potenza appropriato per far sciogliere alimenti delicati quali il cioccolato e il burro, senza comprometterne il gusto.   |  | Anti-traboccamento: Lo speciale dispositivo Anti-traboccamento spegne il piano cottura in presenza di tracimazione dei liquidi.  |
|  | Con questa funzione è possibile sospendere temporaneamente il funzionamento di tutte le zone di cottura abbassando il livello di potenza al minimo per non rischiare di bruciare i cibi. Una volta riattivato il piano verranno ripresi tutti i parametri di potenza e tempo selezionati in precedenza.                     |  | Possibilità di limitare il totale assorbimento energetico del piano in modo avanzato   |
|  | Selezione rapida: Con l'opzione Selezione rapida la cottura inizia al massimo grado di temperatura per poi diminuire automaticamente trascorso un determinato periodo di tempo.   |  | Avanzamento veloce: Il tasto Avanzamento veloce incrementa rapidamente il livello di potenza secondo impostazioni prefissate, facendo lavorare l'elemento riscaldante al massimo fino raggiungimento della temperatura.  |

- 
-  **Indicatore di calore residuo:** Dopo lo spegnimento della zona cottura, l'indicatore di calore residuo segnala se la zona è ancora calda, usufruendone così per mantenere caldi i cibi. Quando la temperatura si sarà abbassata sotto i 60°C la spia si spegnerà.
-  **Simmering:** La funzione Simmering identifica il livello di potenza del calore adeguata per realizzare ricette che richiedono cotture a fuoco lento, evitando di far attaccare i cibi alla casseruola, di farli bruciare o bollire troppo.
-  **Timer:** Tramite il Timer è possibile programmare lo spegnimento delle zone cottura dopo un tempo di funzionamento stabilito, variabile da 1 a 99 minuti. Allo scadere del periodo preimpostato, la piastra si spegne e si attiva un segnale acustico.
-  **TWIN\_ZONE\_72dpi**