

SIA1963DG

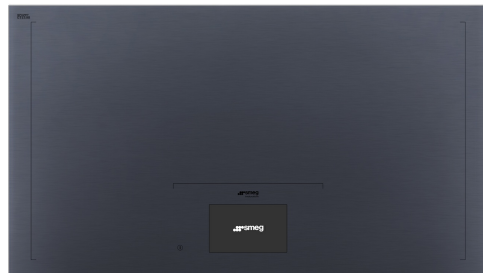

Familia	Encimera de cocción
Instalación	Perfil semifilo o enrasada
Dimensión	90 cm
Alimentación	Eléctrico
Tipología	Inducción
Código EAN	8017709328016



Estética



Estética	Línea
Color	Neptune Grey
Acabado	Cristal
Material	Cristal
Tipo de vidrio	'Glassy' ceramic
Bordes vidrio	Borde recto
Double ceramization	Si
Tipo de regulación mandos	Vivo Screen Max
Regulación mandos Slider	Si
Tipo de regulación mandos	TFT
Posición mandos	Frontal
Color serigrafía	Negro
Otros colores disponibles	Negro

Programas/Funciones



Número de zonas de cocción por inducción	6
Opciones de programación tiempo	Apagado automático
Número de zonas de cocción con booster	6
Número de zonas flexibles	3
Tecla principal on/off	Si
Niveles de potencia	17

Opciones

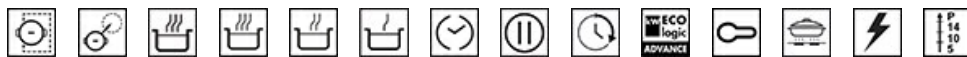

Opción Multizone	Si	Cuentaminutos	1
Tipo de zona flexible	Inducción total	Alarma acústica de fin de cocción	Si
Hueco estándar	500-916 mm	Visualización del tiempo restante	Si
Opción Multizone	Si	Opción de limitador de potencia	Si Advance
Opción Multizone	Si	Opción de limitador de potencia - Step	2400 a 11100 - step 100 W
Función automática AUTO-BOILING	Si	Opción Show Room Demo	Si
Función automática mantenimiento ebullición	Si	Opción de bloqueo botones/seguridad para niños	Si
Mantenimiento del calor	Si	Opción doble zona	Si
Función automática de cocción a baja temperatura	Si	Inicio rápido	Si
Temporizador fin de cocción	6	Selección rápida de niveles	Si
Opción paro	Si		

Características técnicas



Central - Inducción - Multizona - 2.40 kW - Booster 3.70 kW - 84.0x40.0 cm

Adaptación automática al diámetro de la olla	Si	Detención automática en caso de desbordamiento	Si
Sensor de presencia de ollas	Si, min 10 cm	Indicador de calor residual	Si
Detección automática permanente de ollas con indicación del control relativo.	Si	Protección contra encendido accidental	Si
Detención automática en caso de sobrecalentamiento	Si		

Conexión eléctrica

Datos nominales de conexión eléctrica	11100 W	Tipo de cable eléctrico	Yes, Single and Double phase
Corriente	49 A	Type of electric cable supplied	Yes, Single and Double phase
Tensión (V)	220-240 V	Frecuencia	50/60 Hz
Tensión 2 (V)	380-415 V	Largo del cable de alimentación	120 cm
Tipo de cable eléctrico	Trifase	Bornera	5 polos

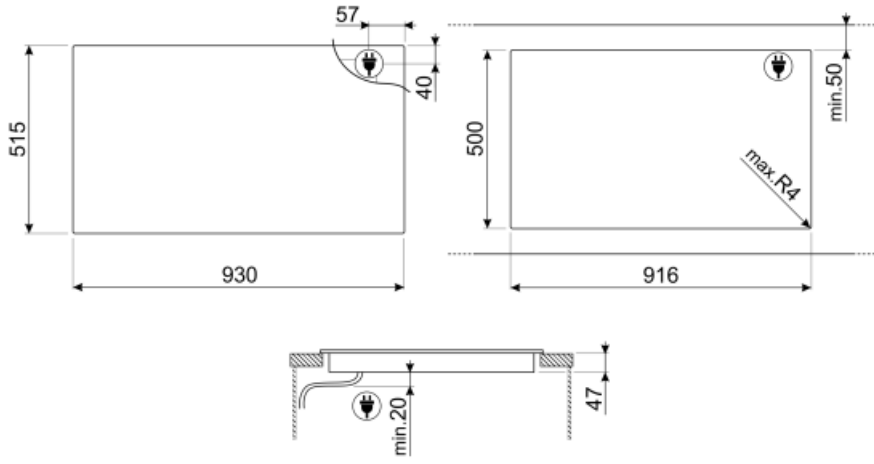

Not included accessories



GRILLPLATE

Universal griddle for induction, gas, ceramic and electric hobs. Non-stick surface ideal for cooking meat, cheese and vegetables. Dimensions: 410 x 240 mm.



TPK

Parrilla de acero inoxidable para cocinar platos de Teppanyaki



SCRP



















Non-scratch hob scraper - suitable for induction and ceramic hobs







TPKPLATE

Universal plate for induction, gas, ceramic and electric hobs. Non-stick surface ideal for cooking fish, eggs and vegetables. Dimensions: 410 X 240 mm.

Symbols glossary (TT)

 <p>Ajuste automático de temperatura: la función le permite ajustar automáticamente la temperatura de ebullición, después de haber identificado la hora de inicio mediante una señal acústica, y mantenerla hasta el final de la cocción. Garantiza resultados perfectos y garantiza hasta un 30% de ahorro de energía.</p>	 <p>Opción Booster: La opción Booster presente en las placas de inducción permite que las ollas funcionen a la máxima potencia, cuando es necesario cocinar alimentos que requieren una cocción muy intensa.</p>
 <p>Bloqueo de control: la opción de bloqueo de mandos, presente en diferentes tipos de productos, le permite bloquear todas las funciones y programas establecidos, así como los controles, para una seguridad total, especialmente en presencia de niños.</p>	 <p>Control Slider: El dispositivo particular de control Slider, permite ajustar el calor de las cuatro zonas con simples movimientos circulares de los dedos en los controles.</p>
 <p>This function allows you to keep cooked food warm without burner it</p>	 <p>Anti-sobrecalentamiento: el sistema anti-sobrecalentamiento provoca un apagado automático cuando las temperaturas superan las de seguridad</p>
 <p>Inducción: la placa de inducción funciona a través de bobinas circulares que emiten un campo magnético solo en contacto con un recipiente con un fondo hecho de material ferroso, al que se transfiere el calor. Se caracteriza por una mayor eficiencia y mayor seguridad.</p>	 <p>Función de fusión: la función de fusión le permite establecer el nivel de potencia adecuado para derretir alimentos delicados como el chocolate y la mantequilla, sin comprometer el sabor.</p>
 <p>Anti-desbordamiento: el dispositivo especial anti-desbordamiento apaga la placa en presencia de desbordamientos de líquido.</p>	 <p>All cooking zones can be reduced to the minimum power level, so the hob can be left unattended for a short period without food overcooking or burning. Then just press again this function, the previously set power levels can be reactivated.</p>
 <p>Selección rápida: con la opción de selección rápida, la cocción comienza al grado de temperatura máxima y luego disminuye automáticamente después de un cierto período de tiempo.</p>	 <p>Avance rápido: el botón de avance rápido aumenta rápidamente el nivel de potencia de acuerdo con la configuración preestablecida, haciendo que el elemento calefactor funcione al máximo hasta que se alcance la temperatura.</p>
 <p>Indicador de calor residual: después de apagar la zona de cocción, el indicador de calor residual indica si el área aún está caliente, aprovechándola para mantener calientes los alimentos. Cuando la temperatura ha caído por debajo de 60 ° C, la luz se apagará.</p>	 <p>Cocción a fuego lento: la función Cocción a fuego lento identifica el nivel de potencia del calor adecuado para hacer recetas que requieren una cocción lenta, evitando pegar los alimentos a la cacerola, haciendo que se quemen o hiervan demasiado.</p>
 <p>Tiempo transcurrido: la función le permite verificar el tiempo transcurrido desde el inicio de una sesión de cocción.</p>	 <p>Temporizador: Con el temporizador es posible programar el apagado de las zonas de cocción después de un tiempo de funcionamiento establecido, que varía de 1 a 99 minutos. Cuando finaliza el período preestablecido, la placa se apaga y se activa una señal acústica.</p>
 <p>TWIN_ZONE_72dpi</p>	 <p>Permanent auto pot detection</p>

-
- | | | | |
|--|---|---|---|
|  | Possibility to set the maximum power absorption of the hob |  | Possibility to freely move the pot everywhere without turn off the initial settings chosen. |
|  | 7 inches TFT touch, high resolution display, true colours |  | Automatic merge of zones for a bigger area |
|  | Elegant silver or black glass with under glass serigraphy which allows smoothness, brilliance and no noise to the surface | | |