

SIM631WLD

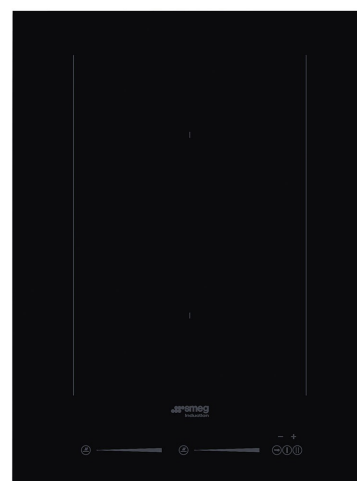

Família	Placa
De encastre	Instalação de baixo perfil ou à face com a bancada
Dimensões	38 cm
Tipo de energia	Elétrica
Tipo de placa	Indução
Código EAN	8017709230616



Design



Design	Universal
Cor	Preto
Acabamentos	Vidro
Material	Vidro
Tipo de vidro	Vitrocerâmica preto Eclipse
Bordos do vidro	Retos
Comandos	Multi Slider
Comandos Slider	Sim
Posição dos comandos	Frontais
Cor da serigrafia	Cinzento

Opções



Opção MultiZona	Sim	Opção de Pausa	Sim
Tipo de zona flexível	MultiZona	Temporizador	1
Corte na pedra	490x310 mm	Alarme acústico de fim de cocção	Sim
Função ferver lenta	Sim	Indicador do tempo para terminar	Sim
Função manter quente	Sim	Opção Showroom - resistências desligadas para demonstração	Sim
Função derreter/ baixa temperatura	Sim	Opção bloqueio de comandos para segurança das crianças	Sim
Temporizador de fim de cozedura	2		

Avanço Rápido para seleção rápida dos níveis de aquecimento Sim

Especificações técnicas

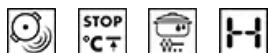

Anterior central - MultiZona - 2.10 kW - Booster 3.60 kW - 18.0x23.0 cm

Posterior central - MultiZona - 2.10 kW - Booster 3.60 kW - 18.0x23.0 cm

Multizone center - Booster 3.60 kW - 38.5x23.0 cm

Ajuste automático ao diâmetro do recipiente	Sim	Desliga automaticamente em caso de derrame	Sim
Reconhecimento do recipiente	Sim	Indicador de calor residual	Sim
Reconhecimento automático do recipiente	Sim	Proteção contra início acidental	Sim
Desliga automaticamente por sobreaquecimento	Sim		

Ligação elétrica

Potência elétrica nominal	3700 W	Tipo de cabo de alimentação	para ligação monofásica
Corrente (Amperes)	16 A	Frequência (Hz)	50/60 Hz
Tensão (Volts)	220-240 V	Comprimento do cabo de alimentação	120 cm

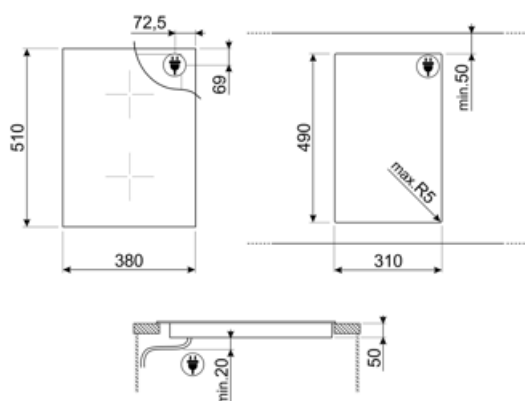

Not included accessories



SCRP



















Raspador para placas de indução, cerâmica e teppanyaki



TPK

Para placas a gás, indução e vitrocerâmica Material: aço inox

Symbols glossary (TT)

	PowerBooster (P): faz com que a placa trabalhe na potência máxima sempre que se torne necessário cozinhar os alimentos de forma muito intensa e rápida. Tem limitador de tempo devido à potência elevada.		Bloqueio de comandos: opção que permite bloquear os comandos. Muito útil para proteger as crianças.
	O painel de controlo slider permite ajustar a temperatura simplesmente deslizando o dedo nos comandos.		Função manter quente: ideal para manter a refeição em espera. A zona mantém-se a 60°C pelo tempo máximo de 120 min.
	Proteção de sobreaquecimento: sistema que desliga automaticamente o eletrodoméstico quando a temperatura excede a segurança.		Indução: a placa de indução funciona com bobines circulares que emitem um campo magnético diretamente sobre um recipiente com fundo ferroso. O campo magnético produz calor direto sobre o recipiente, o que gera maior rapidez de cocção e maior eficiência energética.
	Baixa temperatura: função de temperatura baixa - cerca de 60° C - tornando-a ideal para derreter chocolate ou manteiga ou simplesmente para manter a comida quente.		Multizona: permite utilizar peixeiras alongadas e recipientes retangulares até 23 x 36 cm. Ativando as duas zonas, frontal e posterior, através da opção Multizona, o programador eletrónico faz a repartição equitativa da energia para que os alimentos recebam a mesma temperatura e tenham uma cocção homogénea.
	Proteção de derrames: a placa desliga-se automaticamente se houver derrames em cima dos comandos ou se estes ficarem tapados da iluminação.		Pausa: para interromper a cocção. Quando reiniciar manter-se-ão as opções seleccionadas anteriormente.
	Avanço rápido: opção que permite saltar níveis de potência para atingir o desejado rapidamente (5-10-15-P).		Indicador de calor residual: após desligar a zona, um H (de Hot) indica que a zona ainda está quente, podendo servir para manter a comida. A luz desliga quando a temperatura baixa dos 60°C.
	Fervadura longa duração: identifica automaticamente o nível de energia adequado para receitas que necessitam ferveduras longas. Esta função impede que os alimentos se queimem e agarrem ao fundo do tacho.		Tempo percorrido: capacidade de monitorizar o tempo decorrido desde o início da cozedura.
	Temporizador: para definir o tempo de cozedura. A zona desliga automaticamente após percorrido o tempo pré-definido e emite um sinal acústico para aviso.		Deteção automática dos recipientes: a placa deteta automaticamente a zona onde está o recipiente, e ativa os respetivos comandos. Basta seleccionar a potência.
	a escuridão transforma-se em luz		Controlo Slider individual Premium para cada zona