

# SNLK91MFX9

Produktabmessung	90x60 cm
Zahl der Garräume mit Energielabel	1
Wärmequelle des Garraums	Elektro
Wärmequelle des Kochfeldes	Gas
Typ Garraum 1	Umluft + Heißluft
Reinigungssystem Garraum	Vapor Clean
EAN-Code	8017709239268
Energieeffizienzklasse Garraum 1 (auf einer Skala von A+++ bis D)	A



## Ästhetik











Ästhetik	Classici	Bedienknebel	Classici
Serie	Concert	Farbe/Material der Bedienknebel	Metall
Design	Standard	Anzahl der Bedienknebel	7
Farbe	Edelstahl	Farbe des Dekors	Schwarz
Bedienoberfläche	Edelstahl	Display	Digitaluhr 5 Tasten
Logo	Geprägt	Gerätetür	Mit 2 horizontalen Edelstahlverblendungen
Position des Markenlogos	Zierblende	Glasart	Stopsol-Silberglas
Spritzleiste	Ja	Türgriff	Classici
Farbe der Kochmulde	Edelstahl	Material des Türgriffs	Edelstahl gebürstet
Art der Topfträger	Gusseisen	Staufach im Sockelbereich	Klappfach
Bedienung	Bedienknebel	Stellfüße	Silber

## Programme / Funktionen

Anzahl der Garfunktionen, Garraum 1	8
-------------------------------------	---

### Art der Garfunktionen, Garraum 1

 Statisch	 Ober-/Unterhitze + Umluft	 Heißluft
 ECO	 Großflächengrill	 Großflächengrill + Umluft
 Unterhitze + Umluft	 Drehspieß	

### Reinigungsfunktion, Garraum 1

 Vapor Clean
--

## Technische Eigenschaften Kochfeld

**UR**

### Anzahl der Kochzonen 5

Vorne links - Gas - Starkbrenner - 2.90 kW  
 Hinten links - Gas - Normalbrenner - 1.80 kW  
 Mitte - Gas - Ultra Rapid Blitzbrenner - 4.00 kW  
 Hinten rechts - Gas - Normalbrenner - 1.80 kW  
 Vorne rechts - GAS - Sparbrenner - 1.00 kW

Typ Gasbrenner	Standard	Thermoelektrische Zündsicherung	Ja
Automatische Einhandzündvorrichtung	Ja	Brennerdeckel	Schwarz-Matt emailliert

## Technische Eigenschaften primärer Garraum 1



Anzahl der Garraumbeleuchtungen	2	Vollglasinnentür herausnehmbar	Ja
Anzahl der Ventilatoren (Umluft/Heißluft)	2	Anzahl der Türverglasungen	3
Nutzbare Garraumvolumen	115 l	Anzahl der Thermo-Türverglasungen	2
Bruttovolumen Garraum	129 l	Sicherheitsthermostat	Ja
Material Garraum	Ever Clean Emaillierung	Kühlsystem	Kühlgebläse
Anzahl der Garebenen	5	Nutzabmessungen des Garraums (HxBxT)	371x724x418 mm
Art der Einschubschienen	Einhängerahmen verchromt	Temperaturregelung	Elektromechanisch
Art der Beleuchtung	Halogen	Leistung der Unterhitze	1700 W
Leistung der Beleuchtung	40 W	Leistung der Oberhitze	1200 W
Programmierung der Garzeit	Start Gardauer mit Endabschaltung	Leistung des Kleinflächengrills	1700 W
Garraumbeleuchtung bei Türöffnung	Ja	Leistung des Großflächengrills	2900 W
Art der Türöffnung	Klapptür	Leistung der Heißluft	1550 W
		Art des Grills	Elektrisch

Abnehmbare Gerätetür	Ja
Vollglasinnentür	Ja

## Optionen primärer Garraum 1

Kurzzeitwecker	Ja	Temperatur min.	50 °C
Akustisches Signal bei Garzeitende	Ja	Temperatur max.	260 °C

## Serienzubehör primärer Garraum 1 und Kochfeld

Mokka-Reduzierrost	1	Backblech (H: 20 mm)	1
Drehspieß	1	Backblech/Fettpfanne (H: 40 mm)	1
Grillrost mit Tiefensperre	2		

## Elektrischer Anschluss

Netzstecker	(F;E) Schuko	Länge Netzkabel	110 cm
Elektrischer Gesamtanschlusswert	3200 W	Frequenz	50/60 Hz
Absicherung	14 A	Anschlussleiste	3-polig
Spannung	220-240 V		

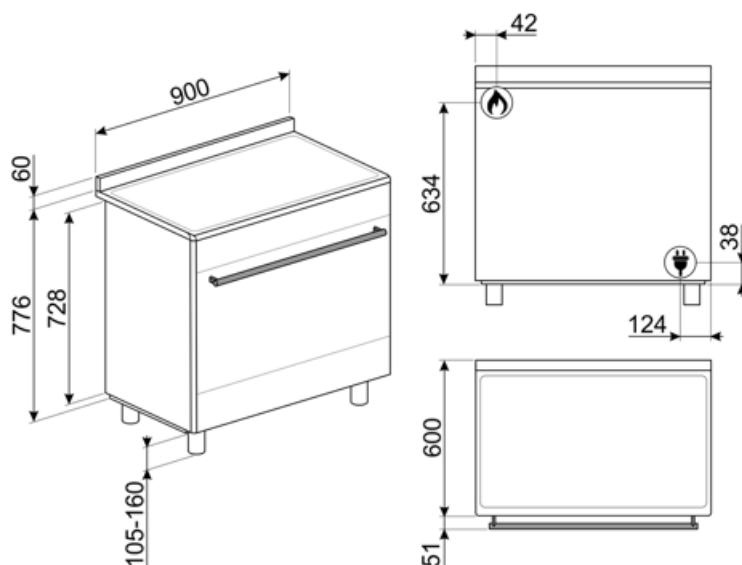

## Kompatibel Zubehör

### AIRFRY9

AIRFRY: Luft-Frittierrost AIRFRY . Ideale Alternative im Backofen anstelle des klassischen Frittieren. Einfach gesünder und mit weniger Kalorien und Fett. Mit diesem Einsatz können Sie schnell und einfach Gerichte wie Pommes frites, gebratenes Gemüse und Fish.



### BBQ9



### BN920

### BN940

### GTP

Teleskop-Teilauszug, 1 Ebene.

### GTT

Teleskop-Vollauszug, 1 Ebene.



### KITROT9

Drehspieß-Set, geeignet für 90 cm Kochzentren/Standherde (115 l) mit Drehspießfunktion.

### SFLK1

Kindersicherung.







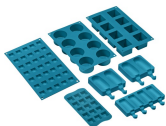

















### SMOLD

Set aus 7 Silikonformen für Eiscreme, Stieleis, Pralinen, Eiswürfel (Blast-Chiller) und das Vorportionieren von Gerichten. Temperaturbeständig von -60°C bis +230°C (Backöfen).



## Symbols glossary

 <p>Topfträger aus Gußeisen: sehr robust mit einer hohen Stabilität und Festigkeit.</p>	
 <p>Das Gerät ist für eine Installation im Hocheinbau vorgerüstet.</p>	 <p>Drehknebelbedienung</p>
 <p>Kühlgebläse: zur Ermöglichung einer angenehmen und sicheren Oberflächentemperatur.</p>	 <p>Dreifach verglaste Backofentür: Anzahl der Scheiben der Gerätetür.</p>
 <p>Ever Clean-Emaillierung: ist eine besondere Pyrolyse-Emaillierung, die dank ihrer geringeren Porosität eine bessere Reinigung des Garraums ermöglicht. Die Emaillierung schafft eine perfekte Oberfläche im gesamten Backofen inkl. der Backbleche und ist äußere</p>	 <p>Unterhitze-Umluft: die Kombination aus Umluft und Unterhitze ist ideal für alle Arten von Speisen und ermöglicht zudem das Fertiggaren von Speisen, die im Inneren eine höhere Hitzeentwicklung benötigen.</p>
 <p>Ober-/Unterhitze + Umluft: ein intensives und homogenes Garen, auch für komplexe Gerichte. Die Umluft ist aktiv und die Heizleistung kommt gleichzeitig von oben und unten. Das ventilierte Garen sorgt für ein schnelleres und gleichmäßigeres Garergebnis, so</p>	 <p>Ober-/Unterhitze: traditionelles, statisches Garen, geeignet für die Zubereitung von einem Gericht. Die Erhitzung erfolgt gleichzeitig von oben und unten. Das Garen ist schonender, ideal für alle Arten von Braten, Brot und Backwaren.</p>
 <p>Heißluft: diese Funktion ist ideal für alle Arten von Gerichten auch auf mehreren Ebenen. Die Beheizung erfolgt aus dem hinteren Teil des Backofens und verteilt sich schnell und gleichmäßig im Garraum.</p>	 <p>ECO-Funktion: diese Funktion eignet sich besonders für das Zubereiten von Speisen auf einer Ebene mit geringem Energieverbrauch. Um eine max. Energieeinsparung und Zeitersparnis zu erzielen, wird empfohlen, die Speisen ohne Vorheizung in den Garraum einzu</p>
 <p>Großflächengrill: sehr intensive Erhitzung nur von oben durch ein doppeltes Heizelement. Hervorragend geeignet zum Grillen und Gratieren. Er wird am Ende des Garvorgangs verwendet und sorgt für eine gleichmäßige Bräunung der Speisen.</p>	 <p>Umluft-Großflächengrill: sehr intensive Beheizung von oben durch ein doppeltes Heizelement. In Verbindung der Umluft ist das Grillen von größeren Fleischgerichten optimal möglich.</p>
 <p>Rotisserie: The rotisserie (where installed) works in combination with the grill element to brown foods to perfection.</p>	 <p>Vollglasinnentür: eine einzige Glasfläche für eine einfache Reinigung und beste Durchsicht in den Garraum.</p>
 <p>Innere Türverglasung: diese kann mit wenigen Handgriffen zur Reinigung herausgenommen werden.</p>	 <p>Seitliche Innenbeleuchtung: zwei gegenüberliegende Beleuchtungen erhöhen die Sicht auf das Innere des Garraums.</p>
 <p>Automatische Öffnung: Einige Modelle verfügen über eine automatische Öffnung der Tür nach Beendigung des Zyklus, was eine perfekte Lösung ist, da kein Griff benötigt wird. Aus Sicherheitsgründen verriegelt sich die Tür bei Betrieb automatisch, um ein versehentliches Öffnen zu verhindern.</p>	 <p>Anzahl der Garebenen: der Garraum verfügt über 5 Garebenen.</p>
 <p>Ultrarapid-Superblitzbrenner: bieten eine Leistung von bis zu 5,0 kW.</p>	 <p>Vapor Clean: eine einfache Reinigungsfunktion, die mit Hilfe von Dampf Ablagerungen im Garraum löst.</p>



---

Garraumvolumen 115 l: das Garraumvolumen der nutzbaren Fläche wird in Litern angegeben.

## Benefit (TT)

---

### **Gaskochfeld**

Gas ermöglicht eine ständige Kontrolle der Wärmequelle und die Temperaturänderung erfolgt direkt

Ausgestattet mit einem Thermoelement wird die Gaszufuhr unterbrochen, wenn die Flamme erloschen ist, was Sicherheit gewährleistet

### **Vapor Clean**

Durch Einführen von Wasser in eine Vertiefung am Boden des Garraums wird Dampf erzeugt, der die Rückstände aufweicht und ihre Entfernung erleichtert

### **Tastensteuerung**

Einfache und intuitive Timer-Einstellung mit einer einfachen Taste

### **Ablagefach**

Mehr Platz dank des unteren Fachs, ideal für die Aufbewahrung von Zubehör oder Kochgeschirr

### **Umluft**

Beste Kochleistungen durch ventilierte Umluftströmung garantiert

Mehrere Ventilatoren und Heizelemente garantieren einen perfekten aerodynamischen Wärmefluss, der ein gleichmäßiges und schnelles Garen im Inneren des Garraums ermöglicht

### **Multilevel Cooking**

Mehrere Garebenen ermöglichen maximale Flexibilität bei der Nutzung

### **Multilevel Halogenlicht**

Interne Halogenbeleuchtung auf verschiedenen Ebenen garantiert hervorragende Sichtbarkeit

### **Herausnehmbares Innenglas**

Die Türinnenscheiben sind für eine vollständige Reinigung leicht herausnehmbar

### **Tangentiale Kühlung**

Neues Kühlsystem mit tangentialem Gebläse und Luftstrom von der Tür zur Rückwand

### **Isothermischer Garraum**

Die beste Kochleistung bei höchster Energieeffizienz

### **Cool Door**

Während jeder Funktion ist das Glas der Außentür kalt, um Verbrennungsgefahr zu vermeiden

### **Air-Fry (AIRFRY optionales Zubehör)**

Leichtere und schmackhaftere Speisen dank des Air-Fry-Korbs (optionales Zubehör)

**BBQ (optionales Zubehör)**

Grillen direkt im Backofen mit dem doppelseitigen Barbecue-Grill (BBQ optionales Zubehör)

**Pizzastein (optionales Zubehör)**

Backen mit feuerfestem Stein für weiche und knusprige Pizza und Backwaren aus Hefe (STONE optionales Zubehör)

**Einstellbare Höhe**

Kochfeld bündig mit der Arbeitsfläche dank verstellbarer Füße

**Doppelte Turbine**

Der Garraum verfügt über zwei Ventilatoren, die mit zwei kreisförmigen Heizelementen ausgestattet sind und das Garen mit rotierender Hitze ermöglichen