

# SNLK91MFX9

Taille du piano de cuisson	90x60 cm
Nombre de cavités avec étiquette énergétique	1
Source de chaleur de la cavité	Electrique
Type de plan de cuisson	Gaz
Type de four principal	Chaleur tournante
Système de nettoyage four principal	Vapor Clean
Code EAN	8017709239268
Classe d'efficacité énergétique première cavité	A



## Esthétique











<b>Esthétique</b>	Classica	<b>Manettes de commande</b>	Smeg Classica
<b>Série</b>	Concerto	<b>Couleur des manettes</b>	Inox
<b>Design</b>	Standard	<b>Nombre de manettes</b>	7
<b>Couleur</b>	Inox	<b>Couleur de la sérigraphie</b>	Noir
<b>Finitions du bandeau de commandes</b>	Inox	<b>Type d'afficheur</b>	Électronique 5 touches
<b>Logo</b>	Embouti	<b>Porte</b>	Avec 2 bandeaux horizontaux
<b>Position du logo</b>	Bandeau sous le four	<b>Type de verre</b>	Stopsol
<b>Dosseret</b>	Oui	<b>Poignée</b>	Smeg Classica
<b>Couleur de la table de cuisson</b>	Inox	<b>Couleur de la poignée</b>	Inox brossé
<b>Type de grilles</b>	Fonte	<b>Compartment de rangement</b>	Porte
<b>Type de commandes</b>	Manettes	<b>Pieds</b>	Gris métal

## Programmes / Fonctions

Nombre de fonctions de cuisson	8
--------------------------------	---

### Fonctions de cuisson traditionnelle

 Statique	 Chaleur brassée	 Chaleur tournante
 Eco	 Gril fort	 Gril fort ventilé
 Sole ventilée	 Tournebroche	









### Fonction de nettoyage

 Vapor Clean
--

## Caractéristiques techniques table de cuisson

			
<b>Nombre total de foyers</b>	5		
Avant gauche - Gaz - Rapide	- 2.90 kW		
Arrière gauche - Gaz - Semi rapide	- 1.80 kW		
Central - Gaz - Ultra-rapide	- 4.00 kW		
Arrière droit - Gaz - Semi rapide	- 1.80 kW		
Avant droit - Gaz - Auxiliaire	- 1.00 kW		
<b>Type de brûleur gaz</b>	Standard	<b>Thermocouple</b>	Oui
<b>Allumage intégré aux manettes</b>	Oui	<b>Chapeaux de brûleurs gaz</b>	Emaillés noir mat

## Caractéristiques techniques four principal

									
<b>Nombre de lampes</b>	2	<b>Nombre de turbines</b>	2	<b>Vitre intérieure démontable</b>	Oui				
<b>Volume net de la cavité</b>	115 l	<b>Capacité brute (litres)</b>	129 l	<b>Nombre de vitres de la porte du four</b>	3				
<b>Matériau de la cavité</b>	Email Ever Clean	<b>Nombre de vitres thermo-réfléchissantes de la porte</b>	2	<b>Thermostat de sécurité</b>	Oui				
<b>Nombre de niveaux de cuisson</b>	5	<b>Type de niveaux de cuisson</b>	Supports en métal	<b>Système de refroidissement</b>	Tangentiel				
<b>Type d'éclairage</b>	Halogène	<b>Puissance de l'éclairage</b>	40 W	<b>Dimensions nettes de la cavité (HxLxP)</b>	371x724x418 mm				
<b>Options de programmation de la durée de cuisson</b>	Début et fin de cuisson	<b>Eclairage à l'ouverture de la porte</b>	Oui	<b>Contrôle de température</b>	Electromécanique				
<b>Type d'ouverture de la porte</b>	Abattante	<b>Puissance résistance sole</b>	1700 W	<b>Puissance résistance voûte</b>	1200 W				
<b>Porte démontable</b>	Oui	<b>Puissance résistance gril</b>	1700 W						

---

<b>Porte intérieure plein verre</b>	Oui	<b>Puissance résistance gril fort</b>	2900 W
		<b>Puissance résistance circulaire</b>	1550 W
		<b>Type de gril</b>	Electrique

## Options four principal

---

<b>Programmateur/Minuteur</b>	Oui	<b>Température minimale</b>	50 °C
<b>Signal sonore fin de cuisson</b>	Oui	<b>Température maximale</b>	260 °C

## Accessoires inclus four principal

---

<b>Grille en acier pour Moka</b>	1	<b>Lèchefrite profond 20 mm</b>	1
<b>Tournebroche</b>	1	<b>Lèchefrite profond 40 mm</b>	1
<b>Grille avec arrêt arrière et latéral</b>	2		

## Raccordement électrique

---

<b>Type de prise</b>	(F;E) Schuko	<b>Longueur du câble d'alimentation</b>	110 cm
<b>Puissance nominale électrique</b>	3200 W	<b>Fréquence</b>	50/60 Hz
<b>Intensité</b>	14 A	<b>Borne de raccordement</b>	3 pôles
<b>Tension</b>	220-240 V		

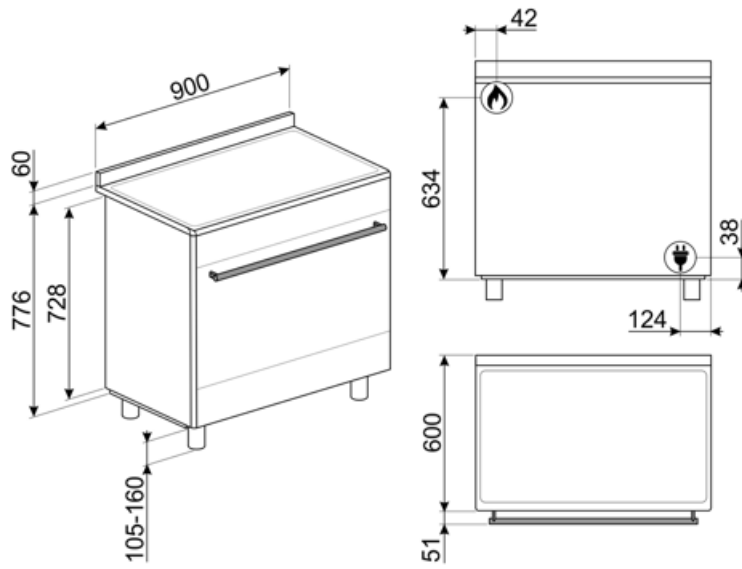

## Accessoires Compatibles

### AIRFRY9

Grille AIRFRY9. Idéale pour recréer la friture traditionnelle au four, mais avec moins de calories et moins de matières grasses. Elle permet de cuire rapidement et simplement des plats tels que des frites, des légumes frits et du poisson, en assurant un brunissement et un croustillant parfaits. La grille AIRFRY9 est adaptée aux fours et centres de cuisson de 90cm.



### BN920

### BBQ9



### BN940

### GTP

Kit rails télescopiques à sortie partielle (1 niveau, sortie 300 mm), adapté pour fours traditionnels. Conçu en acier inox AISI 430 brillant, il garantit la stabilité et facilite l'extraction en douceur des lèchefrites.



### KITROT9

Kit tournebroche pour centres de cuisson 90x60, nouvelle cavité 115 litres



### SMOLD

Jeu de 7 moules en silicone pour les glaces, sucettes, pralines, glaçons ou pour portionner les aliments. Utilisables de -60°C à +230°C

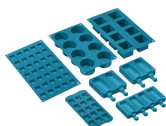

### GTT

Rails télescopiques à sortie totale (1 niveau), adaptés aux fours traditionnels. Réalisés en acier inox, ils garantissent la stabilité et facilitent l'extraction en douceur des lèchefrites.

























### SFLK1

Sécurité enfants



## Symbols glossary

-  Grilles en fonte : Ces grilles résistent aux hautes températures. Solides et robustes, elles ont été conçues pour faciliter le déplacement des casseroles.
-  Installation en hauteur
-  Refroidissement tangentiel : Ce système de refroidissement innovant permet d'avoir une porte à température contrôlée pendant la cuisson. Outre les avantages offerts en termes de sécurité, le système permet de protéger le mobilier dans lequel le four est inséré, en évitant la surchauffe.
-  Émail Ever Clean : L'émail Ever Clean utilisé pour traiter la cavité du four réduit l'adhérence de la graisse de cuisson. Il s'agit d'un émail spécial et résistant aux acides qui, en plus d'être agréablement brillant, favorise un meilleur nettoyage des parois du four, grâce à sa porosité moindre.
-  Turbine + Résistance voûte + sole (chaleur brassée) : Le fonctionnement de la turbine, combiné à la cuisson traditionnelle, assure une cuisson homogène même pour des recettes complexes. Idéal pour les biscuits et les gâteaux, même cuits simultanément sur plusieurs niveaux.
-  Turbine + Résistance circulaire (cuisson chaleur tournante) : la combinaison de la Turbine et la Résistance circulaire (incorporé dans la partie arrière du four) convient pour la cuisson d'aliments différents sur plusieurs niveaux, à la condition qu'ils demandent la même température et le même type de cuisson. La circulation d'air chaud assure une répartition de la chaleur instantanée et uniforme. Il sera possible, par exemple, de cuire du poisson, des légumes et des biscuits en même temps sans mélange d'odeurs et de goûts.
-  Gril fort : Chaleur très intense provenant uniquement du haut grâce aux deux éléments chauffants. La turbine n'est pas active. Donne d'excellents résultats pour griller et gratiner. Utilisé en fin de cuisson, la fonction donne un brunissement uniforme aux plats.
-  A : La classe A des produits Smeg garantit de basses consommation d'énergie
-  Commandes par manettes
-  Porte à triple vitre : Dans les modèles haut de gamme, la porte du four dispose de trois vitres qui permettent de maintenir l'extérieur du four à température ambiante pendant la cuisson, assurant une sécurité maximale. Les deux vitres réfléchissantes internes empêchent les pertes de chaleur pour une plus grande efficacité.
-  Turbine + Résistance sole (cuisson délicate) : Pour compléter la cuisson plus rapidement. Conseillée pour terminer la cuisson d'aliments déjà bien cuits en surface mais pas à l'intérieur et qui demandent donc une chaleur modérée en provenance du haut. Idéal pour tous les types d'aliments
-  Résistance voûte + sole (cuisson traditionnelle) : La chaleur provenant simultanément du haut et du bas permet de cuire n'importe quel type d'aliment. La cuisson traditionnelle, appelée aussi statique, est indiquée pour cuire un seul plat à la fois. Idéal pour les rôtis de toutes sortes, le pain, les gâteaux fourrés et surtout pour les viandes grasses comme l'oie ou le canard.
-  Résistance gril ou sole + turbine (cuisson Eco) : Cette fonction alterne l'utilisation de différents éléments et est particulièrement indiquée pour les grillades de petites dimensions, tout en apportant la plus basse consommation d'énergie pendant la cuisson.
-  Turbine + Résistance gril fort (gril fort ventilé) : L'air produit par la turbine adoucit la chaleur engendrée par le gril fort pour des grillades optimales, et cela même pour des viandes de grosse épaisseur. Dans certains fours, le gril se compose d'un double élément plus grand que le gril traditionnel, ce qui permet un rendement exceptionnel (cuisson rapide des grandes viandes grillées).

-  **Tournebroche** : le tournebroche (lorsqu'il est prévu) fonctionne en combinaison avec la résistance gril, ce qui permet une coloration parfaite de l'aliment.
-  **Vitre démontable** : La porte du four dispose d'une vitre intérieure démontable afin de faciliter les opérations de nettoyage et favoriser un entretien plus en profondeur.
-  **Ouverture automatique** : certains modèles ont une porte à ouverture automatique lorsque le cycle est terminé, ce qui est une solution parfaite pour les cuisines sans poignée, car aucune poignée n'est nécessaire. Pour des raisons de sécurité, la porte se verrouille automatiquement lorsque l'appareil est utilisé pour éviter qu'il ne soit ouvert par inadvertance.
-  **UR** **Brûleur Ultra-rapide** : Le brûleur Ultra-rapide est défini comme le brûleur d'une puissance d'au moins 3,5 kW, qui peut être simple, double ou triple couronne.
-  **Indique le volume utile de la cavité du four.**
-  **Porte intérieur plein verre** : L'intérieur de la porte du four a une surface en verre complètement lisse et sans vis, ce qui facilite l'élimination de la saleté et rend le nettoyage plus pratique.
-  **2 lampes halogènes** : La présence de 2 lampes halogènes disposées asymétriquement rend l'espace intérieur encore plus lumineux, éliminant les coins sombres.
-  **5 niveaux de cuisson** : Dans le four auxiliaire Smeg, 5 niveaux de cuisson vous permettent de cuire différents plats en même temps, réduisant ainsi la consommation.
-  **V** **Vapor Clean** : Le vapor clean est un procédé qui simplifie le nettoyage des fours. Une petite quantité d'eau est entreposée sur le fond de la cavité, la chaleur et la vapeur d'eau qui se produisent permettent d'assouplir les résidus gras et de les retirer facilement.

---

## Benefit (TT)

---

### Plan de cuisson gaz

Le gaz offre une cuisson rapide et un contrôle précis de la température

Equippé d'un thermocouple, l'arrivée de gaz est coupée si la flamme s'éteint pour plus de sécurité.

### Vapor Clean

En insérant de l'eau dans une empreinte au fond de la cavité, de la vapeur est générée, ce qui ramollit les résidus et facilite leur élimination

En insérant de l'eau dans une empreinte au fond de la cavité, de la vapeur est générée, ce qui ramollit les résidus et facilite leur élimination

### Contrôle par boutons

Réglage de la minuterie facile et intuitif avec de simples boutons

### Compartiment de rangement

Plus d'espace grâce au compartiment inférieur, idéal pour ranger les accessoires ou les ustensiles de cuisine

### True-convection

Une cuisson optimisée et performante grâce au flux circulaire ventilé.

Plusieurs turbines et éléments chauffants garantissent une diffusion optimale de la chaleur et permettent une **cuisson homogène et plus rapide** à l'intérieur du four.

### Cuisson multi-niveaux

Plusieurs niveaux de cuisson pour une souplesse d'utilisation maximale

### Eclairage halogène multi-niveaux

L'éclairage halogène interne sur différents niveaux garantit une excellente visibilité

### Vitre interne démontable

Les vitres intérieures de la porte sont facilement amovibles pour un nettoyage complet

### Refroidissement tangentiel

Nouveau système de refroidissement avec ventilateur tangentiel et flux d'air de la porte vers le dossier

### Cavité isothermique

Les meilleures performances de cuisson avec la plus haute efficacité énergétique

### BBQ (accessoire en option)

Cuisson au barbecue directement au four avec le gril double face (accessoire BBQ en option)



**STONE (accessoire en option)**

Cuisson avec pierre réfractaire pour pizzas et produits à base de levure moelleux et croustillants (accessoire optionnel STONE)

**Porte froide**

Pendant toute la durée du fonctionnement, la vitre de la porte extérieure est froide, ce qui évite tout risque de brûlure.

**AIRFRY (accessoire en option)**

Des aliments plus légers et plus savoureux grâce à la grille Airfry (accessoire en option)

**Hauteur ajustable**

Plan de cuisson au ras de la zone de travail grâce aux pieds réglables

**2 turbines**

Le four est doté de deux turbines équipées de deux éléments chauffants circulaires permettant une cuisson à chaleur tournante