

SO4102S3B3



Kategoria	45 cm
Rodzina produktów	Piekarnik
Vitality system	Tak
Zasilanie	Elektryczne
Źródło ciepła	Elektryczny
Metoda gotowania	Z funkcją pary
Technologia Galileo	Steam100
Sposób czyszczenia	Czyszczenie parowe
Kod EAN	8017709325619



Linia wzornicza

Linia wzornicza	Linea	Serigrafia	Symbole
Kolor	Czarny	Drzwi	Pełne szkło
Wykończenie	Połysk	Uchwyt	Linea minimal
Design	Płaski	Kolor uchwytu	Czarny
Materiał	Szkło	Logo	Serigrafia
Rodzaj szkła	Przezroczyste	Kolor pokręteł	Czarny mat
Kolor nadruku	Szary		

Sterowanie











Typ wyświetlacza	EvoScreen	Rodzaj sterowania	Dotykowe sterowanie elektroniczne
Technologia wyświetlacza	LCD		





Programy / Funkcje

Liczba funkcji pieczenia	12
--------------------------	----





Funkcje pieczenia

 Grzałka górna i dolna	 Obieg powietrza	 Termoobieg
 Turbo	 ECO	 Grill
 Grzałka dolna	 Pizza	

Funkcje pieczenia z technologią pary

 Para	 Obieg powietrza	 Termoobieg
 Sous Vide		

Pozostałe funkcje z technologią pary

 Czyszczenie zbiornika	 Wylot wody	 Wlot wody
 Odkamienianie		

Pozostałe funkcje

 Rozmrażanie przez podanie czasu	 Wyrastanie ciasta	 Stone
 BBQ	 Air-Fry	 Szabat

Funkcje czyszczenia

 Czyszczenie parowe

Opcje



Ustawienia czasu	Opóźniony start i wyłączenie po zakończeniu pieczenia	Pozostałe funkcje	Utrzymywanie potrawy w ciepłe, Eco oświetlenie, Dźwięki, Rozjaśnianie
Minutnik	Tak	Tryb showroom	Tak
Timer	1	Szybkie nagrzewanie	Tak

Specyfikacja techniczna



Pojemność (Lt)	72 l	Drzwi	Hartowane szkło w drzwiach
Komora	QS-Galileo	Łatwy demontaż drzwi	Tak
Minimalna temperatura	25 °C		

Maksymalna temperatura	250 °C	W pełni przeszklona wewnętrzna powierzchnia drzwi	Tak
Liczba poziomów pieczenia	2	Łatwy demontaż wewnętrznej szyby drzwi	Tak
Liczba wentylatorów	1	Liczba szyb w drzwiach piekarnika	3
Liczba źródeł oświetlenia	1	Zawiasy Soft Close	Tak
Rodzaj oświetlenia	Halogenowe	Soft Open	Tak
Możliwość wymiany żarówki	Tak	Komin	Zmienne
Moc oświetlenia	40 W	System chłodzący	Statyczny
Oświetlenie przy otwartych drzwiach	Tak	Rodzaj chłodzenia	Pojedynczy
Moc dolnej grzałki	1200 W	Zakres wykorzystania pary	20 - 100%
Moc grzałki grilla	1800 W	Wymiary netto wnętrza komory (hxwxd)	211x462x401 mm
Moc grzałki pierścieniowej	2000 W	Kontrola temperatury	Elektroniczne
Automatyczne wyłączenie elementów grzejnych po otwarciu drzwi	Tak	Materiał wewnętrznej komory	Emalia Ever Clean
Otwieranie drzwi	Standardowe	Załadunek wody	Wysuwana szuflada załadownicza
		Pojemność zbiornika	0,8 l

Wydajność / Etykieta energetyczna



Klasa efektywności energetycznej	A++	Zużycie energii przy standardowym obciążeniu w trybie z włączonym wentylatorem - piekarnik główny	1,58 MJ
Pojemność netto komory	41 l	Zużycie energii przy standardowym obciążeniu w trybie z włączonym wentylatorem - piekarnik główny	0,44 kWh
Zużycie energii na cykl w trybie tradycyjnym - piekarnik główny	0,80 kWh	Liczba komór	1
Zużycie energii przy standardowym obciążeniu w trybie tradycyjnym - piekarnik główny	2,88 MJ	Wskaźnik efektywności energetycznej dla komory (EELcavity)	61,1 %

Akcesoria w standardzie

Ruszt z blokadą	1	Blacha ze stali nierdzewnej (20 mm)	1
Głęboka blacha emaliowana (50 mm)	1	Głęboka blacha ze stali nierdzewnej (40 mm)	1
Ruszt do głębokiej blachy	1	Inne	water loading kit

Podłączenie elektryczne

Napięcie 220-240 V
 Wtyczka Nie
 Natężenie prądu (A) 13 A

Moc nominalna 3000 W
 Częstotliwość (Hz) 50/60 Hz
 Długość przewodu zasilającego (cm) 150 cm

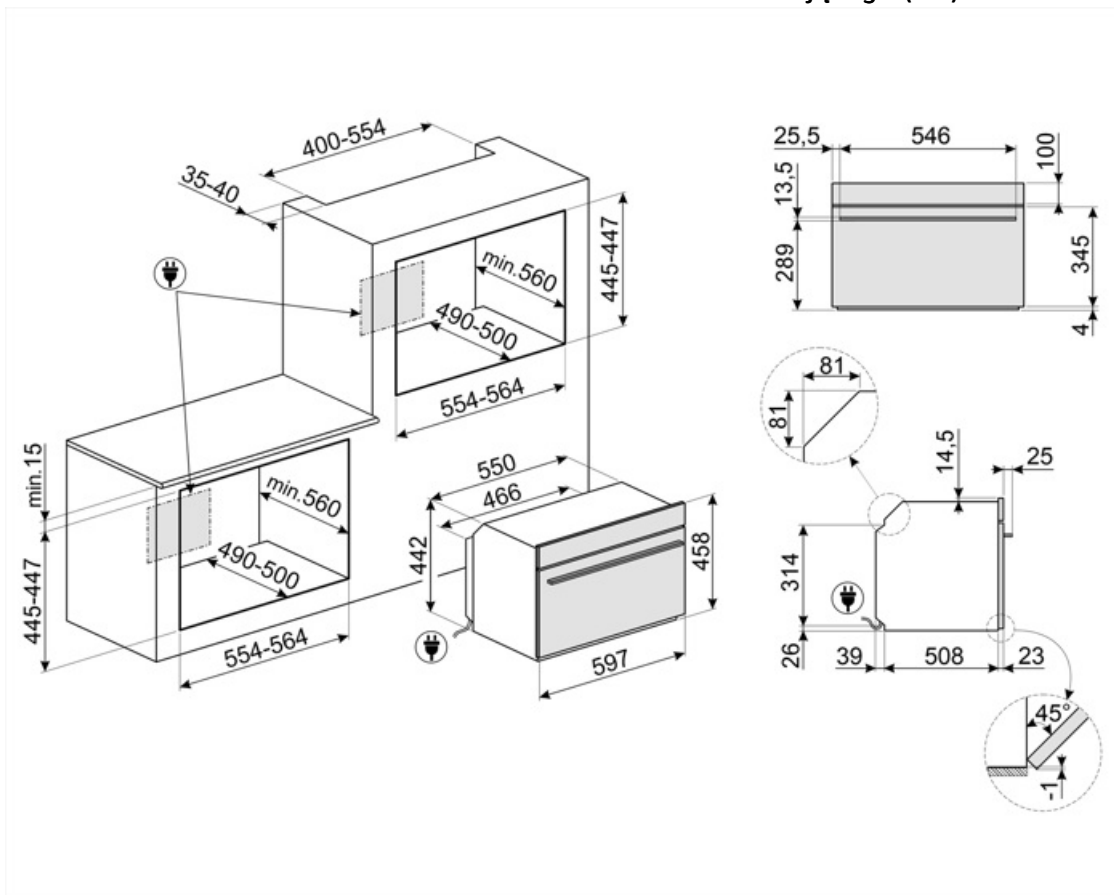

Kompatybilne Akcesoria

AIRFRY

Ruszt AIRFRY. Idealny do stworzenia tradycyjnego smażenia w piekarniku, ale z mniejszą ilością kalorii i tłuszczu. Pozwala szybko i prosto przyrządzić takie potrawy jak frytki, smażone warzywa i ryby, zapewniając idealne zbrązowienie i chrupkość.



BBQ

Dwustronna płyta BBQ. Odpowiednia do odtwarzania soczystych i chrupiących potraw w piekarniku z typowym smakiem potraw z grilla. Żebrowana strona jest szczególnie odpowiednia do mięs i serów. Gładka strona do ryb, owoców morza i warzyw.



BN640

Emaliowana taca pasująca do piekarników 45cm i 60cm. Głębokość: 40 mm. Idealna do gotowania i pieczenia mięsa i ryb w sosach. Idealna również do eksperymentowania z lżejszymi i bardziej chrupiącymi dodatkami do dań.



ET20

Emaliowana blacha pasująca do piekarników 45cm i 60cm. Głębokość 20 mm. Idealna do szerokiej gamy wypieków na słodko i słono.



GTP2

Prowadnice teleskopowe z częściowym wysuwem (1 poziom), odpowiednie do tradycyjnych piekarników. Wykonane ze stali nierdzewnej, gwarantują stabilność i ułatwiają płynne wyjmowanie tac.



PALPZ

Łopata do pizzy ze składaną rączką. Wymiary (SxG): 31,5x32,5 cm. Łatwa i wygodna w użyciu i przechowywaniu. Idealna do serwowania pizzy, chleba i wyśmienitych ciast w bezpieczny i profesjonalny sposób.



AIRFRY2

Blacha AirFry idealnie sprawdza się do tradycyjnego smażenia w piekarniku, z mniejszą ilością kalorii i tłuszczu. Pozwala szybko i wygodnie przygotować potrawy takie jak frytki, warzywa czy ryby, zapewniając im doskonałe przyrumienienie i chrupkość.



BN620-1

Emaliowana blacha pasująca do piekarników 45cm i 60cm. Głębokość: 20 mm. Idealna do szerokiej gamy wypieków na słodko i słono.



BX640PL

Blacha ze stali nierdzewnej do piekarników parowych, perforowana



ET50

Emaliowana blacha pasująca do piekarników 45cm i 60cm. Głębokość 50 mm. Idealna do gotowania i pieczenia mięsa i ryb w sosach. Idealna również do eksperymentowania z lżejszymi i bardziej chrupiącymi dodatkami do dań.



GTTV2

Prowadnice teleskopowe z pełnym wysuwem (1 poziom). Wysuw: 433 mm. Materiał: Stal nierdzewna AISI 304, polerowana.



PR3845X

Listwa maskująca mebel do instalacji urządzeń w kolumnie, stal nierdzewna. Powierzchnia zapobiegająca powstawaniu odcisków palców.



STONE2

Kamień do pizzy bez uchwytów, odpowiedni do piekarników o szerokości 45 cm i 60 cm. Wymiary: szer. 42 x wys. 1,8 x gł. 37,5 cm. Idealny do pieczenia pizzy w domowym piekarniku z efektami zbliżonymi do tradycyjnego pieca opalanego drewnem. Doskonale sprawdza się także przy pieczeniu chleba, focaccii, a także ciast, tart i ciasteczek.



Słowniczek oznaczeń



Funkcja gotowania dedykowana dla dwustronnej płyty BBQ. Odpowiednia do odtwarzania soczystych i chrupiących potraw w piekarniku z typowym smakiem kuchni grillowej. Strona żebrowana jest szczególnie odpowiednia do mięs i serów; strona gładka do ryb, owoców morza i warzyw.



Ręczny system ładowania wody: Możliwe jest załadowanie zbiornika w mniej niż 40 sekund. Ładowanie odbywa się ręcznie dzięki specjalnemu lejkowi dołączonemu do zestawu zakładanemu na szufladę załadowczą w piekarniku.



A++: Klasa efektywności energetycznej, mierzona od A+++ do G, w zależności od rodziny produktów.



System pieczenia z użyciem pary umożliwia łagodniejsze i szybsze przygotowywanie dowolnego rodzaju żywności. Wahań temperatury i poziomu pary pozwalają osiągnąć pożądany efekt kulinarny. Pieczenie z użyciem pary zmniejsza zużycie tłuszczu, a także minimalizuje utratę wagi i objętości potraw podczas pieczenia. Idealnie nadaje się przygotowywania mięs: oprócz tego, że mięso staje się bardzo miękkie, zachowuje połysk i jest soczyste. Funkcja polecana również do pieczenia ciast na zakwasie i wypieku chleba: wilgotność pozwala na wzrost i rozwój ciasta podczas pieczenia przed powstaniem zewnętrznej skorupy. Rezultatem jest lżejsze i lekkostrawne ciasto, rozpoznawalne po większych pęcherzykach.



Obwodowy system chłodzący



Rozmrażanie przez podanie czasu: Funkcja ręcznego rozmrażania. Po zakończeniu ustawionego czasu trwania funkcja zatrzymuje się.



ODKAMIENIANIE



Wyświetlacz EvoScreen



Liczba szyb w drzwiach: 3 szyby



W celu większej oszczędności energii oświetlenie wyłącza się automatycznie po minucie od rozpoczęcia gotowania.



Elektryczny











Emalia Ever Clean: Emalia Ever Clean nakładana jest elektrostatycznie, narożnik do narożnika i krawędź do krawędzi, co zapobiega powstawaniu rys i pęknięć z upływem czasu. Jest to szczególna emalia pirolityczna, oporna na działanie kwasów, która oprócz przyjemnego blasku, dzięki mniejszej porowatości, sprzyja łatwemu czyszczeniu ścian piekarnika. Jest ona wypalana w temperaturze ponad 850°C i powoli polimeryzowana w naukowo ustalonym tempie, aby zapewnić jednolitą głębokość i wytrzymałość. Emalia Ever Clean tworzy nienaganne wykończenie zarówno wewnątrz piekarnika, jak i na blachach, sprawiając, że powierzchnie piekarnika są niezwykle łatwe w utrzymaniu przez długi czas, ponieważ ogranicza przywieranie tłuszczu podczas gotowania.















Obieg powietrza + grzałka górna i dolna



Grzałka górna i dolna

- | | | | |
|--|---|---|--|
|  | Grzałka dolna |  | Termoobieg |
|  | Eco |  | Grill |
|  | Pizza |  | Sous vide: Funkcja pary do perfekcyjnego gotowania potraw metodą sous vide. Wzmacnia smak potraw i zachowuje ich wygląd oraz składniki odżywcze w niezmiennym stanie. Gotowanie próżniowe (Sous Vide) wykonane przy pomocy piekarnika parowego to także niezwykle zdrowy i oryginalny rodzaj gotowania. Technika gotowania Sous Vide pozwala na efektywne przekazywanie ciepła z pary do potrawy, unikając utraty smaku w wyniku utleniania oraz odparowywania składników odżywczych i wilgoci podczas gotowania. Gotowanie Sous Vide pozwala również na lepszą kontrolę nad gotowaniem potraw w porównaniu do tradycyjnych metod, zapewniając jednolite wyniki gotowania. Pozwala również na gotowanie w niższej temperaturze niż w przypadku gotowania tradycyjnego. |
|  | Para: To zdrowy sposób przyrządzania wszelkiego rodzaju produktów, od warzyw po desery, w celu zachowania wartości odżywczych i organoleptycznych składników. Idealny do gotowania bez tłuszczu, do podgrzewania potraw bez ich wysuszenia. Para jest idealna do jednoczesnego gotowania posiłków wymagających różnych czasów gotowania. |  | Obieg powietrza + para: intensywne i jednorodne gotowanie. Wentylator jest aktywny, a ciepło pochodzi jednocześnie z dołu i z góry. Dodatek pary umożliwi lepsze zachowanie właściwości odżywczych potraw i poprawia wewnętrzną gotowanie potraw, które są bardziej chrupiące. Idealny do pieczonej cielęciny, pieczonej kaczki oraz do gotowania całych ryb. |
|  | Termoobieg + Para: Dodanie pary do gotowania z termoobiegami pozwala na lepsze zachowanie właściwości organoleptycznych potraw. Ciepło pochodzi z tyłu piekarnika i jest rozprowadzane szybko i równomiernie. Wentylator jest aktywny. Jest to idealna funkcja do przyrządzania wszystkich rodzajów potraw w bardziej delikatny sposób. Jest również idealna do gotowania na wielu poziomach bez mieszania zapachów i smaków. Idealny do przygotowywania pieczeni, kurczaka i wypieków takich jak ciasta i chleb na zakwasie. |  | System załadunku wody Fill&Hide v2. Chowany w piekarniku przewód, który sam zasysa wodę z dzbanka, do którego należy ten przewód włożyć. Wygodne uzupełnianie bez przerywania cyklu przy włączonym piekarniku i zamkniętych drzwiach. Wylot wody również odbywa się tym samym przewodem. |
|  | Turbo |  | Wysokość 45 cm |
|  | W pełni szklana wewnętrzna powierzchnia drzwi. Rozwiązanie to pozwala utrzymać wewnętrzną część drzwi piekarnika w idealnej czystości. |  | Demontowalne wewnętrzne szkło drzwi: Łatwy demontaż wewnętrznego szkła drzwi znacznie ułatwia utrzymanie urządzenia w czystości. |
|  | Utrzymywanie potrawy w ciepłe |  | Światła boczne: Dwa przeciwległe światła boczne zwiększają widoczność wewnątrz piekarnika. |

-  Wyrastanie ciasta: W piekarniku utrzymywana jest temperatura 40°C, która stwarza idealne warunki do wyrastania ciasta.
-  Szabat: Ta funkcja pozwala na pieczenie potraw respektując zasady żydowskiego święta szabat.
-  Soft close: wszystkie modele wyposażone są w zaawansowaną funkcję płynnego zamykania drzwi, dzięki której urządzenie zamyka się płynnie i cicho.
-  Elektroniczne sterowanie temperaturą: Funkcja pozwala na utrzymanie temperatury we wnętrzu piekarnika w granicach o tolerancji 2-3 °C. Umożliwia to przyrządzenie dań wrażliwych na zmiany temperatury np. ciast, sufletów lub puddingów.
-  Czyszczenie parowe: prosta funkcja czyszcząca wykorzystująca parę wodną do pozbywania się osadów w komorze piekarnika.
-  Pojemność 50 l
-  Dedykowana funkcja gotowania dla prostokątnego kamienia ogniotrwałego STONE. Wymiary idealne do gotowania pizzy z takimi samymi rezultatami jak w typowym piecu opalanym drewnem. Może być również używany do pieczenia chleba, focacci i innych przepisów, takich jak placki, flany lub ciasteczka.
-  Szybkie nagrzewanie: Funkcja ta pozwala na szybkie nagrzanie piekarnika do wskazanej temperatury.
-  Komora piekarnika posiada dwa poziomy.
-  Aby zagwarantować optymalne funkcjonowanie urządzenia, sugeruje się przeprowadzanie czyszczenia zbiornika mniej więcej raz na 2-3 miesiące.
-  Sterowanie dotykowe: Wybrane modele piekarników, płyt kuchennych oraz okapów posiadają panele dotykowe zwiększające komfort użytkowania.
-  Pojemność 41 l
-  Dedykowana funkcja smażenia na ruszcie AIRFRY. Idealny do stworzenia tradycyjnego smażenia w piekarniku, ale z mniejszą ilością kalorii i tłuszczu. Pozwala szybko i prosto przyrządzić takie potrawy jak frytki, smażone warzywa i ryby, zapewniając idealne zbrązowienie i chrupkość.