

# SO4104M2PG

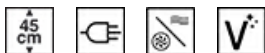

Kategorie	45 cm
Skupina výrobků	Termostat
Elektrické napájení	Elektřina
Zdroj tepla	ELEKTRINA
Cooking method	Kombinovaná mikrovlnná trouba
Technologie páry	Speedwave
Cleaning system	Parní čištění
EAN kód	8017709326814



## Aesthetics

Estetika	Linea	Serigraphy colour	Black
Barva	Neptune Grey	Serigraphy type	Symbols
Povrchová úprava	Matně	Dvířka	Plné sklo
Design	Flat	Rukojeť	Linie minimal
Materiál	Sklo	Barva rukojeti	Satinová kovová a černá
Typ skla	Clear	Logo	Silk screen

## Ovládání



Zobrazovat jako	VivoScreen	Počet jazyků displeje	20
Technologie displeje	TFT	Zobrazit jazyky	Italiano, English (UK), Français (FR), Français (CA), Nederlands, Español (ES), Español (MX), Português (PT), Svenska, Русский, Deutsch (DE), Dansk, Norsk, Polski, English (AU), Suomi, Ukrainian, Kazakh, Afrikaans (ZA), Zulu (ZA)
Nastavení ovládání	Plně dotykové		





## Programy/funkce

Počet funkcí vaření	15
Automatické programy	150
Přizpůsobitelné recepty	10









### Tradiční funkce vaření

 Statický	 S ventilátorem	 Circulaire
 Turbodmychadlo	 Eco	 Velký gril
 Ventilátorový gril (velký)	 Základ	 Circulaire + spodní část
 Pizza		

### Mikrovlonné funkce

 Mikrovlnná trouba	 S ventilátorem	 Circulaire
 Mikrovlnná trouba + gril	Mikrovlonné vlny + Circulaire + spodní část	 Ohřev a regenerace

### Další funkce

 Rozmrazování podle času	 Rozmrazování podle hmotnosti	 Kynutí
 Vaření na kameni	 Gril	 Teplovzdušné fritování
 Udržování teplých pokrmů	 Stojan na talíř/ohřívač	 Sabbath

### Funkce čištění

 Parní čištění
--

## Možnosti



<b>Možnosti nastavení času</b>	Odložený start a automatické ukončení vaření	<b>SameTime</b>	Ano
<b>Minutka</b>	Ano	<b>Vaření DeltaT</b>	Ano
<b>Časovač</b>	3	<b>Možnost předvádění v showroomu</b>	Ano
<b>Zámek ovládacích prvků/dětská pojistka</b>	Ano	<b>Demo-výukový režim</b>	Ano
<b>Další možnosti</b>	Udržování teplých pokrmů, Eko světlo, Nastavení jazyka, Displej digitálních hodin, ECO-logika, Hlasitost tónů, Jas, Odstřiny	<b>Dotykový průvodce chronologické přehledy</b>	Ano, posledních 10 využitých funkcí
<b>Vaření pomocí sondového teploměru</b>	Ano	<b>Rychlé předehřívání</b>	Ano
<b>Vícestupňové vaření</b>	Ano, až 2 kroky	<b>Instant GO</b>	Ano
<b>Chytré vaření</b>	Ano		

## Technické parametry



Minimální teplota	30 °C	Dvířka	S řízenou teplotou
Maximální teplota	250 °C	Celkový počet dveřních skel	3
Počet polic	2	Mikrovlnná trouba se zastaví při otevření dvířek	Ano
Typ polic	Kovové police	Závěsy jemného dovření	Ano
Naklápací gril	Ano	Soft Open	Ano
Počet světel	1	Měníč	Ano
Typ osvětlení	LED	Míchadlo	Ano
Výkon osvětlení	3 W	Bezpečnostní termostat	Ano
Světlo při otevření dvířek	Ano	Komín	Dvojitý
Nižší výkon topného článku	1200 W	Chladicí systém	Tečna
Horní topný článek – výkon	1000 W	Cooling duct	Single
Prvek grilu – výkon	1700 W	Rozměry použitelného vnitřního prostoru (V x Š x H)	214x462x397 mm
Velký gril – výkon	2700 W	Řízení teploty	Elektronické
Kruhový topný článek – výkon	1400 W	Materiál vnitřní části	Smalt Ever clean
Topení pozastaveno při otevření dvířek	Ano	Ochrana mikrovlnné clony	Ano
Typ otevřených dvířek	Standardní otevírání		

## Výkon/energetický štítek



Čistý objem vnitřního prostoru	40 l	Efektivní výkon mikrovlnné trouby	900 W
Počet vnitřních prostorů	1		

## Přiložené příslušenství



Stojan se zadním dorazem (pro mikrovlnné trouby)	1	Teleskopické vodící lišty, celková extrakce	1
Vkládací mřížka	1	Teplotní sonda	Ano, vícebodový
Skleněný pekáč	1		

## Elektrické připojení

Napětí	220-240 V	Kmitočet (Hz)	50/60 Hz
Stávající	13 A	Power supply cable length	150 cm
Jmenovitý příkon	3000 W		

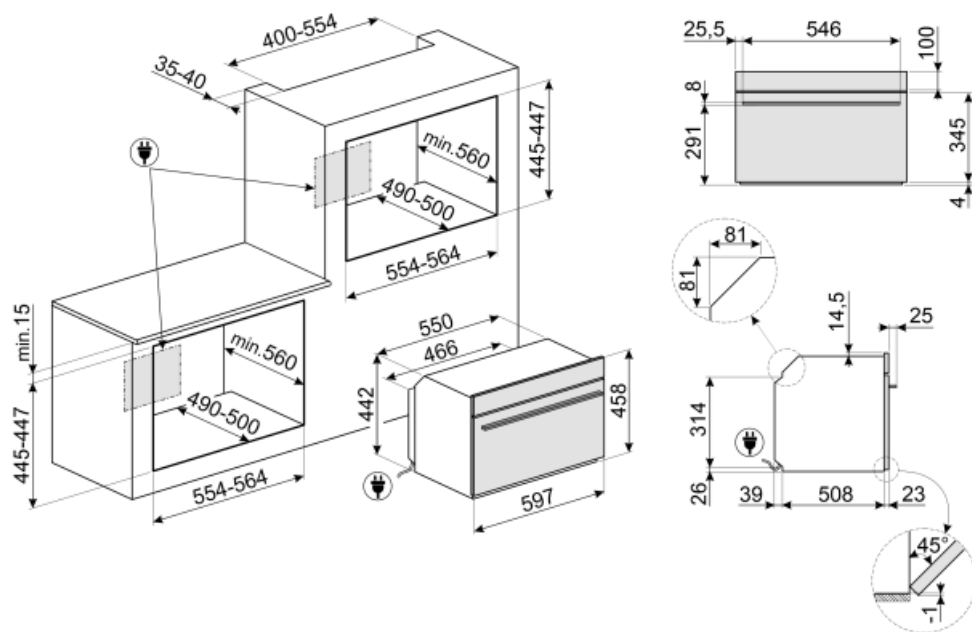

## Not included accessories



















---









### AIRFRY





















Air fryer rack AIRFRY . Ideal for recreating traditional frying in the oven, but with fewer calories and less fat. It allows you to cook quickly and simply dishes such as French fries, fried vegetables and fish, ensuring perfect browning and crispiness.



## Symbols glossary (TT)

- |  |   |
|--|---|
|  <p>Speciální funkce přípravy pokrmu pro oboustranné grilování na desce. Vhodné pro přípravu šťavnatých a křupavých pokrmů v troubě s typickou chutí grilovaného jídla. Vroubkovaná strana je vhodná zejména na maso a sýry, hladká strana na ryby, mořské plody a zeleninu.</p> |  <p>Dětský zámek: některé modely jsou vybaveny zařízením pro uzamčení programu/cyklu, takže jej nelze omylem změnit.</p>   |
|  <p>Technologie dvojitého komínu vytváří speciální proudění vzduchu uvnitř dutiny, které snižuje kondenzaci uvnitř dutiny během mikrovlnné přípravy pokrmů, kdy je dutina studená a jídlo teplé</p>  |  <p>Kombinovaná mikrovlnná trouba: Tato trouba umožňuje kombinovat dva různé způsoby vaření (tradiční s mikrovlnnými troubami). Kombinované trouby rozšiřují možnosti vaření a zároveň poskytují maximální flexibilitu domácích spotřebičů.</p>  |
|  <p>Systém chlazení vzduchem: pro zajištění bezpečných teplot povrchu.</p>   |  <p>Rozmrazování podle času: pomocí této funkce se automaticky určuje doba rozmrazování potravin.</p>  |
|  <p>Rozmrazování podle hmotnosti: Pomocí této funkce se určuje doba odmrazování</p>  |  <p>Pečení DeltaT Trouba automaticky nastaví teplotu ve vnitřním prostoru na předem definovanou teplotu (nazvanou deltaT), která je vyšší než teplota v jádře zjištěná sondou. Když sonda zjistí v jádru o stupeň více, trouba automaticky zvýší vnitřní teplotu o jeden stupeň. Trouba nabízí možnost volby mezi třemi různými režimy pečení s deltaT (pomalý, střední a rychlý) a nastavení libovolné teploty jádra. Koncentrace technologií, které umožňují získat křehké, šťavnaté a zdravé produkty nejvyšší kvality.</p> |
|  <p>...</p>  |  <p>Dvířka s trojitým sklem: Počet skel dvířek.</p>  |
|  <p>Automatické vypnutí osvětlení: pro větší úsporu energie se osvětlení automaticky vypne po jedné minutě od začátku vaření.</p>  |  <p>ECO-logika: možnost umožňuje omezit výkon spotřebiče a dosáhnout skutečnou úsporu energie.</p>   |
|  <p>Elektřina</p>  |  <p>Smaltovaný interiér: Smaltovaný interiér všech pecí Smeg má speciální antacidový povrch, který pomáhá udržovat interiér čistý snížením množství přilnuté mastnoty z vaření.</p>  |
|  <p>Ventilátor s horními a dolními topnými články: Cílem prvků v kombinaci s ventilátorem je zajistit rovnoměrnější teplo, což je podobný způsob jako u konvekčního vaření, takže je zapotřebí přehřev. Nejvhodnější pro jídla vyžadující pomalé vaření.</p>                   |  <p>Pouze horní a dolní topný článek: tradiční způsob vaření nejvhodnější pro jednotlivá jídla umístěná uprostřed trouby. Horní část trouby bude vždy nejteplejší. Ideální na pečení, ovocné koláče, chléb atd.</p>  |
|  <p>Pouze spodní topný článek: Tato funkce je ideální pro jídla, která vyžadují zvýšenou základní teplotu bez gratinování, např. pečivo, pizzu. Vhodné také pro pomalé vaření dušeného masa a jídel vařených v kastrolích.</p>   |  <p>Circulaire s dolním prvkem: Přidání spodního topného článku přidává extra teplo v spodní části pro jídla, která vyžadují extra vaření.</p>   |

-  **Circulaire:** Kombinace ventilátoru a kruhového topného článku kolem něj poskytuje způsob vaření s horkým vzduchem. To poskytuje mnoho výhod, včetně nepotřebného předežívání, pokud je doba vaření delší než 20 minut, žádný přenos chuti při vaření různých jídel najednou, méně energie a kratší doby vaření. Dobré pro všechny druhy jídla.
-  **Grilovací topný článek:** Použití grilu přináší vynikající výsledky při vaření masa středních a malých porcí, zejména v kombinaci s Rotisserie (je-li to možné). Také ideální pro přípravu klobás a slaniny.
-  **Mikrovlnná trouba:** Mikrovlny pronikající přímo do jídla a zajišťují velmi rychlé vaření se značnými úsporami energie. Vhodné pro vaření bez tuku, jsou také schopny rozmrazovat a ohřívat potraviny bez změny jejich původního vzhledu a aroma. Mikrovlnnou funkci lze také kombinovat s konvenčními funkcemi se všemi výslednými výhodami. Ideální pro všechny druhy potravin.
-  **Mikrovlnná trouba + grilovací topný článek:** Použití grilu vede k dokonalému opečení povrchu jídla. Působení mikrovln umožňuje rychlé vaření vnitřní části jídla.
-  **Tato funkce dokáže ohřát předem uvařená jídla,** aniž by byla suchá nebo tvrdá.
-  **Circulaire element s horními a dolními topnými články:** Použití ventilátoru s oběma prvky umožňuje rychlé a efektivní vaření jídel, ideální pro velká jídla, která vyžadují důkladné vaření. Nabízí podobný výsledek jako Rotisserie, s prouděním tepla kolem jídla, namísto pohybu samotného jídla, což umožňuje vařit jakékoli množství nebo tvar jídla.
-  **KEEP\_WARM\_72dpi**
-  **Vaření s teplotní sondou:** Je možné zobrazit teplotu detekovanou sondou a nastavit cílovou teplotu, kterou má jídlo dosáhnout. Když jádro jídla dosáhne požadované teploty, vaření se zastaví
-  **ECO:** Kombinace grilu, ventilátoru a spodního topného článku je vhodná zejména pro vaření malých množství jídla.
-  **Ventilátor s grilovacím topným článkem:** Ventilátor snižuje intenzivní teplo z grilu, poskytuje vynikající způsob grilování různých potravin, kotlet, steaků, klobás atd., čímž zajišťuje rovnoměrné gratinování a distribuci tepla, aniž by jídlo vyschlo. Dvě nejvyšší úrovně doporučené k použití a spodní část trouby mohou být použity k udržení jídel v teple, a zároveň jsou vynikajícím zařízením při vaření grilované snídaně. Poloviční gril (pouze střední porce) je ideální pro malé množství jídla.
-  **Vaření se současným použitím topného článku v kombinaci s ventilátorem a mikrovlnnou troubou.**
-  **Ventilátor v kombinaci s tradičním vařením,** při kterém se teplo vytváří shora a zdola, zajišťuje rovnoměrné teplo. Přidání funkce mikrovln umožňuje stejné výsledky vaření za kratší dobu.
-  **Funkce pizzy:** Současný provoz tří článků zajišťuje optimální vaření při použití s kamenem na pizzu Smeg.
-  **Kompaktní spotřebiče s výškou 45 cm –** perfektní řešení pro splnění funkčních požadavků kuchyňských sestav malé výšky. K dispozici v několika typech a v různých stylech.
-  **Ohřev:** Možnost ohřevu jídla a udržení připravených pokrmů teplých.
-  **Vzduch s teplotou 40 °C poskytuje perfektní prostředí pro kynutí kvasnicového těsta.** Jednoduše vyberte funkci a umístěte těsto do vnitřního prostoru pro přidělené

- |  |   |
|--|---|
|  <p>Rychlé předeřhřátí: Funkci rychlého předeřhřátí lze použít k dosažení zvolené teploty během několika minut.</p>  |  <p>Sabbath: Tato funkce umožňuje vařit jídlo během soboty, svátku odpočinku v židovském náboženství, při respektování příkázání. Trouba funguje</p>   |
|  <p>Dotykový průvodce: Podržením libovolného symbolu po dobu 3 sekund získáte informace o jeho funkci</p>  |  <p>Vnitřní prostor trouby má 2 různé úrovně vaření.</p>   |
|  <p>Systém chytrého vaření: pro dokonalé vaření je jednoduše nutné zvolit druh a hmotnost jídla a teplotu vaření: jakékoli jiné nastavení bude nastaveno automaticky.</p>  |  <p>Jemné dovření: všechny modely jsou vybaveny pokročilou funkcí jemného dovření dvířek, což umožňuje plynulé a tiché zavírání zařízení.</p>  |
|  <p>Teleskopické lišty: umožňují vytáhnout jídlo a zkontrolovat jej, aniž byste jej museli zcela vyjmout z trouby.</p>   |  <p>Elektronické ovládání: Umožňuje udržovat teplotu uvnitř trouby s přesností 2 – 3 °C. Umožňuje připravovat jídla, která jsou velmi citlivá na změny teploty, jako jsou koláče, suflé, pudinky.</p>  |
|  <p>Sklopný gril: sklopný gril lze snadno odpojit pro pohyb topného tělesa a čištění vrchní části spotřebiče v jednom jednoduchém kroku.</p>   |  <p>Dotykové ovládání: Snadno ovladatelné dotykové ovládání umožňuje naprogramovat spotřebič stisknutím tlačítka.</p>  |
|  <p>Parní čištění: jednoduchá funkce čištění pomocí páry k uvolnění usazenin ve vnitřním prostoru trouby.</p>   |  <p>Objem udává množství použitelného prostoru v troubě v litrech.</p>  |
|  <p>...</p>  |  <p>...</p>  |
|  <p>Aktivní a řízená distribuce mikrovln Ventilátor mikrovlnné trouby Stirrer rovnoměrně rozděluje vlny v troubě, čímž snižuje potřebu otočného talíře.</p>  |  <p>Vícebodová teplotní sonda má tři detekční body. To znamená, že se zjišťuje nejen teplota jádra, ale také teplota v ostatních oblastech. Trouba všechny tyto údaje zpracuje tak, aby nedocházelo k nerovnoměrnému pečení. Každý produkt tak může být připraven v profesionálním restauračním stylu.</p>   |
|  <p>Dokonalý způsob, jak si v několika jednoduchých krocích sestavit kompletní jídelníček se značnou úsporou času. Velký vnitřní prostor pojme více druhů potravin najednou, které lze připravovat bez výměny pachů. Pečlivě prozkoumané termodynamické proudy zajišťují rovnoměrné vaření na všech úrovních. Algoritmus SameTime vypočítává časy, funkce přípravy pokrmu a všechny parametry tak, aby byly 3 pokrmy připraveny současně</p> |  <p>Invertorová technologie umožňuje generovat mikrovlny nepřetržitě a s požadovaným výkonem. Stálý tok bez zapínacích a vypínacích cyklů umožňuje přesně kontrolovat teplotu, zkrátit čas, zamezuje plýtvání energií a umožňuje dosáhnout vynikajících výsledků vaření, rozmrazování a ohřívání díky menšímu rozdílu mezi teplotou jádra a povrchu potravin</p> |
|  <p>Vyhrazená funkce vaření pro stojan teplovzdušné fritézy AIRFRY. Ideální pro nahrazení tradičního smažení v troubě, ale s menším množstvím kalorií a tuku. Umožňuje rychlou a jednoduchou přípravu pokrmů, jako jsou hranolky, smažená zelenina a ryby, a zajišťuje dokonalé propečení a křupavost.</p>   |  <p>Speciální funkce pečení pro obdélníkový žáruvzdorný kámen PPR2. Rozměry ideální pro přípravu pizzy se stejnými výsledky jako u typické pece na dřevo. Lze jej použít i na pečení chleba, focaccie a dalších receptů, jako jsou koláče, placky nebo sušenky</p>   |