

# SO4902M1N



Kategori	Kompaktovn 45 cm
Produktfamilie	Ovn
Energiførelse	Elektrisk
Varmekilde	Elektrisk
Tilberedningsmetode	Kombi-mikrobølgeovn
Galileo platform	Micro combi
Rengøringsystem	Damprens
EAN-kode	8017709325701



## Æstetik

Æstetik	Victoria	Låge	Med paneler
Farve	Sort	Håndtag	Victoria
Design	Afrundet	Håndtag farve	Ståleffekt
Materiale	Lakeret materiale	Logo	Benyttet
Glastype	Clear1	Betjeningsknapper	Victoria
Farve silketryk	Sort	Betjening farve	Ståleffekt
Type af silketryk	Symboler		

## Betjeninger

			
Displaynavn	EvoScreen	Betjeningsindstillinger	Betjeningsknapper
Displayteknologi	LCD	Ant. knapper	2



## Programmer/Funktioner

Ant. madlavningsfunktioner 11

Traditionelle madlavningsfunktioner







 Statisk	 Ventilatorassisteret ovn	 Varmluft
 Øko	 Stor grill	 Base
 Pizza		

## Mikrobølgefunktioner

 Mikrobølge	 Mikrobølge + bund + top + ventilator	 Mikrobølge + Varmluft + ventilator
---	--	--

 Mikroovn + grill
---

## Andre funktioner

 Optøning efter tid	 Godkendelse	 Tilberedning med sten
 BBQ	 Air-Fry	 Sabbath

## Rengøringsfunktioner

 Damprens
---

## Valgmuligheder



<b>Timerindstillinger</b>	Forsinket start og automatiske slut tilberedning	<b>Andre muligheder</b>	Hold varm, Øko-lys, Lysstyrke, Toner
Minutur	Ja	<b>Udstillingstilstand</b>	Ja
Timer	Ja	<b>Hurtig genopvarmning</b>	Ja
Bejteningslås/børnesikring	Ja		

## Tekniske egenskaber



<b>Min. temperatur</b>	25 °C	<b>Låge</b>	Temperate-låge
<b>Maksimal temperatur</b>	250 °C	<b>Samlet antal lågeglas</b>	3
<b>Antal hylder</b>	2	<b>Mikrobølgeovn standser, når lågen åbnes</b>	Ja
<b>Antal lamper</b>	2	<b>Soft close-hængsler</b>	Ja
<b>Type af lamper</b>	Halogen	<b>Soft Open</b>	Ja
<b>Lys effekt</b>	40 W	<b>Emhætte af skorstenstype</b>	Fast
<b>Lys, når lågen åbnes</b>	Ja	<b>Kølesystem</b>	Tangentiel
<b>Nedre varmelegeme - effekt</b>	1000 W	<b>Kølekanal</b>	Enkelt
<b>Grillelement - effekt</b>	2000 W	<b>Nettodimensioner for indvendigt rum (HxBxD)</b>	211x462x401 mm
<b>Rundt varmelegeme - effekt</b>	1400 W	<b>Temperaturstyring</b>	Elektronisk
<b>Opvarmningen suspenderes, når lågen åbnes</b>	Ja	<b>Ovnrum materiale</b>	Ever Clean-emaile
<b>Døråbning type</b>	Standardåbning	<b>Mikrobølgeovn skærmbeskyttelse</b>	Ja

## Ydeevne/energimærke



Rummets nettorumfang 40 l  
Antal rum 1

Mikrobølgeovn  
udgangseffekt 800 W

## Medfølgende tilbehør

Rist med bagstop 1  
Ristindsats til bakke 1

Glasbakke 1

## Elektrisk tilslutning

Spænding 220-240 V  
Elektrisk tilslutning,  
normering (W) 3300 W

Frekvens (Hz) 50 Hz  
Kabellængde 150 cm

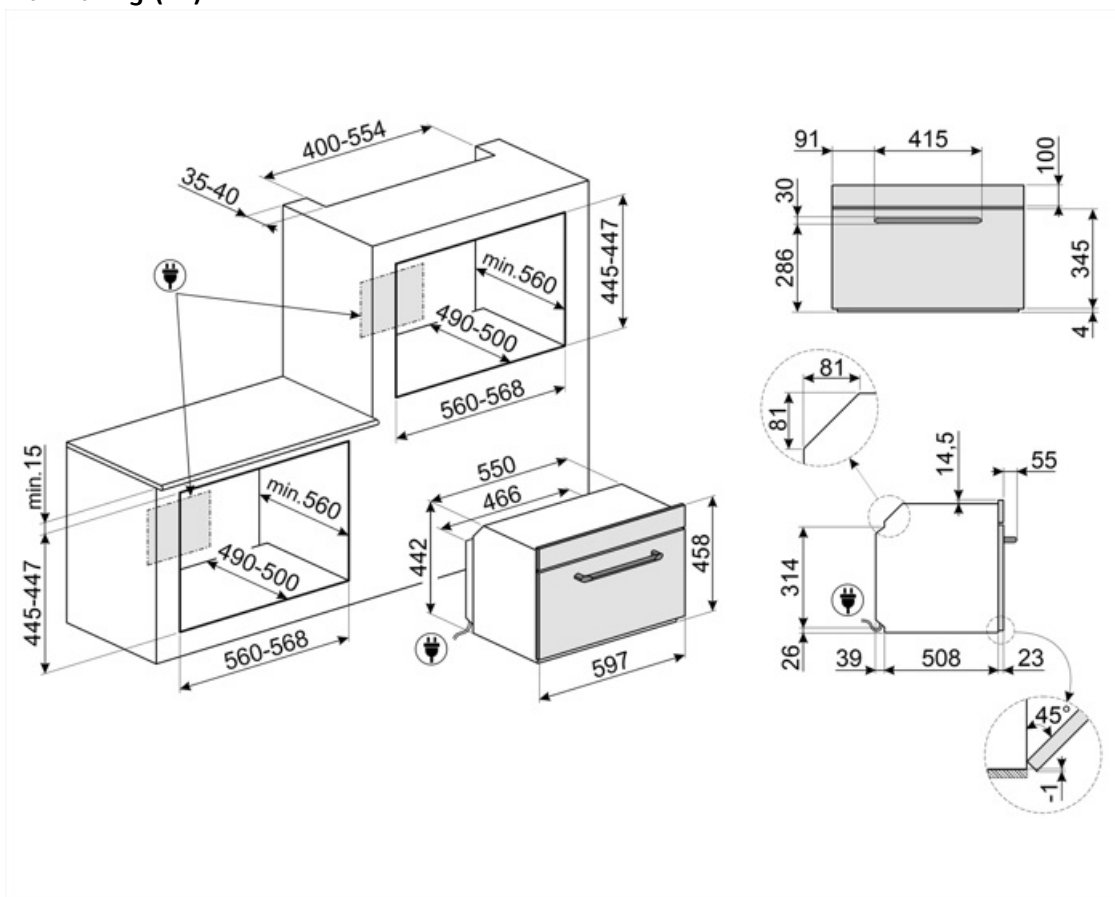

---

## Not included accessories













---





















### AIRFRY

Air fryer rack AIRFRY . Ideal for recreating traditional frying in the oven, but with fewer calories and less fat. It allows you to cook quickly and simply dishes such as French fries, fried vegetables and fish, ensuring perfect browning and crispiness.



## Symbols glossary (TT)

	Børnesikring: nogle modeller er udstyret med en enhed til at låse programmet / cyklusen, så det ikke på uheldigvis kan ændres.		Kombinationsmikrobølgeovn: Denne ovn gør det muligt at kombinere to forskellige måder at lave mad på (traditionel med mikrobølger). Kombinerede ovne øger madlavningsmulighederne, samtidig med at de giver maksimal fleksibilitet for husholdningsapparater.
	Luftkølesystem: for at sikre en sikker overfladetemperatur.		Optøning på tid: Manuel optøningsfunktion. Ved afslutningen af den indstillede varighed stopper funktionen.
	Triple glaslåger: Antal glaslåger.		Automatisk deaktivering af belysning: For større energibesparelser slukker belysningen automatisk efter et minut efter tilberedningens start Valgmuligheden kan deaktiveres via indstillingsmenuen. I dette tilfælde vil lyset forblive tændt under hele tilberedningstiden.
	Elektrisk		Ever Clean Emalje: Ever Clean emalje påføres elektrostatisk, hjørne til hjørne og kant til kant for at forhindre revner over tid. Det er en særlig pyrolytisk emalje, der er resistent over for syrer, der ud over at være behageligt lys, fremmer større rengøring af ovnvæggene takket være dens lavere porøsitet. Den bages ved over 850 °C og polymeriseres langsomt med en videnskabeligt bestemt hastighed for at sikre ensartet dybde og styrke Ever Clean emalje skaber en upåklagelig finish både på indersiden af ovnen og på bækkerne, hvilket gør ovnens overflader utrolig lette at vedligeholde over tid, da det reducerer vedhæftningen af fedt under tilberedningen
	Ventilatorassisteret: Intens og homogen traditionel madlavning, også velegnet til komplekse opskrifter. Ventilatoren er aktiv, og varmen kommer samtidig nedenfra og ovenfra. Ventilert madlavning sikrer et hurtigere og mere homogent resultat og efterlader duftende mad ude og fugtigere indeni. Ideel til bagt pasta, småkager, stege og tærter.		Statisk: Traditionel madlavning egnet til tilberedning af en ret ad gangen. Ventilatoren er ikke aktiv, og varmen kommer samtidig nedenfra og ovenfra. Statisk madlavning er langsommere og mere delikat, ideel for at opnå veltilberedte og tørre retter selv indeni. Ideel til tilberedning af alle former for stege, fedt kød, brød, fyldte kager.
	Base: varmen kommer kun fra bunden af ovnrummet. Ventilatoren er ikke aktiv. Ideel til søde og salte tærter og pizzaer. Designet til at fuldføre madlavning og gøre maden mere sprød Dette symbol i gasovne angiver gasbrænderen.		Varmluft: det er den perfekte funktion til at tilberede alle typer retter på en mere delikat måde. Varmen kommer fra bagsiden af ovnen og fordeles hurtigt og jævnt Ventilatoren er aktiv. Det er også ideelt til madlavning på flere niveauer uden at blande lugt og smag.

-  **ECO:** tilberedning med lavt energiforbrug: denne funktion er særligt velegnet til madlavning på en enkelt hylde med lavt energiforbrug. Det anbefales til alle typer mad undtagen dem, der kan generere meget fugt (f.eks. grøntsager). For at opnå maksimal energibesparelse og reducere tid anbefales det at sætte maden i ovnen uden at forvarme ovnrummet
-  **Mikroovn:** Mikrobølger trænger direkte ind i maden og tilbereder meget hurtigt og med betydelige energibesparelser. Velegnet til madlavning uden fedt, de er også i stand til at tømme og opvarme mad uden at ændre dets oprindelige udseende og aroma. Mikrobølgefunktionen kan også kombineres med konventionelle funktioner med alle de resulterende fordele. Ideel til alle typer mad.
-  **Mikrobølgeovn + grill-legeme:** Brug af grillen resulterer i en perfekt bruning af madens overflade. Mikrobølger tillader i stedet for madlavning på kort tid den indre del af maden.
-  **Pizza funktion:** Specifik funktion til tilberedning af pizza i en bradepande. Det giver mulighed for at få en pizza, der er blød indeni og sprød udenfor med topping perfekt tilberedt, ikke tør og ikke brændt.
-  **KEEP\_WARM\_72dpi**
-  **Luft ved 40 °C** giver det perfekte miljø til at godkende gærdejsblandinger. Vælg funktionen og læg dejen i tildelt rum
-  **SABBATH:** funktion, der gør det muligt at tilberede mad med respekt for jødedommens hviledag.
-  **Soft close:** alle modeller er udstyret med avanceret funktion til blød lukning af lågen, som gør det muligt for enheden at lukke blødt og stille.
-  **Hældegitte:** hældegitte kan let hægtes af for at kunne bevæge varmelegemet og rengøre apparatets top i et enkelt trin.
-  **40 lt** Kapaciteten angiver mængden af anvendelig plads i ovnrummet i liter.
-  **Grill:** Meget intens varme kommer kun ovenfra fra et dobbelt varmeelement. Ventilatoren er ikke aktiv. Giver fremragende grill- og gratinerende resultater. Bruges i slutningen af madlavningen, giver det en ensartet bruning til retter.
-  **Madlavning med samtidig brug af varmelegemet i kombination med ventilator og mikrobølgeovn.**
-  **Ventilator kombineret med traditionel tilberedning,** hvor varme genereres ovenfra og nedefra, giver ensartet varme. Tilføjelse af mikrobølgefunktionen giver de samme tilberedningsresultater på kortere tid.
-  **Kompakte apparater med en højde på 45 cm -** perfekt løsning til at opfylde de funktionelle krav til køkkensæt med lille højde. Fås i flere typer og i forskellige stilarter.
-  **Sidelys:** To modstående sidelygter øger synligheden inde i ovnen.
-  **Hurtig forvarmning:** tilberedning foregår efter forvarmingsfasen, som gør det muligt for ovnrummet at nå den indstillede temperatur. Denne mulighed reducerer tiden med op til 50%.
-  **Ovnrummet har 2 forskellige tilberedningsniveauer.**
-  **Elektronisk betjening:** Giver dig mulighed for at opretholde temperaturen inde i ovnen med nøjagtigheden 2-3 °C. Dette gør det muligt at tilberede måltider, der er meget følsomme over for temperaturændringer, såsom kager, souffles, buddinger.
-  **Vapor Clean:** En simpel rengøringsfunktion, der bruger damp til at løsne aflejringer i ovnrummet.
-  **EVO screen** ...



Dedikeret madlavningsfunktion til den dobbeltsidede BBQ-grill. Velegnet til at genskabe saftige og sprøde retter i ovnen med den typiske smag af grillet madlavning. Den ribbede side er særlig velegnet til kød og oste; den glatte side til fisk, skaldyr og grøntsager.



Dedikeret madlavningsfunktion til luftfryseristen AIRFRY. Ideel til at genskabe traditionel stegning i ovnen, men med færre kalorier og mindre fedt. Det giver dig mulighed for hurtigt og enkelt at tilberede retter som pommes frites, stegte grøntsager og fisk, hvilket sikrer perfekt brunning og sprødhed.



Dedikeret tilberedningsfunktion til den rektangulære ildfaste sten PPR2 Dimensioner  
Ideel til tilberedning af pizzaer med samme resultat som en typisk træfyret ovn. Kan også bruges til bagning af brød, focacciaer og andre opskrifter som tærter, flaner eller småkager