

# SO6202S3PB



<b>Categoría</b>	60 cm
<b>Familia</b>	Horno
<b>Vitality system</b>	Sí
<b>Alimentación</b>	Eléctrico
<b>Sistema de cocción</b>	Eléctrico
<b>Método de cocción</b>	Combinado Vapor
<b>Plataforma Galileo</b>	Steam100
<b>Sistema de limpieza</b>	Vapor Clean
<b>Código EAN</b>	8017709359720



## Estética

<b>Estética</b>	Musa	<b>Color serigrafía</b>	Gris
<b>Color</b>	Negro	<b>Tipo de serigrafía</b>	Símbolos
<b>Acabado</b>	Brillante	<b>Puerta</b>	Todo vidrio
<b>Diseño</b>	Plato	<b>Tirador</b>	Musa
<b>Material</b>	Vidrio	<b>Color del tirador</b>	Negro
<b>Tipo de vidrio</b>	Nerovista	<b>Logo</b>	Serigrafado

## Mandos



<b>Nombre del display</b>	EvoScreen	<b>Ajustes</b>	Táctil
<b>Tecnología de pantalla</b>	LCD		

## Programas/Funciones

<b>Número de funciones de cocción</b>	12
---------------------------------------	----

### Funciones de cocción tradicionales

- Estático
- Ventilado
- Termoventilado
- Turbo
- ECO
- Grill ancho
- (circular+posterior+superior+ventilador)
- Inferior
- Pizza

### Funciones de cocina con tecnología Full Steam

- Vapor manual
- Vapor + inferior + superior + ventilador
- Vapor + resistencia circular + ventilador
- Sous Vide

### Otras funciones de vapor

- Limpieza del tanque
- Salida del agua
- Entrada del agua
- Descalcificación

### Otras funciones

- Descongelación por tiempo
- Fermentación
- Cocción piedra pizza
- BBQ
- Air-Fry
- Sabbath

### Funciones de limpieza

- Vapor Clean

## Opciones



<b>Opciones de programación tiempo</b>	Inicio programado y fin de cocción	<b>Cocción con termómetro sonda</b>	Sí
<b>Cuentaminutos</b>	Sí	<b>Opción Show Room Demo</b>	Sí
<b>Programador</b>	1	<b>Pre-calentamiento rápido</b>	Sí
<b>Otras funciones</b>	Mantener caliente, Luz Eco, Brillo, Tonos		

## Características técnicas



<b>Capacidad (L)</b>	67 l	<b>Puerta</b>	Puerta fría
<b>Cavidad</b>	QS-Galileo	<b>Puerta desmontable</b>	Sí
<b>Temperatura mínima</b>	25 °C	<b>Puerta interna de vidrio</b>	Sí
<b>Temperatura máxima</b>	250 °C	<b>Vidrio interno desmontable</b>	Sí
<b>N° de estantes</b>	5	<b>N° de vidrios totales de la puerta</b>	3
<b>N.º de ventiladores</b>	1	<b>Bisagras Soft Close</b>	Sí
<b>N.º de luces</b>	2	<b>Apertura suave</b>	Sí
<b>Tipo de Luz</b>	Halógenas	<b>Chimney</b>	Variable
<b>Luz reemplazable por el usuario</b>	Sí	<b>Sistema de enfriamiento</b>	Tangencial
<b>Potencia luz</b>	40 W	<b>Conducto de enfriamiento</b>	Individual
<b>Encendido de la luz al abrir la puerta</b>	Sí	<b>Rango de vapor</b>	20 - 100%
<b>Resistencia inferior - Potencia</b>	1200 W	<b>Dimensiones útiles interior cavidad (axlxp)</b>	353x470x401 mm
<b>Resistencia grill - Potencia</b>	1750 W	<b>Regulación de la temperatura</b>	Electrónica
<b>Resistencia circular - Potencia</b>	2000 W	<b>Material de la cavidad</b>	Esmalte Ever Clean
<b>Interrupción de resistencias al abrir la puerta</b>	Sí	<b>Carga de agua</b>	Cajón, manual
<b>Tipo de apertura de la puerta</b>	Frontal	<b>Capacidad del depósito</b>	0,8 l

## Prestaciones/Etiqueta energética

	<b>Clase eficiencia energética</b>	A++	<b>Energy consumption in forced air convection</b>	1,84 MJ
	<b>Volumen útil</b>	67 l	<b>Consumo de energía de función de calentamiento por convección forzada</b>	0,51 kWh
	<b>Consumo de energía por ciclo en modo convencional</b>	0,96 kWh	<b>N° de cavidades</b>	1
	<b>Energy consumption in conventional mode</b>	3,46 MJ	<b>Índice de eficiencia energética</b>	61,4 %

## Equipo accesorios incluidos

	<b>Bandeja con tope posterior</b>	1	<b>Bandeja inox profunda perforada (40 mm)</b>	1
	<b>Bandeja profunda esmaltada (50 mm)</b>	1	<b>Sonda de temperatura</b>	Si, 1 punto medición
	<b>Rejilla inserción bandeja</b>	1	<b>Otro</b>	Kit carga de agua
	<b>Bandeja inox</b>	1		

## Conexión eléctrica

Tensión 220-240 V  
 Enchufe Schuko (F;E)  
 Corriente 13 A

Datos nominales de conexión eléctrica 3000 W  
 Frecuencia (Hz) 50/60 Hz  
 Longitud del cable de alimentación 150 cm

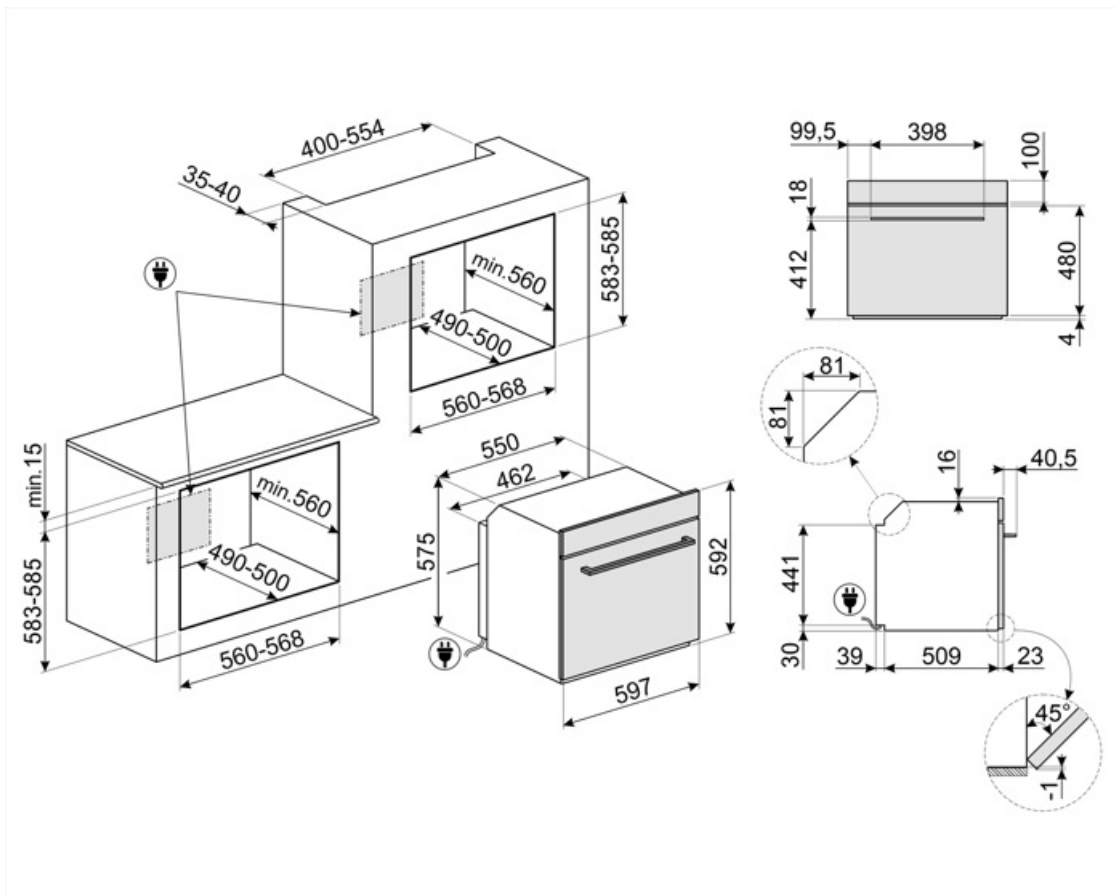

---

## Accesorios Compatible

---

### BBQ

Grill y plancha de doble cara. Ideal para recrear en el horno platos succulentos y crujientes. El lado grill es adecuado para carnes y quesos. El lado liso para pescados, mariscos y verduras.



### ET50

Bandeja esmaltada, 50 mm profundidad



### STONE2

Rectangular pizza stone without handles, suitable for 45cm and 60cm wide ovens. Dimensions W42 x H1.8 x D37.5cm. Ideal for cooking pizzas with the same results as a typical wood-fired oven. Can also be used for baking bread, focaccias and other recipes such as pies, flans or biscuits



### ET20

Bandeja esmaltada, 20 mm profundidad



### GTTV2



---

## Productos alternativos

---



S06202S3PS

Gris

## Symbols glossary



Dedicated cooking function for the double sided plate BBQ. Suitable for recreating succulent and crispy dishes in the oven with the typical taste of grilled cooking. The ribbed side is particularly suitable for meats and cheeses; the smooth side for fish, seafood and vegetables.



Manual water loading system: It is possible to load the tank in less than 40 seconds. The loading is done manually thanks to a special funnel included.



A ++: los dispositivos Smeg permiten un considerable ahorro de energía en Clase A, A +, A ++ y A +++, para reducir el consumo mientras se mantiene la máxima eficiencia y garantizar el respeto por el medio ambiente.



Vapor combinado: los hornos se pueden utilizar como horno de vapor o como horno tradicional, o alternativamente se pueden combinar los dos métodos de cocción.



Refrigeración tangencial: este innovador sistema de refrigeración permite tener una puerta a una temperatura controlada durante la cocción. Además de las ventajas ofrecidas en términos de seguridad, el sistema permite proteger los muebles en los que se inserta el horno, evitando el sobrecalentamiento.



Descongelar por tiempo: con esto los tiempos de descongelación de alimentos se determinan automáticamente.



Descalcificación : La función de descalcificación es esencial para eliminar depósitos de incrustaciones excesivas en el tanque y permitir que el producto funcione perfectamente. La necesidad de realizar esta operación está indicada por el producto mismo.



Puerta de triple acristalamiento: en los modelos de gama alta, la puerta del horno tiene tres paneles que ayudan a mantener el exterior del horno a temperatura ambiente durante la cocción, lo que garantiza la máxima seguridad. Los dos vidrios internos que reflejan el calor evitan la dispersión del calor para una mayor eficiencia.



Desactivación automática de la iluminación: para un mayor ahorro de energía, la iluminación se desactiva automáticamente un minuto después del inicio de la cocción.



Electric



Esmalte Ever Clean: el esmalte Ever Clean con el que se trata la cavidad del horno reduce la adherencia de la grasa para cocinar. Es un esmalte pirolítico y resistente a los ácidos que, además de ser agradablemente brillante, favorece una mayor limpieza de las paredes del horno, gracias a su menor porosidad.



Ventilador + resistencia superior + resistencia inferior: funcionamiento del ventilador, combinado con Cocción tradicional, garantiza una cocción uniforme incluso con recetas complejas. Ideal para galletas y pasteles, incluso cocinado simultáneamente en varios niveles .



Resistencia cielo + resistencia inferior (cocción tradicional o estática): el calor, que proviene de la parte superior e inferior al mismo tiempo, hace que este sistema sea adecuado para cocinar cualquier tipo de alimento. La cocina tradicional, también llamada estática o termo radiante, es adecuada para cocinar solo un plato a la vez. Ideal para cualquier tipo de asado, pan, pasteles rellenos y en cualquier caso particularmente adecuado para carnes grasas como el ganso o el pato.



Resistencia inferior (cocción final): el calor que proviene solo del fondo permite para completar la cocción de alimentos que requieren una temperatura básica más alta, sin afectar su dorado. Ideal para pasteles, tartas y pizzas dulces o saladas. NOTA: este símbolo en los hornos de gas indica el quemador de gas .



Ventilador + resistencia circular (cocción forzada o ventilada): la combinación del ventilador y el elemento de calentamiento circular (incorporado en la parte posterior del horno) permite cocinar diferentes alimentos en varios niveles, siempre que necesiten las mismas temperaturas y el mismo tipo cocción La circulación de aire caliente asegura una distribución de calor instantánea y uniforme. Será posible, por ejemplo, cocinar pescado, verduras y galletas simultáneamente sin ninguna mezcla de olores y sabores .



Resistencia Grill: el calor derivado del elemento del grill permite obtener excelentes resultados de parrilla, especialmente con carnes de espesor medio / pequeño y, en combinación con el asador (en los modelos previstos), permite un dorado uniforme al final de la cocción. Ideal para salchichas , costillas, tocino. En los hornos de 8, 10 y 11 funciones, el elemento del grill se compone de un elemento doble que permite asar sobre toda la superficie de soporte (grill largo). Esta función en estos modelos permite asar de una manera grandes cantidades uniformes de comida, especialmente carne .



Sous Vide Cooking: Steam function for perfect cooking of sous vide dishes. Enhances the taste of dishes and keeps their appearance and nutrients unaltered. Vacuum cooking (Sous Vide) made with the help of a steam oven is also an incredible healthy and genuine type of cooking. The Sous Vide cooking technique allows heat to be efficiently transferred from the steam to the food, avoiding the loss of flavor due to oxidation and the evaporation of nutrients and moisture during cooking. Sous Vide cooking also allows better control over the cooking of food compared to traditional methods, ensuring uniform cooking results. It also allows cooking at a lower temperature than traditional cooking.



Resistencia superior + inferior + ventilador + vapor: el funcionamiento del ventilador, combinado con la cocción tradicional, en la que el calor proviene de arriba y abajo, proporciona un calor más uniforme. El vapor perfecciona la cocción interna de los alimentos, que son más crujientes y digeribles.



FUN\_STEAM\_OTHER\_WATER\_IN\_OUT\_72dpi



ECO: la combinación de la parrilla y la resistencia inferior más el ventilador es particularmente adecuado para cocinar pequeñas cantidades de comida, con bajo consumo consumo de energía .



Función de pizza: esta función está específicamente dedicada a cocinar pizza rápidamente, usando microondas. Para optimizar el resultado, use la función en combinación con el plato Chef





















Vapor: el sistema de horno a vapor cocina cualquier tipo de comida mucho más suavemente. También está indicado para la descongelación rápida, para calentar alimentos sin endurecerlos o secarlos y para desalar alimentos salados de forma natural. La combinación de la función de vapor con las tradicionales permite una gran flexibilidad de uso con un ahorro considerable de tiempo y energía, al tiempo que mantiene las cualidades nutricionales y organolépticas de los alimentos. Ideal para todo tipo de alimentos .



Circular + Ventilador + vapor: el vapor combinado con el aire caliente creado por la combinación del ventilador y el elemento de calentamiento circular permite una cocción perfecta de los alimentos.



Ventilador + resistencia circular + resistencia superior + resistencia inferior (cocción con turboventilador): la combinación de cocción asistida por ventilador con cocción tradicional permite cocinar diferentes alimentos de manera muy rápida y efectiva en varios niveles, sin transmitir olores ni sabores. Ideal para alimentos de gran volumen que requieren una cocción intensa .

- |  |  |
|--|--|
|  <p>Interior puerta todo vidrio: el interior de la puerta del horno tiene una superficie completamente lisa sin tornillos, lo que facilita la eliminación de la suciedad y hace que la limpieza sea más práctica.</p>  |  <p>Vidrio interno extraíble: el horno tiene una puerta con vidrio interno extraíble para facilitar la limpieza y, por lo tanto, una higiene más profunda.</p>  |
|  <p>KEEP_WARM_72dpi</p>  |  <p>2 lámparas halógenas: la presencia de 2 lámparas halógenas dispuestas asimétricamente hace que el espacio interior sea aún más brillante, eliminando las esquinas oscuras.</p>  |
|  <p>Es posible mostrar la temperatura detectada por la sonda y establecer una temperatura objetivo que los alimentos deben alcanzar. Cuando el corazón del plato alcanza la temperatura deseada, la cocción se detiene .</p>   |  <p>Air at 40°C provides the perfect environment for proving yeast type dough mixes. Simply select the function and place dough in the cavity for allotted</p>  |
|  <p>Pre calentamiento rápido: el pre calentamiento rápido es una opción que le permite alcanzar la temperatura establecida en unos minutos (en algunos hornos solo 6 minutos, en otros 9) para una preparación de alimentos más rápida.</p>  |  <p>Sabbath: gracias a esta función, el horno puede funcionar durante un período prolongado con una temperatura de cocción entre 60 y 100 ° C. La iluminación interior, el ventilador, cualquier luz en las perillas y el timbre están desactivados.</p>  |
|  <p>5 niveles de cocción: los hornos Smeg tienen 5 niveles de cocción que le permiten cocinar diferentes platos al mismo tiempo, lo que garantiza una reducción en el consumo.</p>  |  <p>Soft Close: la puerta del horno está equipada con un sistema de cierre suave que controla su cierre, con un movimiento suave y silencioso, sin la necesidad de acompañarlo.</p>  |
|  <p>Limpieza del tanque: para garantizar un funcionamiento óptimo del aparato, recomendamos limpiar el tanque aproximadamente una vez cada 2-3 meses.</p>  |  <p>Control electrónico: el control electrónico gestiona mejor las temperaturas y favorece la uniformidad del calor, manteniendo constante el valor establecido, con oscilaciones mínimas de 2-3 ° C. Esta prerrogativa significa que incluso los más sensibles a los cambios de temperatura, como pasteles, soufflés y guisos, pueden elevarse y cocinarse de manera más uniforme.</p> |
|  <p>Mandos Touch Control: presentes en algunos modelos de hornos, placas, campanas y lavavajillas, activan la función con un simple toque.</p>   |  <p>Vapor clean: la función especial VAPOR CLEAN facilita la limpieza mediante el uso del vapor generado al insertar una pequeña dosis de agua en la ranura de la cavidad.</p>  |
|  <p>Indica el volumen útil de la cavidad del horno</p>   |  <p>The new EVOscreen display is enhanced with new, optimised colour graphics: 5 touch buttons control functions and parameters in an extremely simple way.</p>   |
|  <p>Dedicated cooking function for the Air fryer rack AIRFRY . Ideal for recreating traditional frying in the oven, but with fewer calories and less fat. It allows you to cook quickly and simply dishes such as French fries, fried vegetables and fish, ensuring perfect browning and crispiness.</p> |  <p>Función de cocción específica para la piedra refractaria rectangular PPR2 Dimensiones ideales para cocinar pizzas con los mismos resultados que un típico fuego de leña</p>   |