

SO6300S2X



Produktkategorie	60 cm
Produktfamilie	Backofen
Energiequelle	Elektrisch
Energiequelle	Elektro
Garmethode	Dampfgaren kombiniert
Galileo Plattform	SteamOne
EAN13	8017709293031



Ästhetik

Ästhetik	Classici	Art des Dekors	Symbole
Farbe	Edelstahl	Gerätetür	Mit 2 Zierblenden
Oberfläche	Anti-Finger-Protektion	Türgriff	Classici
Design	Flach	Farbe/Ausführung des Türgriffs	Edelstahl
Material	Edelstahl	Markenlogo	Geprägt
Glasart	Eclipse-Schwarzglas	Bedienknebel	Classici
Farbe des Dekors	Schwarz		

Bedienelemente



Display	DigiScreen	Bedienungsart	Bedienknebel + Touch-Bedientasten
Typ Display	LED	Anzahl der Bedienknebel	2

Programme / Funktionen

Garfunktionen	6
Garfunktionen	



Ober-/Unterhitze



Umluft



ECO ECO



Großflächengrill



Unterhitze

Garfunktionen mit Dampf



Dampf + Umluft + Ober-Unterhitze

Sonstige Dampffunktionen



Restwasserrückführung

Optionen



Programmierung der Garzeit	Zeitvorwahl und Garende	Tastensperre/Kindersicherung	Ja
Minutenzähler	Ja		

Technische Eigenschaften



Temperatur min.	50 °C	Gerätetür	Kontrollierte Türkühlung
Temperatur max.	250 °C	Abnehmbare Gerätetür	Ja
Anzahl der Garebenen	5	Vollglasinnentür	Ja
Anzahl der Ventilation (Umluft/Heißluft)	Einfach	Vollglasinnentür herausnehmbar	Ja
Anzahl der Beleuchtungen	1	Anzahl aller Türverglasungen	3
Art der Beleuchtung	Halogen	Kaminabzugsleistung	Fixiert
Innenbeleuchtung austauschbar	Ja	Abkühlsystem	Kühlgebläse
Leistung der Beleuchtung	40 W	Kaminabzugssystem	Einzel
Garraumbeleuchtung bei Türöffnung	Ja	Dampfsystem	20 - 40%
Leistung der Unterhitze	1200 W	Nutzabmessungen des Garraums (HxBxT)	353x470x401 mm
Leistung der Oberhitze	1000 W	Temperaturregelung	Elektronisch
Leistung des Kleinflächengrills	1700 W	Material Garraum	Ever Clean Emaillierung
Leistung des Großflächengrills	2700 W	Wasserbefüllung	Manuell
Sicherheitsabschaltung der Beheizung bei Türöffnung	Ja	Kapazität Wassertank	0,8 l
Art der Türöffnung	Standard Türöffnung		

Technische Daten / Energielabel



Energieeffizienzklasse (auf einer Skala von A+++ bis D)	A	Energieverbrauch pro Zyklus und Garraum im Umluft-Modus	2.88 MJ
Nutzbare Garraumvolumen	68 l	Energieverbrauch pro Zyklus im Umluft-Modus, Garraum 1 (EC electric cavity)	0.80 kWh
Energieverbrauch pro Zyklus im konventionellen Modus, Garraum 1 (EC electric cavity)	1.15 kWh	Anzahl der Garräume	1
Energieverbrauch pro Zyklus und Garraum im konventionellen Modus	4.14 MJ	Energieeffizienzindex Garraum 1 (EEL cavity)	95,2 %

Serienzubehör

Grillrost mit Tiefensperre	1	Sonstiges	Wasserbeladungs-Kit
Backblech grau emailliert (H: 50 mm)	1		

Elektrischer Anschluss

Spannung	220-240 V	Frequenz	50/60 Hz
Absicherung	13 A	Länge Netzkabel	115 cm
Elektrischer Gesamtanschlusswert	2900 W		

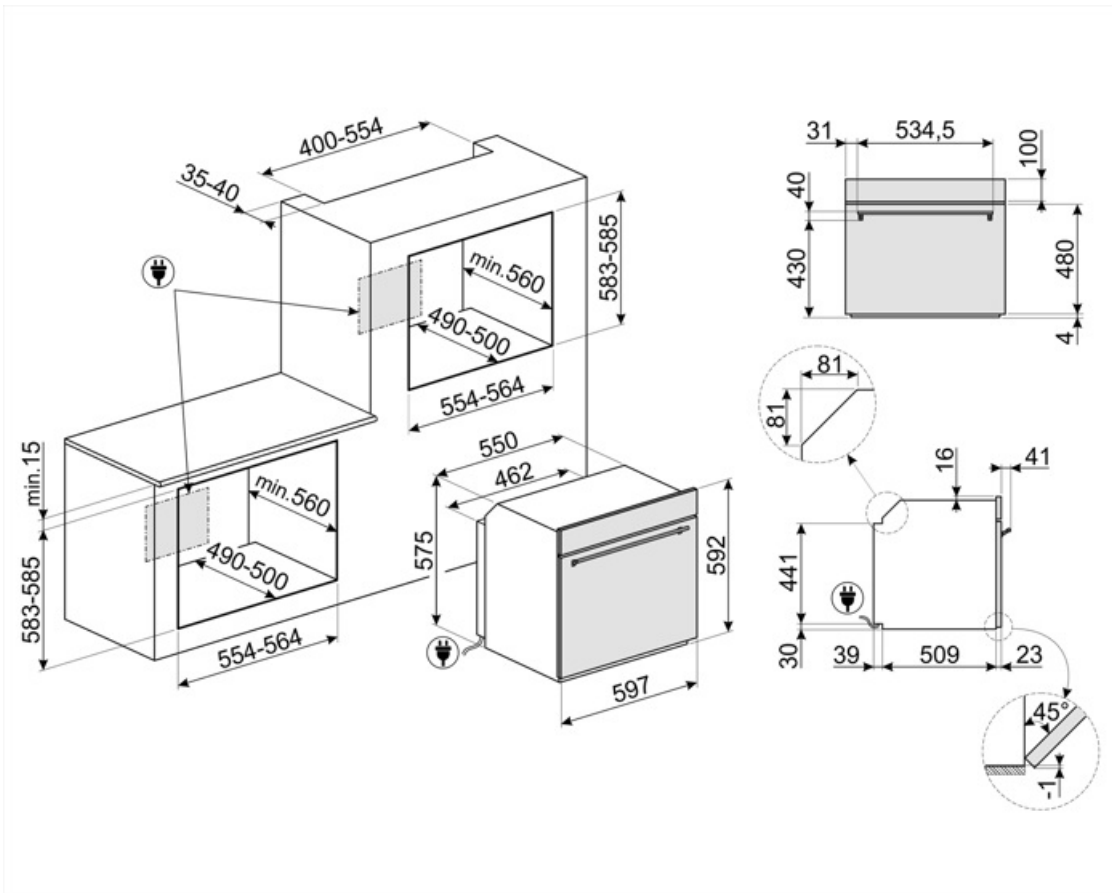

Sonderzubehör

ET20

Backblech grau emailliert (H: 20 mm), geeignet für 45-60 cm Backöfen der Serie SO... / SOP... Perfekt für eine Vielzahl von herzhaften und süßen Backwaren.



GTP2F

Teleskop-Teilauszug, 1 Ebene, inkl. seitlicher Einhängerrahmen (BASIC), geeignet für alle Backöfen der Serie SO.. mit Display00 und 3 Bedienknäbeln



PALPZ

Pizzaschieber aus Edelstahl mit Klappgriff, kompatibel für die Pizzasteine: PRTX, PPR9, STONE in Verbindung von Elektro-Backöfen. Abmessungen LxH: 31,5x32,5 cm.



SFLK1

Kindersicherung.



ET50

Backblech grau, emailliert (H: 50 mm) geeignet für Backöfen 45-60cm der Serie SO.../ SOP... Perfekt zum Garen und Braten von Fleisch und Fisch in Soßen. Auch optimal für die Zubereitung von leichten und knusprigen Beilagen.



GTT2F

Teleskop-Vollauszug, 1 Ebene, Edelstahl, inkl. seitlicher Einhängerrahmen, geeignet alle Galileo Backöfen der Serie SO../SOP.. mit Display00 oder mit 3 Bedienknäbeln



PR3845X

Abdeckleiste Möbelkante aus Edelstahl für Hocheinbau. Abmessungen LxB: 59,4 x 5,5cm, kombinierbar für alle Kompaktgeräte, Backöfen und Schubladen bei übereinander angeordneter Montage.























STONE

Rechteckiger Pizzastein, aus Schamottstein, glasiert. Ideal zum Backen von Pizzen, Brot, Focaccia und anderen Gerichten, wie Gebäck oder Keksen. Abmessungen LxBxH: 420x375x18 mm



Symbols glossary (TT)

			Kindersicherung: Eine Tastensperre, die einen ungewollten Zugriff auf die Funktionen verhindert.
	Kombi-Dampfbackofen: dieses Dampfgar-System ermöglicht ein schonendes und schnelles Garen von Speisen aller Art. Durch Variationen der Temperatur und des Dampflevels können Sie perfekte Garergebnisse erzielen. Das Dampfbacken verringert die Verwendung von Fett.		Kühlgebläse: zur Ermöglichung einer angenehmen und sicheren Oberflächentemperatur.
	Dreifach verglaste Backofentür: Anzahl der Scheiben der Gerätetür.		Elektro-Anschluss
	Ever Clean-Emaillierung: ist eine besondere Pyrolyse-Emaillierung, die dank ihrer geringeren Porosität eine bessere Reinigung des Garraums ermöglicht. Die Emaillierung schafft eine perfekte Oberfläche im gesamten Backofen inkl. der Backbleche und ist außen.		Ober-/Unterhitze + Umluft: ein intensives und homogenes Garen, auch für komplexe Gerichte. Die Umluft ist aktiv und die Heizleistung kommt gleichzeitig von oben und unten. Das ventilierte Garen sorgt für ein schnelleres und gleichmäßigeres Garergebnis, so
	Ober-/Unterhitze: traditionelles, statisches Garen, geeignet für die Zubereitung von einem Gericht. Die Erhitzung erfolgt gleichzeitig von oben und unten. Das Garen ist schonender, ideal für alle Arten von Braten, Brot und Backwaren.		Unterhitze: die Beheizung erfolgt nur von unten. Ideal für Gebäck, Aufläufe und Pizza.
	ECO-Funktion: diese Funktion eignet sich besonders für das Zubereiten von Speisen auf einer Ebene mit geringem Energieverbrauch. Um eine max. Energieeinsparung und Zeitersparnis zu erzielen, wird empfohlen, die Speisen ohne Vorheizung in den Garraum einzulegen.		Großflächengrill: sehr intensive Erhitzung nur von oben durch ein doppeltes Heizelement. Hervorragend geeignet zum Grillen und Gratinieren. Er wird am Ende des Garvorgangs verwendet und sorgt für eine gleichmäßige Bräunung der Speisen.
	Umluft + Dampf: für ein intensives und gleichmäßiges Garen. Das Umluftgebläse ist aktiv und die Beheizung erfolgt gleichzeitig von oben und unten. Die Zugabe von Dampf ermöglicht eine bessere Erhaltung der sensorischen Eigenschaften der Lebensmittel und		Restwasserrückführung: das Symbol steht für die automatische Restwasserrückführung nach einer beendeten Dampf-Funktion.
	Vollglasinnentür: eine einzige Glasfläche für eine einfache Reinigung und beste Durchsicht in den Garraum.		Innere Türverglasung: diese kann mit wenigen Handgriffen zur Reinigung herausgenommen werden.
	Seitliche Innenbeleuchtung: zwei gegenüberliegende Beleuchtungen erhöhen die Sicht auf das Innere des Garraums.		Anzahl der Garebenen: der Garraum verfügt über 5 Garebenen.
	Elektronische Temperatursteuerung: ermöglicht eine konstante Temperatur im Garraum mit einer Genauigkeit von ca. 2-3 °C. Optimal für das Garen von Speisen, die empfindlich auf Temperaturveränderungen reagieren.		Nutzvolumen 68 l: umfasst die nutzbare Fläche des Garraums in Litern.



DISPLAY-TYP DIGIScreen: das 4,3" große LED-Display verfügt dazu 2 Bedienknöpfe und 3 Touch-Tasten.



Manuelles Wasser-Füllsystem: Es ist möglich, den Wassertank in weniger als 40 Sekunden manuell zu befüllen. Die Befüllung erfolgt über den speziellen Trichter, der im Lieferumfang enthalten ist.