

SO6302M2X



Kategorie	60 cm
Skupina výrobků	Termostat
Elektrické napájení	Elektřina
Cooking method	Kombinovaná mikrovlnná trouba
Technologie páry	SpeedwaveXL
Cleaning system	Parní čištění
EAN kód	8017709295103



Aesthetics

Estetika	Classica	Serigraphy type	Symbols
Barva	Nerezová ocel	Dvířka	Se 2 vodorovnými pásy
Povrchová úprava	Odolnost proti otiskům prstů	Rukojeť	Klasický
Design	Flat	Barva rukojeti	Ocelový efekt
Materiál	Nerezová ocel	Logo	Embossed
Typ skla	Eclipse	Ovládací knoflíky	Klasický
Serigraphy colour	Black		

Ovládání

Zobrazovat jako	EvoScreen	Nastavení ovládání	Knoflíky a dotyková tlačítka
Technologie displeje	LCD	Počet ovládacích prvků	2

Programy/funkce

Počet funkcí vaření 11

Tradiční funkce vaření

Statický	S ventilátorem	Circulaire
Eco	Velký gril	Základ
Pizza		

Mikrovlnné funkce

Mikrovlnná trouba	S ventilátorem	Circulaire
Mikrovlnná trouba + gril		

Další funkce

Rozmrazování podle času	Kynutí	Vaření na kameni
Gril	Teplovzdušné fritování	Melt
Soft	Pop-corn	Sabbath

Funkce čištění

Parní čištění

Možnosti



Možnosti nastavení času	Odložený start a automatické ukončení vaření	Další možnosti	Udržování teplých pokrmů, Eko světlo, Jas, Odstíny
Minutka	Ano	Možnost předvádění v showroomu	Ano
Časovač	1	Rychlé přehřívání	Ano
Zámek ovládacích prvků/dětská pojistka	Ano		

Technické parametry



Minimální teplota	30 °C	Dvířka	Chlad
Maximální teplota	250 °C	Speciálně upravená vnitřní část skleněných dvířek	Ano
Počet polic	5	Celkový počet dveřních skel	4
Počet ventilátorů	1	Závěsy jemného dovření	Ano
Počet světel	2	Soft Open	Ano
Typ osvětlení	Halogenová	Měníč	Ano
Uživatелеm vyměnitelné světlo	Ano	Míchadlo	Ano
Výkon osvětlení	40 W	Komín	Dvojitý
Světlo při otevření dvířek	Ano	Chladicí systém	Odstředivá síla
Nižší výkon topného článku	1200 W	Cooling duct	Double
Prvek grilu – výkon	1750 W	Speed Reduction	Yes
Kruhový topný článek – výkon	2000 W	Cooling System	
Topení pozastaveno při otevření dvířek	Ano	Rozměry použitelného vnitřního prostoru (V x Š x H)	353x470x397 mm

Typ otevřených dvířek Standardní otevírání

Řízení teploty
Materiál vnitřní části

Elektronické
Smalt Ever clean

Výkon/energetický štítek



Čistý objem vnitřního prostoru 68 l
Počet vnitřních prostorů 1

Efektivní výkon mikrovlnné trouby 900 W

Přiložené příslušenství



Stojan se zadním dorazem 1
Hluboký smaltovaný plech (50 mm) 1
Vkládací mřížka 1

Skleněný pekáč 1
Teleskopické vodící lišty, částečná extrakce 1

Elektrické připojení

Napětí 220-240 V
Stávající 13 A
Jmenovitý příkon 3000 W

Kmitočet (Hz) 50/60 Hz
Power supply cable length 150 cm

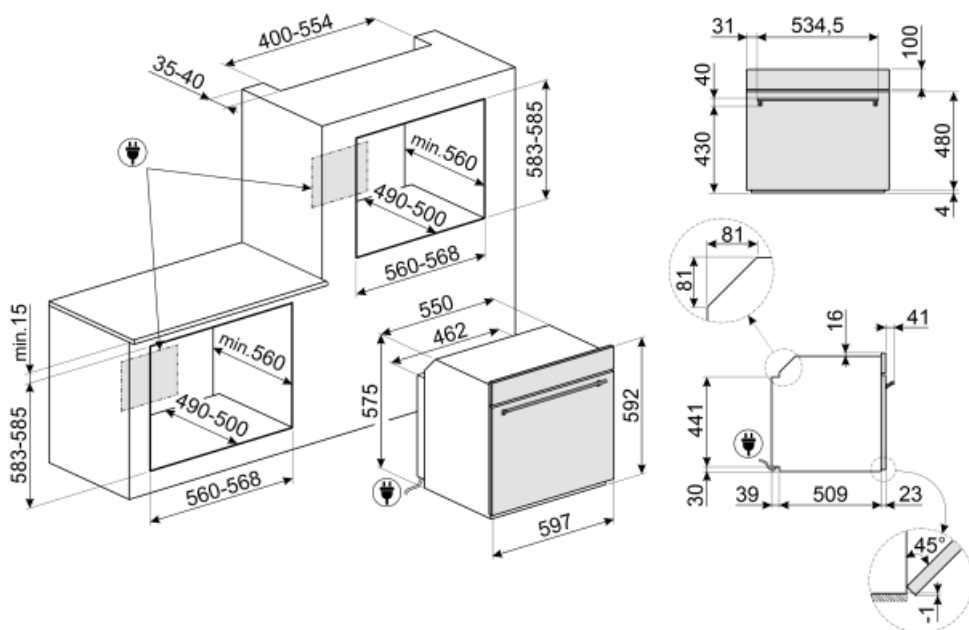

Not included accessories

AIRFRY

Air fryer rack AIRFRY . Ideal for recreating traditional frying in the oven, but with fewer calories and less fat. It allows you to cook quickly and simply dishes such as French fries, fried vegetables and fish, ensuring perfect browning and crispiness.



SFLK1

Dětská pojistka



ET50

Smaltovaný plech, 50 mm hluboký



ET20

Smaltovaný plech, 20 mm hluboký



STONE

Obdélníkový žáruvzdorný kámen. Ideální pro přípravu pizzy se stejnými výsledky jako v typické peci na dřevo. Lze jej použít i na pečení chleba, focaccie a dalších receptů, jako jsou koláče, placky nebo sušenky. Rozměry: D 42 x V 1,8 x H 37,5 cm.



GTP2

Partially extractable telescopic guides (1 level), suitable for traditional ovens. Made in stainless steel, they guarantee stability and facilitate the smooth extraction of the trays.



PR3845X

Nerezová ocel s ochranou proti otiskům. Kryt na nábytek ve sloupové instalaci více pecí



GTT2

Totally extractable telescopic guides (1 level), suitable for traditional ovens. Made in stainless steel, they guarantee stability and facilitate the smooth extraction of the trays.



BBQ

Double sided plate BBQ. Suitable for recreating succulent and crispy dishes in the oven with the typical taste of grilled cooking. The ribbed side is particularly suitable for meats and cheeses. The smooth side for fish, seafood and vegetables.



























PALPZ

Lopata na pizzu se sklopnou rukojetí
šířka: 315 mm délka: 325 mm



Symbols glossary (TT)

 <p>Dětský zámek: některé modely jsou vybaveny zařízením pro uzamčení programu/cyklu, takže jej nelze omylem změnit.</p>	 <p>Kombinovaná mikrovlnná trouba: Tato trouba umožňuje kombinovat dva různé způsoby vaření (tradiční s mikrovlnnými troubami). Kombinované trouby rozšiřují možnosti vaření a zároveň poskytují maximální flexibilitu domácích spotřebičů.</p>
 <p>Rozmrazování podle času: pomocí této funkce se automaticky určuje doba rozmrazování potravin.</p>	 <p>Čtyři skla: Počet skel dvířek.</p>
 <p>Automatické vypnutí osvětlení: pro větší úsporu energie se osvětlení automaticky vypne po jedné minutě od začátku vaření.</p>	 <p>Elektrina</p>
 <p>Smaltovaný interiér: Smaltovaný interiér všech pecí Smeg má speciální antacidový povrch, který pomáhá udržovat interiér čistý snížením množství přilnuté mastnoty z vaření.</p>	 <p>Fresh Touch: Většina trub Smeg má „chladná dvířka“. Díky kombinaci tangenciálního chlazení a vnitřních termoreflexních skel je teplota na vnějším povrchu dvířek udržována pod 50 °C. Kromě zajištění bezpečnosti chrání tento systém vedlejší nábytek před přehřátím trouby.</p>
 <p>Ventilátor s horními a dolními topnými články: Cílem prvků v kombinaci s ventilátorem je zajistit rovnoměrnější teplo, což je podobný způsob jako u konvekčního vaření, takže je zapotřebí přehřev. Nejvhodnější pro jídla vyžadující pomalé vaření.</p>	 <p>Pouze horní a dolní topný článek: tradiční způsob vaření nejvhodnější pro jednotlivá jídla umístěná uprostřed trouby. Horní část trouby bude vždy nejteplejší. Ideální na pečení, ovocné koláče, chléb atd.</p>
 <p>Pouze spodní topný článek: Tato funkce je ideální pro jídla, která vyžadují zvýšenou základní teplotu bez gratinování, např. pečivo, pizzu. Vhodné také pro pomalé vaření dušeného masa a jídel vařených v kastrolích.</p>	 <p>Circulaire: Kombinace ventilátoru a kruhového topného článku kolem něj poskytuje způsob vaření s horkým vzduchem. To poskytuje mnoho výhod, včetně nepotřebného přehřívání, pokud je doba vaření delší než 20 minut, žádný přenos chuti při vaření různých jídel najednou, méně energie a kratší doby vaření. Dobré pro všechny druhy jídla.</p>
 <p>EKO: Kombinace grilu, ventilátoru a spodního topného článku je vhodná zejména pro vaření malých množství jídla.</p>	 <p>Grilovací topný článek: Použití grilu přináší vynikající výsledky při vaření masa středních a malých porcí, zejména v kombinaci s Rotisserie (je-li to možné). Také ideální pro přípravu klobás a slaniny.</p>
 <p>Mikrovlnná trouba: Mikrovlny pronikající přímo do jídla a zajišťují velmi rychlé vaření se značnými úsporami energie. Vhodné pro vaření bez tuku, jsou také schopny rozmrazovat a ohřívat potraviny bez změny jejich původního vzhledu a aroma. Mikrovlnnou funkci lze také kombinovat s konvenčními funkcemi se všemi výslednými výhodami. Ideální pro všechny druhy potravin.</p>	 <p>Vaření se současným použitím topného článku v kombinaci s ventilátorem a mikrovlnnou troubou.</p>
 <p>Mikrovlnná trouba + grilovací topný článek: Použití grilu vede k dokonalému opečení povrchu jídla. Působení mikrovln umožňuje rychlé vaření vnitřní části jídla.</p>	 <p>Ventilátor v kombinaci s tradičním vařením, při kterém se teplo vytváří shora a zdola, zajišťuje rovnoměrné teplo. Přidání funkce mikrovln umožňuje stejné výsledky vaření za kratší dobu.</p>

 <p>Funkce pizzy: Současný provoz tří článků zajišťuje optimální vaření při použití s kamenem na pizzu Smeg.</p>	 <p>Celoskleněné vnitřní dvířka: Celoskleněné vnitřní dvířka, jeden rovný povrch, který se snadno udržuje čistý.</p>
 <p>KEEP_WARM_72dpi</p>	 <p>Boční světla: Dvě protilehlá boční světla zvyšují viditelnost uvnitř trouby.</p>
 <p>Vzduch s teplotou 40 °C poskytuje perfektní prostředí pro kynutí kvasnicového těsta. Jednoduše vyberte funkci a umístěte těsto do vnitřního prostoru pro přidělené</p>	 <p>Rychlé přehřátí: Funkci rychlého přehřátí lze použít k dosažení zvolené teploty během několika minut.</p>
 <p>Sabbath: Tato funkce umožňuje vařit jídlo během soboty, svátku odpočinku v židovském náboženství, při respektování příkázání. Trouba funguje</p>	 <p>Vnitřní prostor trouby má 5 různé úrovně vaření.</p>
 <p>Jemné dovření: všechny modely jsou vybaveny pokročilou funkcí jemného dovření dvířek, což umožňuje plynulé a tiché zavírání zařízení.</p>	 <p>Teleskopické lišty: umožňují vytáhnout jídlo a zkontrolovat jej, aniž byste jej museli zcela vyjmout z trouby.</p>
 <p>Elektronické ovládání: Umožňuje udržovat teplotu uvnitř trouby s přesností 2 – 3 °C. Umožňuje připravovat jídla, která jsou velmi citlivá na změny teploty, jako jsou koláče, suflé, pudinky.</p>	 <p>Parní čištění: jednoduchá funkce čištění pomocí páry k uvolnění usazenin ve vnitřním prostoru trouby.</p>
 <p>Objem udává množství použitelného prostoru v troubě v litrech.</p>	 <p>...</p>
 <p>Aktivní a řízená distribuce mikrovln Ventilátor mikrovlnné trouby Stirrer rovnoměrně rozděljuje vlny v troubě, čímž snižuje potřebu otočného talíře.</p>	 <p>Invertorová technologie umožňuje generovat mikrovlny nepřetržitě a s požadovaným výkonem. Stálý tok bez zapínacích a vypínacích cyklů umožňuje přesně kontrolovat teplotu, zkrátit čas, zamezuje plýtvání energií a umožňuje dosáhnout vynikajících výsledků vaření, rozmrazování a ohřívání díky menšímu rozdílu mezi teplotou jádra a povrchu potravin</p>
 <p>Speciální funkce přípravy pokrmu pro oboustranné grilování na desce. Vhodné pro přípravu šťavnatých a křupavých pokrmů v troubě s typickou chutí grilovaného jídla. Vroubkovaná strana je vhodná zejména na maso a sýry, hladká strana na ryby, mořské plody a zeleninu.</p>	 <p>Vyhrazená funkce vaření pro stojan teplovzdušné fritézy AIRFRY. Ideální pro nahrazení tradičního smažení v troubě, ale s menším množstvím kalorií a tuku. Umožňuje rychlou a jednoduchou přípravu pokrmů, jako jsou hranolky, smažená zelenina a ryby, a zajišťuje dokonalé propečení a křupavost.</p>
 <p>Speciální funkce pečení pro obdélníkový žáruvzdorný kámen PPR2. Rozměry Ideální pro přípravu pizzy se stejnými výsledky jako u typické pece na dřevo. Lze jej použít i na pečení chleba, focaccie a dalších receptů, jako jsou koláče, placky nebo sušenky</p>	 <p>Technologie dvojitého komínu vytváří speciální proudění vzduchu uvnitř dutiny, které snižuje kondenzaci uvnitř dutiny během mikrovlnné přípravy pokrmů, kdy je dutina studená a jídlo teplé</p>
 <p>Funkce rozpouštění másla a čokolády bez použití vodní lázně</p>	 <p>Funkce pro změkčení másla a sýra je užitečná pro rychlé uvedení zmrazených dezertů na teplotu pro podávání. Funkci lze použít také pro změkčení zmrzliny</p>



Funkce pro přípravu popcornu baleného v sáčcích