

SO6604M2PNR



Категорія	60 см
Сімейство продуктів	Духова шафа
Енергоживлення	Електричний
Метод приготування	Комбінований з мікрохвилями
Тип	SpeedwaveXL
Система очищення	Парове очищення
Код EAN	8017709345549



Естетика

Естетика	Dolce Stil Novo	Тип скла	Затемнене
Колір	Чорний	Дверка	Суцільне скло
Оздоблення	Глянцевий	Ручка	Dolce Stil Novo
Дизайн	Плаский	Колір ручки	Чорний
Фурнітура	Колір міді	Логотип	Накладний
Матеріал	Скло		

Управління



Тип дисплея	VivoScreen	Кількість мов на дисплеї	20
Вид дисплея	TFT	Мови на дисплеї	Italiano, English (UK), Français (FR), Français (CA), Nederlands, Español (ES), Español (MX), Português (PT), Svenska, Русский, Deutsch (DE), Dansk, Norsk, Polski, English (AU), Suomi, Ukrainian, Kazakh, Afrikaans (ZA), Zulu (ZA)
Налаштування управління	Сенсорне управління		

Програми/ Функції

Кількість функцій приготування	20
Задані рецепти	150
Персональні рецепти	10

Традиційні функції приготування (згідно тесту)

Статичний	Статичний Вентильований	Термовентиляція
Turbo	ECO	Великий гриль
Великий вентильований гриль	Нижній нагрів	Термовентильований нижній нагрів
Функція "піца"		

Функції мікрохвиль

Мікрохвилі	Статичний Вентильований	Мікрохвилі з термо-вентиляцією (+ задній нагрів + конвекція)
Мікрохвилі + гриль	Мікрохвилі + Термовентиляція + Нижній нагрів	Розігрів та регенерація

Інші функції

Розморожування за часом	Розморожування за вагою	Підняття тіста
Приготування на камені	Барбекю	Аерогриль
Плавление	Режим делікатного приготування	Поп-корн
Підтримання тепла	Сушка посуду / підігрів	Шабат

Функції очищення

Парове очищення

Опції



Опція програмування часу	Відкладений старт і відключення у кінці приготування	Одночасне приготування	Так
Таймер	Так	Приготування DeltaT	Так
Лічильник хвилин	3	Режим Showroom	Так
Блокування управління	Так	Режим відео, демо-підручник	Так

Інші опції	Підтримання тепла, Eco light, Вибір мови, Цифровий дисплей з годинником, Eco-logic, Гучність звуку, Звукові сигнали, Освітленість	Візуальна допомога Хронологія	Так Так, останні 10 використаних функцій
Термощуп для м'яса	Так	Швидке попереднє розігрівання	Так
Багатоступінчасте приготування	Да, до 2 шагов	Управління підігрівом	Так
Система "Умное приготовление"	Так		

Технічні характеристики



Об'єм (л)	72 l	Відкривання дверцят	Традиційне
Внутрішня камера	QS-Galileo	Дверцята	Холодні дверцята
Мінімальна температура	25 °C	Суцільне внутрішнє скло дверцят	Так
Максимальна температура	250 °C	Кількість стекол в дверцятах	4
Кількість рівнів приготування	5	Петлі Soft Close	Так
Подвійний вентилятор	1	Петлі Soft Open	Так
Кількість ламп	2	Інвертор	Так
Тип ламп підсвічування	Галогенна	Stirrer	Так
Змінне підсвічування	Так	Повітряпровід	Подвійний
Потужність підсвітки	40 Вт	Система охолодження	Центробіжна
Освітлення при відкритих дверцятах	Так	Канал охолодження	Подвійний
Потужність нижнього нагрівального елемента	1200 Вт	Зниження швидкості системи охолодження	Так
Потужність грилю	1750 Вт	Розміри внутрішньої камери (ВхШхГ)	353x470x397 мм
Потужність кільцевого нагрівального елемента	2000 Вт	Тип контролю температури	Електронний
Автоматичне відключення нагрівальних елементів при відкритих дверцятах	Так	Матеріал внутрішньої камери	Емаль Ever Clean

Продуктивність/ Енергоспоживання



Корисний об'єм	68 л	Ефективна потужність мікрохвиль	900 Вт
Кількість духовок	1		

Акcesуари в комплекті



Деко скляне 1

Решітка Luxury (нержавіюча сталь)	1	Телескопічні спрямовувачі повного висунення	1
Глибоке емальоване деко (50 мм)	1	Термощуп для м'яса	Так, багатоточковий
Решітка для дека	1		

Електричне підключення

Напруга	220-240 В	Номінальна потужність (кВт)	3000 Вт
Тип електричної вилки	Hi	Частота струму (Гц)	50/60 Гц
Сила струму (А)	13 А	Довжина електричного кабелю	150 см

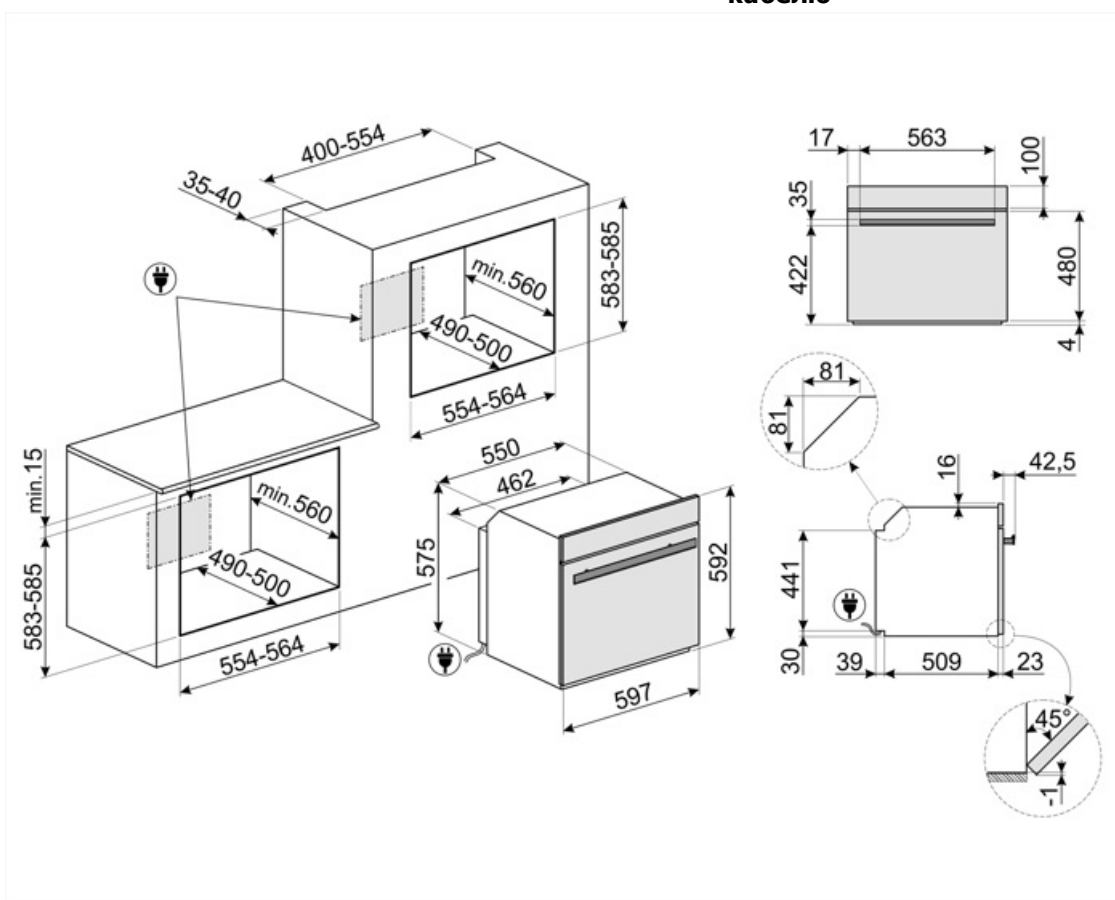

Compatible Accessories

AIRFRY

Решетка для аэрогриля. Идеально подходит для приготовления блюд, которые обычно жарят в духовке, но с меньшим количеством калорий и жира. С ее помощью можно быстро и просто приготовить картофель фри, жареные овощи и рыбу, добившись идеальной румяной корочки.



BBQ

Двусторонний гриль для барбекю. Подходит для приготовления сочных и хрустящих блюд в духовке с типичным вкусом блюд на гриле. Ребристая сторона особенно подходит для мяса и сыров. Гладкая сторона для рыбы, морепродуктов и овощей.



ET50

Эмалированный противень, глубина 50 мм



GTT2



PR3845X

Нержавеющая сталь с обработкой против отпечатков пальцев. Декоративная планка для установки приборов в колонну. Совместима с большинством духовых шкафов.



STONE

Прямоугольный огнеупорный камень PPR2. Идеально подходит для приготовления пиццы с такими же результатами, как в обычной дровяной печи. Также можно использовать для выпечки хлеба, focaccia и других рецептов, таких как пироги или печенье. Размеры: 42 x 1,8 x 37,5 см



AIRFRY2



ET20

Эмалированный противень, глубина 20 мм



GTP2



PALPZ

Лопатка для пиццы с откидной ручкой
Ширина: 315 мм Длина: 325 мм



SFLK1













Захисне блокування





STONE2



Symbols glossary

-  Спеціальна функція приготування для двосторонньої пластини BBQ. Підходить для відтворення соковитих і хрустких страв у духовці з типовим смаком приготування на грилі. Ребриста сторона особливо підходить для м'яса та сирів, а гладка - для риби, морепродуктів та овочів.
-  Комбинированная микроволновая печь: эта духовка позволяет комбинировать два разных способа приготовления (традиционный с использованием микроволн). Комбинированные духовые шкафы расширяют возможности приготовления пищи, обеспечивая при этом максимальную гибкость использования бытовой техники.
-  Размораживание по весу: функция автоматического размораживания. Вы выбираете тип продуктов для размораживания из доступных категорий (МЯСО - РЫБА - ХЛЕБ - ДЕСЕРТЫ). После ввода веса продукта печь автоматически определяет время, необходимое для правильного размораживания.
-  Автоматическое отключение подсветки: для большей экономии энергии освещение выключается автоматически через одну минуту после начала приготовления.
-  Электрический
-  Блокування від дітей: деякі моделі обладнані пристроєм для блокування програми/циклу, щоб унеможливити її випадкову зміну.
-  Размораживание по времени: с помощью этой функции время размораживания продуктов определяется автоматически.
-  Дверца с четверным остеклением
-  Режим ограничения потребляемой мощности: опция позволяет ограничить потребляемую мощность прибора.
-  Эмаль лёгкой очистки: наносится электростатически, чтобы предотвратить образование трещин или сколов с течением времени. Это особая эмаль, устойчивая к бытовым кислотам, которая, помимо приятного блеска, способствует более тщательной очистке стенок духовки благодаря своей меньшей пористости. После нанесения ее запекают при температуре выше 850°C и медленно полимеризуют с научно определенной скоростью, чтобы обеспечить однородную глубину и прочность. Эмаль лёгкой очистки создает безупречный вид как внутри духовки, так и на противнях, что делает поверхности духовки невероятно привлекательными и сохраняет их в течение долгого времени, так как снижает адгезию жира во время приготовления.
-  Холодная дверца: у большинства духовых шкафов Smeg есть «холодная дверь». Благодаря сочетанию тангенциального охлаждения и внутренних теплоотражающих стекол, температура на внешней поверхности дверцы поддерживается ниже 50°C. Эта система не только обеспечивает безопасность, но и защищает боковые поверхности мебели от перегрева духовкой.
-  Верхний + нижний нагрев с конвекцией: нагревательные элементы, работающие одновременно с вентилятором, предназначены для обеспечения более равномерного нагрева, аналогично традиционному приготовлению, поэтому требуется предварительный нагрев. Наиболее подходит для блюд, требующих медленного приготовления.

-  Верхний и нижний нагрев: традиционный метод приготовления, который лучше всего подходит для блюд, расположенных в центре духовки. Верхняя часть духовки всегда будет самой горячей. Идеально подходит для жаркого, фруктовых кексов, хлеба и т. д.
-  Кольцевой + нижний нагрев+ конвекция: добавление нижнего элемента добавляет дополнительный нагрев снизу для пищи, которая требует дополнительного приготовления.
-  Экономичный: приготовление с низким энергопотреблением: эта функция особенно подходит для приготовления на одном уровне с низким энергопотреблением. Рекомендуется для всех типов продуктов, кроме тех, которые могут выделять много влаги (например, овощи). Чтобы добиться максимальной экономии энергии и сократить время, рекомендуется помещать продукты в духовку без предварительного нагрева рабочей камеры.
-  Гриль с конвекцией: конвектор снижает сильный жар от гриля, обеспечивая отличный метод приготовления на гриле различных продуктов, отбивных, стейков, колбасок и т. д., обеспечивая равномерное поджаривание и распределение тепла без высушивания продуктов. Два верхних уровня рекомендуются для использования, а нижняя часть духовки может использоваться для одновременного поддержания тепла, что является отличным средством при приготовлении завтрака на гриле. Малый гриль (только центральная часть) идеально подходит для небольшого количества блюд.
-  Приготовление пищи с одновременным использованием гриля в сочетании с конвекцией и микроволнами.
-  Вентилятор в сочетании с традиционным приготовлением, при котором тепло генерируется сверху и снизу, обеспечивает равномерное нагревание. Добавление функции микроволновой печи позволяет получить те же результаты приготовления за меньшее время.
-  Только нижний нагревательный элемент: эта функция идеально подходит для продуктов, требующих дополнительной базовой температуры без поджаривания, например кондитерские изделия, пицца. Также подходит для медленного приготовления рагу и запеканок.
-  Комбинация вентилятора и круглого элемента вокруг него дает метод приготовления горячим воздухом. Это дает множество преимуществ, включая отсутствие предварительного нагрева, если время приготовления превышает 20 минут, отсутствие передачи аромата при одновременном приготовлении различных продуктов, меньшее количество энергии и более короткое время приготовления. Подходит для всех видов еды.
-  Использование гриля дает отличные результаты при приготовлении мяса средних и малых порций, особенно в сочетании с вертелом (где это возможно). Также идеально подходит для приготовления колбас и бекона.
-  Микроволны: проникая прямо в пищу, микроволны позволяют готовить очень быстро и со значительной экономией энергии. Они подходят для приготовления жира, они также способны размораживать и нагревать пищу, не изменяя ее первоначальный вид и аромат. Функцию микроволн также можно комбинировать с обычными функциями со всеми вытекающими отсюда преимуществами. Идеально подходит для всех видов еды.
-  Микроволны + гриль: использование гриля приводит к идеальному подрумяниванию поверхности продукта. Действие микроволн позволяет в короткие сроки приготовить внутреннюю часть блюда.
-  Эта функция позволяет разогреть заранее приготовленные блюда, не делая их сухими или жесткими.

- | | |
|--|---|
|  <p>Функция пиццы: специальная функция для приготовления пиццы на специальном камне. Это позволяет получить мягкую внутри и хрустящую снаружи пиццу с идеально приготовленной начинкой, а не сухой и не подгоревшей.</p> |  <p>Кольцевой+ верхний + нижний нагревательные элементы: использование вентилятора с обоими элементами позволяет готовить пищу быстро и эффективно, что идеально подходит для больших объемов, требующих тщательного приготовления. Он предлагает такой же результат, как и гриль, перемещая тепло вокруг пищи вместо перемещения самой пищи, позволяя приготовить продукт любого размера или формы.</p> |
|  <p>Полностью стеклянная внутренняя поверхность дверцы, единая плоская поверхность, которую легко поддерживать в чистоте.</p> |  <p>Подогрев пищи</p> |
|  <p>Подсветка сбоку: две лампы на противоположных сторонах внутренней камеры улучшают обзор внутри духовки.</p> |  <p>Функция подогрева или поддержания посуды в тепле. Поставьте противень на нижнюю полку и сложите посуду для подогрева.</p> |
|  <p>Приготовление с использованием датчика температуры: можно отобразить температуру, измеренную датчиком, и установить целевую температуру, которой должно достичь блюдо. Когда центр блюда достигнет желаемой температуры, приготовление прекращается.</p> |  <p>Воздух при 40°C создает идеальные условия для расстойки дрожжевого теста. Просто выберите функцию и поместите тесто в предназначенную для этого емкость.</p> |
|  <p>Быстрый предварительный нагрев: с помощью функции быстрого предварительного нагрева можно достичь выбранной температуры всего за несколько минут.</p> |  <p>ШАБАТ: функция, яка дозволяє готувати їжу з дотриманням вимог іудаїзму, щодо дня відпочинку.</p> |
|  <p>Сенсорное руководство: удерживая любой символ в течение 3 секунд, вы можете получить информацию о его функциях.</p> |  <p>В камере духового шкафа предусмотрено 5 разных уровней приготовления.</p> |
|  <p>Система "Умное приготовление": для идеального приготовления просто необходимо выбрать вид и вес продуктов, а также температуру приготовления: любые другие настройки будут установлены автоматически.</p> |  <p>Все модели оснащены функцией плавного закрывания двери, что позволяет устройству закрываться плавно и бесшумно.</p> |
|  <p>Телескопические направляющие: позволяют выдвинуть противень и проверить продукт, не вынимая полностью из духовки.</p> |  <p>Электронный контроль температуры: позволяет поддерживать температуру внутри духовки с точностью до 2–3°C. Это позволяет готовить блюда, очень чувствительные к перепадам температуры, такие как пирожные, суфле, пудинги.</p> |
|  <p>Простое в использовании сенсорное управление позволяет запрограммировать прибор одним нажатием кнопки.</p> |  <p>Очистка паром: простая функция очистки с использованием пара для удаления отложений в камере духового шкафа.</p> |
|  <p>Указан полезный объем внутренней камеры в литрах.</p> |  <p>Указан полезный объем внутренней камеры в литрах.</p> |
|  <p>4,3-дюймовый дисплей оснащен усовершенствованным цветным сенсорным интерфейсом для автоматического управления программами приготовления</p> |  <p>Подогрев: функция позволяет также поддерживать приготовленную пищу в тепле.</p> |



INSTANT GO: активація цієї опції дозволяє негайно розпочати приготування. Підігрів включається в час приготування, і духовка поступово досягне бажаної температури. Особливо підходить для заморожених продуктів.



Многоточечний датчик температури має три точки вимірювання. Це означає, що вимірюється не тільки температура в центрі продукту, але й температура в інших його областях. Духовка обробляє всі ці дані, щоб уникнути нерівномірності приготування. Таким чином, кожен продукт можна приготувати в професійному, ресторанному стилі.



Інверторна технологія дозволяє генерувати мікрохвилі безперервно і з потрібною потужністю. Постійний потік, без циклів увімкнення та вимкнення, дозволяє точно контролювати температуру, скоротити час, уникнути марних витрат енергії та отримати відмінні результати приготування, розморожування та повторного розігрівання, завдяки меншій різниці між температурою всередині та на поверхні їжі.



Спеціальна функція приготування для прямокутного вогнетривкого каменю PPR2. Розміри ідеально підходять для приготування піци з тими ж результатами, що і в звичайній дров'яній печі. Можна також використовувати для випікання хліба, фокаччі та інших рецептів, таких як пироги або печиво.



Приготування з функцією Delta T. Духова шафа автоматично встановлює температуру на заздалегідь визначену температуру (так звану Delta T), вищу за температуру, зафіксовану термощупом. Коли термощуп виявляє додатковий градус, духовка шафа автоматично підвищує внутрішню температуру на один градус. Духовка пропонує можливість вибору між трьома різними режимами приготування Delta T (повільний, середній і швидкий) і встановлення будь-якої бажаної температури. Поєднання технологій, які дозволяють отримати ніжні, соковиті, корисні продукти найвищої якості.



Функція розм'якшення масла і сиру. Полезна для швидкого доведення заморожених десертів до температури сервіровки. Функцію також можна використовувати для розм'якшення мороженого.



Активний і контрольований розподіл мікрохвиль. Завдяки наявності Microwave Stirrer хвилі рівномірно розподіляються всередині печі, що дозволяє зменшити потребу в поворотному столику.



Ідеальний спосіб приготувати повноцінне меню за кілька простих кроків з значною економією часу. У великій духовці можна одночасно розмістити кілька видів продуктів, які готуються без обміну запахами. Ретельно прораховані термодинамічні потоки забезпечують рівномірне приготування на кожному рівні. Алгоритм SameTime розраховує час, функції приготування і всі параметри таким чином, щоб 3 страви були готові одночасно.



Спеціальна функція приготування для решітки фритюру AIRFRY. Ідеально підходить для відтворення традиційного смаження в духовці, але з меншою кількістю калорій і жиру. Дозволяє швидко і просто готувати такі страви, як картопля фрі, смажені овочі та риба, забезпечуючи ідеальне підрум'янення і хрустку скоринку.



Технологія подвійного повітряпроводу створює особливий потік повітря всередині духовки, який зменшує конденсацію всередині духовки під час приготування їжі, коли духовка залишається холодною, а їжа теплою.



Плавлення масла і шоколада без використання водяної бані.



Функція для приготування попкорна в пакетиках.