

# SOCU2300MX



<b>Categoría</b>	Compatto 45 cm
<b>Familia</b>	Horno
<b>Alimentación</b>	Eléctrico
<b>Metodo di Cottura</b>	Microondas
<b>Código EAN</b>	8017709341855



## Estética

<b>Estética</b>	Clásica	<b>Color serigrafía</b>	Negro
<b>Color</b>	Acero inoxidable	<b>Tipo de serigrafía</b>	Símbolos
<b>Acabado</b>	Anti-huellas	<b>Tirador</b>	Clásica
<b>Diseño</b>	Plato	<b>Color asa</b>	Inox
<b>Material</b>	Inox	<b>Logo</b>	Embutido
<b>Tipo de inox</b>	Satinado		

## Mandos



<b>Nombre del display</b>	DigiScreen	<b>Regulación de mandos</b>	Mandos
<b>Tecnología de pantalla</b>	Led	<b>N.º de mandos</b>	2

## Programas/Funciones

**Nº de funciones de cocción** 3

**Funciones de cocción tradicionales**

 Grill ancho

**Función microondas**

 Microondas

 Microondas + grill

## Opciones

Opciones de programación tiempo	Fin de cocción	Programador	1
Cuentaminutos	Sí		

## Características técnicas



Capacidad (L)		Resistencia grill - Potencia	1200 W
N.º de estantes	2	N.º de vidrios de puerta total	3
N.º de luces	1	Interrupción microondas al abrir la puerta	Sí
Potencia luz	20 W	Conducto de enfriamiento	Individual
Encendido de la luz al abrir la puerta	Sí	Material de la cavidad	Acero
Plato giratorio	Sí	Filtro protector microondas	Sí
Diámetro plato giratorio	32 cm		

## Prestaciones/Etiqueta energética

Potencia de salida útil microondas	1000 W
------------------------------------	--------

## Equipo accesorios incluidos

Rejilla	2
---------	---

## Conexión eléctrica

Tensión	240 V	Tensión 2 (V)	120/208 V
Enchufe	No	Frecuencia	60 Hz
Corriente	14,2 A	Largo del cable de alimentación	150 cm
Datos nominales de conexión eléctrica	3400 W		

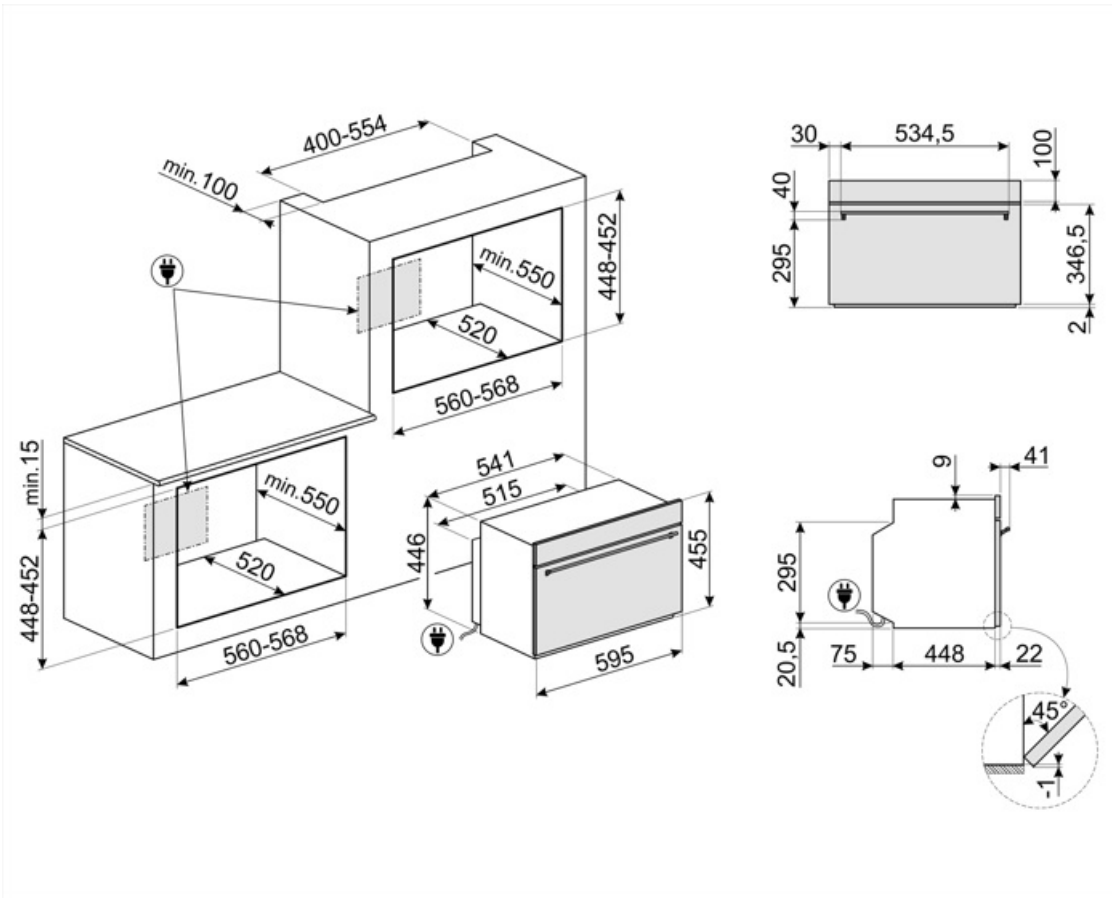

---

## Compatible Accessories

---

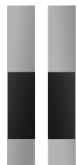











KIT4300MX



### STONE2

Rectangular pizza stone without handles, suitable for 45cm and 60cm wide ovens. Dimensions W42 x H1.8 x D37.5cm. Ideal for cooking pizzas with the same results as a typical wood-fired oven. Can also be used for baking bread, focaccias and other recipes such as pies, flans or biscuits

## Symbols glossary

	<p>El horno microondas permite cocinar en muy poco tiempo y con un considerable ahorro de energía, sin necesidad de precalentamiento.</p>		<p>4.3 inch display with LED technology, usability with knobs + 3 touch keys</p>
	<p>Puerta de triple acristalamiento: en los modelos de gama alta, la puerta del horno tiene tres paneles que ayudan a mantener el exterior del horno a temperatura ambiente durante la cocción, lo que garantiza la máxima seguridad. Los dos vidrios internos que reflejan el calor evitan la dispersión del calor para una mayor eficiencia.</p>		<p>Electric</p>
	<p>Esmalte Ever Clean: el esmalte Ever Clean con el que se trata la cavidad del horno reduce la adherencia de la grasa para cocinar. Es un esmalte pirolítico y resistente a los ácidos que, además de ser agradablemente brillante, favorece una mayor limpieza de las paredes del horno, gracias a su menor porosidad.</p>		<p>Resistencia Grill: el calor derivado del elemento del grill permite obtener excelentes resultados de parrilla, especialmente con carnes de espesor medio / pequeño y, en combinación con el asador (en los modelos previstos), permite un dorado uniforme al final de la cocción. Ideal para salchichas , costillas, tocino. En los hornos de 8, 10 y 11 funciones, el elemento del grill se compone de un elemento doble que permite asar sobre toda la superficie de soporte (grill largo). Esta función en estos modelos permite asar de una manera grandes cantidades uniformes de comida, especialmente carne .</p>
	<p>Microondas: al penetrar directamente en los alimentos, las microondas permiten cocinar en muy poco tiempo y con un considerable ahorro de energía. Adecuado para cocinar sin grasa, también están indicados para descongelar y calentar alimentos, manteniendo intactos tanto el aspecto original como la fragancia. Incluso la función de microondas se puede combinar con funciones tradicionales, con todas las ventajas que se derivan de ella. Ideal para todo tipo de comida.</p>		<p>Microondas + resistencia grill: el uso del grill determina un dorado perfecto de la superficie de los alimentos. La acción de las microondas, por otro lado, permite que la parte interna de los alimentos se cocine rápidamente.</p>
	<p>45 cm: algunos modelos Smeg, de solo 45 cm de altura, representan la solución capaz de responder a los requisitos funcionales en espacios con altura reducida. Disponibles en varios tipos y con diferentes estéticas, ofrecen más opciones en equipos de cocina.</p>		<p>2 niveles de cocción: en el horno auxiliar de las cocinas Smeg, 2 posiciones de cocción permiten cocinar diferentes platos al mismo tiempo, asegurando una reducción en el consumo.</p>
	<p>Indica el volumen útil de la cavidad del horno</p>		