

SOP6301S2X



Kategoria	60 cm
Rodzina produktów	Piekarnik
Zasilanie	Elektryczne
Źródło ciepła	Elektryczny
Metoda gotowania	Z funkcją pary
Technologia Galileo	Pyro steam
Sposób czyszczenia	Czyszczenie pirolityczne
Kod EAN	8017709294281



Linia wzornicza

Linia wzornicza	Classica	Serigrafia	Symbole
Kolor	Stal nierdzewna	Drzwi	Z dwoma poziomymi liniami
Wykończenie	Powłoka odporna na powstawanie odcisków palców	Uchwyt	Classica
Design	Płaski	Kolor uchwytu	Stal nierdzewna
Materiał	Stal nierdzewna	Logo	Tłoczone
Typ stali nierdzewnej	Szczotkowana	Pokręta	Classica
Rodzaj szkła	Eclipse	Kolor pokręteł	Efekt stali nierdzewnej
Kolor nadruku	Czarny		

Sterowanie



Typ wyświetlacza	CompactScreen	Rodzaj sterowania	Pokręta
Technologia wyświetlacza	LCD	Liczba pokręteł	2

Programy / Funkcje

Liczba funkcji pieczenia	11
---------------------------------	----

Funkcje pieczenia

Grzałka górna i dolna	Obieg powietrza	Termoobieg
Turbo	ECO	Grill
Grill + obieg powietrza	Grzałka dolna	Termoobieg + grzałka dolna
Pizza		

Funkcje pieczenia z technologią pary

Termoobieg

Pozostałe funkcje z technologią pary

Wylot wody	Odkamienianie
------------	---------------

Pozostałe funkcje

	Wyrastanie ciasta	Szabat
--	-------------------	--------

Funkcje czyszczenia

Pyroliza

Opcje



Ustawienia czasu	Opóźniony start i wyłączenie po zakończeniu pieczenia	Pozostałe funkcje	Utrzymywanie potrawy w ciepłe
Minutnik	Tak	Tryb showroom	Tak
Timer	1	Szybkie nagrzewanie	Tak
Blokada sterowania / Blokada bezpieczeństwa	Tak		

Specyfikacja techniczna



Pojemność (Lt)	68 l	Łatwy demontaż drzwi	Tak
Komora	QS-Galileo	W pełni przeszklona wewnętrzna powierzchnia drzwi	Tak
Minimalna temperatura	30 °C	Łatwy demontaż wewnętrznej szyby drzwi	Tak
Maksymalna temperatura	280 °C		

Liczba poziomów pieczenia	5	Liczba szymb w drzwiach piekarnika	4
Liczba wentylatorów	1	Zawiasy Soft Close	Tak
Liczba źródeł oświetlenia	1	Komin	Stały
Rodzaj oświetlenia	Halogenowe	System chłodzący	Statyczny
Możliwość wymiany żarówki	Tak	Rodzaj chłodzenia	Podwójny
Moc oświetlenia	40 W	Speed Reduction	Tak
Oświetlenie przy otwartych drzwiach	Tak	Cooling System	
Moc dolnej grzałki	1200 W	Blokada drzwi	Tak
Moc grzałki grilla	1750 W	Zakres wykorzystania pary	20 - 40%
Moc grzałki pierścieniowej	2000 W	Wymiary netto wnętrza komory (hxwxd)	353x470x401 mm
Automatyczne wyłączenie elementów grzejnych po otwarciu drzwi	Tak	Kontrola temperatury	Elektroniczne
Otwieranie drzwi	Standardowe	Materiał wewnętrznej komory	Emalia Ever Clean
Drzwi	Zimne drzwi	Załadunek wody	Wysuwana szuflada załadowcza
		Pojemność zbiornika	0,8 l

Wydajność / Etykieta energetyczna



Klasa efektywności energetycznej	A+	Zużycie energii przy standardowym obciążeniu w trybie z włączonym wentylatorem - piekarnik główny	2,45 MJ
Pojemność netto komory	68 l	Zużycie energii przy standardowym obciążeniu w trybie z włączonym wentylatorem - piekarnik główny	0,68 kWh
Zużycie energii na cykl w trybie tradycyjnym - piekarnik główny	1,09 kWh	Liczba komór	1
Zużycie energii przy standardowym obciążeniu w trybie tradycyjnym - piekarnik główny	3,92 MJ	Wskaźnik efektywności energetycznej dla komory (EElcavity)	81 %

Akcesoria w standardzie

Ruszt z blokadą	1	Ruszt do głębokiej blachy	1
Głęboka blacha emaliowana (50 mm)	1	Inne	water loading kit

Podłączenie elektryczne

Napięcie	220-240 V	Moc nominalna	3000 W
----------	-----------	---------------	--------

Wtyczka	Nie	Częstotliwość (Hz)	50/60 Hz
Natężenie prądu (A)	13 A	Długość przewodu zasilającego (cm)	150 cm

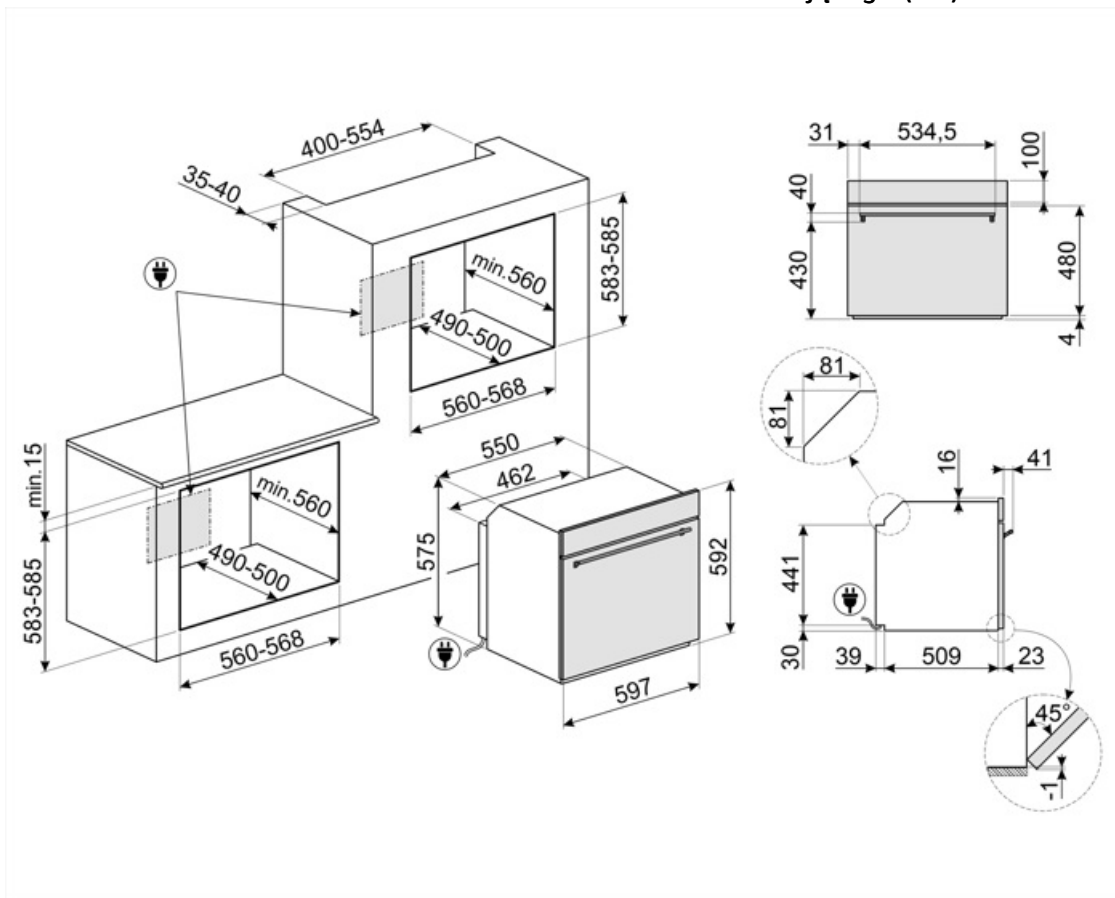

Kompatybilne Akcesoria

AIRFRY

Ruszt AIRFRY. Idealny do stworzenia tradycyjnego smażenia w piekarniku, ale z mniejszą ilością kalorii i tłuszczu. Pozwala szybko i prosto przyrządzić takie potrawy jak frytki, smażone warzywa i ryby, zapewniając idealne zbrązowienie i chrupkość.



BBQ

Dwustronna płyta BBQ. Odpowiednia do odtwarzania soczystych i chrupiących potraw w piekarniku z typowym smakiem potraw z grilla. Żebrowana strona jest szczególnie odpowiednia do mięs i serów. Gładka strona do ryb, owoców morza i warzyw.



ET50

Emaliowana blacha pasująca do piekarników 45cm i 60cm. Głębokość 50 mm. Idealna do gotowania i pieczenia mięsa i ryb w sosach. Idealna również do eksperymentowania z lżejszymi i bardziej chrupiącymi dodatkami do dań.



GTT2

Prowadnice teleskopowe z pełnym wysuwem (1 poziom). Wysuw: 433 mm. Materiał: Stal nierdzewna AISI 304, polerowana.



PALPZ

Łopata do pizzy ze składaną rączką. Wymiary (SxG): 31,5x32,5 cm. Łatwa i wygodna w użyciu i przechowywaniu. Idealna do serwowania pizzy, chleba i wyśmienitych ciast w bezpieczny i profesjonalny sposób.



SFLK1

Blokada bezpieczeństwa



AIRFRY2

Blacha AirFry idealnie sprawdza się do tradycyjnego smażenia w piekarniku, z mniejszą ilością kalorii i tłuszczu. Pozwala szybko i wygodnie przygotować potrawy takie jak frytki, warzywa czy ryby, zapewniając im doskonałe przyrumienienie i chrupkość.



ET20

Emaliowana blacha pasująca do piekarników 45cm i 60cm. Głębokość 20 mm. Idealna do szerokiej gamy wypieków na słodko i słono.



GTP2

Prowadnice teleskopowe z częściowym wysuwem (1 poziom), odpowiednie do tradycyjnych piekarników. Wykonane ze stali nierdzewnej, gwarantują stabilność i ułatwiają płynne wyjmowanie tac.



GTTV2

Prowadnice teleskopowe z pełnym wysuwem (1 poziom). Wysuw: 433 mm. Materiał: Stal nierdzewna AISI 304, polerowana.



PR3845X

Listwa maskująca mebel do instalacji urządzeń w kolumnie, stal nierdzewna. Powierzchnia zapobiegająca powstawaniu odcisków palców.



STONE

Prostokątny kamień do pizzy PPR2. Idealny do pieczenia pizzy z takimi samymi wynikami jak w typowym piecu opalonym drewnem. Może być również używany do pieczenia chleba, focacci i innych przepisów, takich jak placki, flany lub herbatniki. Wymiary (SxGxW): 37,5x42x1,8 cm





































STONE2

Kamień do pizzy bez uchwytów, odpowiedni do piekarników o szerokości 45 cm i 60 cm. Wymiary: szer. 42 x wys. 1,8 x gł. 37,5 cm. Idealny do pieczenia pizzy w domowym piekarniku z efektami zbliżonymi do tradycyjnego pieca opalanego drewnem. Doskonale sprawdza się także przy pieczeniu chleba, focaccii, a także ciast, tart i ciasteczek.



Słowniczek oznaczeń

-  Ręczny system ładowania wody: Możliwe jest załadowanie zbiornika w mniej niż 40 sekund. Ładowanie odbywa się ręcznie dzięki specjalnemu lejkowi dołączonemu do zestawu zakładanemu na szufladę załadowczą w piekarniku.
-  A+: Klasa efektywności energetycznej, mierzona od A+++ do G, w zależności od rodziny produktów.
-  Obwodowy system chłodzący
-  ODKAMIENIANIE
-  Liczba szyb w drzwiach: 4 szyby
-  Emalia Ever Clean: Emalia Ever Clean nakładana jest elektrostatycznie, narożnik do narożnika i krawędź do krawędzi, co zapobiega powstawaniu rys i pęknięć z upływem czasu. Jest to szczególna emalia pirolityczna, oporna na działanie kwasów, która oprócz przyjemnego blasku, dzięki mniejszej porowatości, sprzyja łatwiejszemu czyszczeniu ścian piekarnika. Jest ona wypalana w temperaturze ponad 850°C i powoli polimeryzowana w naukowo ustalonym tempie, aby zapewnić jednolitą głębokość i wytrzymałość Emalia Ever Clean tworzy nienagane wykończenie zarówno wewnątrz piekarnika, jak i na blachach, sprawiając, że powierzchnie piekarnika są niezwykle łatwe w utrzymaniu przez długi czas, ponieważ ogranicza przywieranie tłuszczu podczas gotowania.
-  Blokada bezpieczeństwa: Niektóre modele są wyposażone w blokadę bezpieczeństwa uniemożliwiającą uruchomienie urządzenia.
-  System pieczenia z użyciem pary umożliwia łagodniejsze i szybsze przygotowywanie dowolnego rodzaju żywności. Wahania temperatury i poziomu pary pozwalają osiągnąć pożądany efekt kulinarny. Pieczenie z użyciem pary zmniejsza zużycie tłuszczu, a także minimalizuje utratę wagi i objętości potraw podczas pieczenia. Idealnie nadaje się przygotowywania mięs: oprócz tego, że mięso staje się bardzo miękkie, zachowuje połysk i jest soczyste. Funkcja polecana również do pieczenia ciast na zakwasie i wypieku chleba: wilgotność pozwala na wzrost i rozwój ciasta podczas pieczenia przed powstaniem zewnętrznej skorupy. Rezultatem jest lżejsze i lekkostrawne ciasto, rozpoznawalne po większych pęcherzykach.
-  Rozmrażanie przez podanie czasu: Funkcja ręcznego rozmrażania. Po zakończeniu ustawionego czasu trwania funkcja zatrzymuje się.
-  Wyświetlacz CompactScreen
-  Elektryczny
-  Powłoka zapobiegająca powstawaniu odcisków palców: W większości naszych urządzeń stosowana jest, przy użyciu specjalnej technologii, powłoka zapobiegająca pozostawianiu odcisków palców na powierzchni stali nierdzewnej.

 <p>Zimne drzwi: Temperatura na zewnętrznej powierzchni drzwi utrzymywana jest poniżej 50 ° C. System ten oprócz zapewnienia bezpieczeństwa zabezpiecza boki mebli przed przegrzaniem przez piekarnik.</p>	 <p>Obieg powietrza + grzałka górna i dolna</p>
 <p>Grzałka górna i dolna</p>	 <p>Grzałka dolna</p>
 <p>Termoobieg + grzałka dolna</p>	 <p>Termoobieg</p>
 <p>Eco</p>	 <p>Grill</p>
 <p>Grill z obiegiem powietrza: bardzo intensywne ciepło pochodzące tylko z góry z podwójnego elementu grzewczego. Wentylator jest aktywny. Umożliwia optymalne grillowanie najgrubszych mięs. Idealny do dużych kawałków mięsa.</p>	 <p>Pizza</p>
 <p>Termoobieg + Para: Dodanie pary do gotowania z termoobiegiem pozwala na lepsze zachowanie właściwości organoleptycznych potraw. Ciepło pochodzi z tyłu piekarnika i jest rozprowadzane szybko i równomiernie. Wentylator jest aktywny. Jest to idealna funkcja do przyrządzania wszystkich rodzajów potraw w bardziej delikatny sposób. Jest również idealna do gotowania na wielu poziomach bez mieszania zapachów i smaków. Idealny do przygotowywania pieczeni, kurczaka i wypieków takich jak ciasta i chleb na zakwasie.</p>	 <p>System załadunku wody Fill&Hide v2. Chowany w piekarniku przewód, który sam zasysa wodę z dzbanka, do którego należy ten przewód włożyć. Wygodne uzupełnianie bez przerywania cyklu przy włączonym piekarniku i zamkniętych drzwiach. Wylot wody również odbywa się tym samym przewodem.</p>
 <p>Turbo</p>	 <p>W pełni szklana wewnętrzna powierzchnia drzwi. Rozwiązanie to pozwala utrzymać wewnętrzną część drzwi piekarnika w idealnej czystości.</p>
 <p>Demontowalne wewnętrzne szkło drzwi: Łatwy demontaż wewnętrznego szkła drzwi znacznie ułatwia utrzymanie urządzenia w czystości.</p>	 <p>Utrzymywanie potrawy w ciepłe</p>
 <p>Światła boczne: Dwa przeciwległe światła boczne zwiększają widoczność wewnątrz piekarnika.</p>	 <p>PIROLIZA - FUNKCJA AUTOMATYCZNEGO CZYSZCZENIA: piekarnik nagrzewa się do temperatury zbliżającej się do 500°C i zwęglą tłuszcz oraz resztki jedzenia w drobny popiół, który można łatwo wytrzeć wilgotną szmatką. Przy tak wysokiej temperaturze, drzwi blokują się automatycznie dla bezpieczeństwa, podczas gdy temperatura drzwi pozostaje bezpieczna w dotyku. Funkcja regulowana przez użytkownika w oparciu o poziom zabrudzeń obecnych w piekarniku.</p>
 <p>Wyrastanie ciasta: W piekarniku utrzymywana jest temperatura 40°C, która stwarza idealne warunki do wyrastania ciasta.</p>	 <p>Szybkie nagrzewanie: Funkcja ta pozwala na szybkie nagrzanie piekarnika do wskazanej temperatury.</p>
 <p>Szabat: Ta funkcja pozwala na pieczenie potraw respektując zasady żydowskiego święta szabat.</p>	 <p>Komora piekarnika posiada pięć poziomów.</p>



Soft close: wszystkie modele wyposażone są w zaawansowaną funkcję płynnego zamykania drzwi, dzięki której urządzenie zamyka się płynnie i cicho.



Elektroniczne sterowanie temperaturą: Funkcja pozwala na utrzymanie temperatury we wnętrzu piekarnika w granicach o tolerancji 2-3 °C. Umożliwia to przyrządzenie dań wrażliwych na zmiany temperatury np. ciast, sufletów lub puddingów.



Pojemność 68 l



Pojemność wskazuje ilość przestrzeni użytkowej w komorze piekarnika w litrach.