

# SOP6604S2PNR



Kategória	60 cm
Rad výrobkov	Rúra
Elektrické napájanie	Elektrický
Zdroj tepla	ELEKTRINA
Spôsob varenia	Kombinovaná para
Platforma Galileo	Pyro para
Čistiaci systém	Pyrolytický
Kód EAN	8017709313937



## Estetica

Estetica	Dolce Stil Novo	Typ skla	Zatmenie
Farba	Čierna	Dvierka	Plne presklený
Povrchová úprava	Lesklá	Rukoväť	Dolce Stil Novo
Design	Flat	Farba rukoväti	Čierna
Povrchová úprava dielu	Meď	Logo	Applied
Materiál	Sklo		

## Ovládače



Názov displeja	VivoScreen	Počet jazykov displeja	20
Technológia displeja	TFT	Jazyky displeja	Italiano, English (UK), Français (FR), Français (CA), Nederlands, Español (ES), Español (MX), Português (PT), Svenska, Русский, Deutsch (DE), Dansk, Norsk, Polski, English (AU), Suomi, Ukrainian, Kazakh, Afrikaans (ZA), Zulu (ZA)
Nastavenie ovládačov	Pokročilý, plne dotykový		

## Programy/funkcie

Počet funkcií varenia	19
Automatické programy	150
Úrovne s použitím pary	3
Prispôsobiteľné recepty	10

### Funkcie tradičného varenia

- |                             |                |                                  |
|-----------------------------|----------------|----------------------------------|
| Statická                    | S ventilátorom | Kruhové výhrevné teleso          |
| Turbo                       | Eco            | Veľký gril                       |
| Gril s ventilátorom (veľký) | Základňa       | Kruhové výhrevné teleso + spodné |
| Pizza                       |                |                                  |

### Funkcie varenia s pulznou parou

- |                |                                  |         |
|----------------|----------------------------------|---------|
| S ventilátorom | Kruhové výhrevné teleso + spodné | Kruhový |
| Turbo          | Gril s ventilátorom              |         |

### Funkcie varenia s parou

- |                |                         |       |
|----------------|-------------------------|-------|
| S ventilátorom | Kruhové výhrevné teleso | Turbo |
|----------------|-------------------------|-------|

### Gril + ventilátor

### Ďalšie funkcie pary

- |                 |             |             |
|-----------------|-------------|-------------|
| Čistenie nádrže | Výstup vody | Prívod vody |
| Odvápňovanie    |             |             |

### Ďalšie funkcie

- |                          |                               |              |
|--------------------------|-------------------------------|--------------|
| Rozmrazovanie podľa času | Rozmrazovanie podľa hmotnosti | Kysnutie     |
| Varenie na kameni        | BBQ                           | Teplovzdušná |
| Keep warm                | Regál na tanieru/ohrievač     | Sabat        |

### Funkcie čistenia

- |          |
|----------|
| Pyrolýza |
|----------|

## Možnosti



SameTime

Áno

<b>Možnosti časového nastavenia</b>	Varenie s oneskoreným spustením a automatickým ukončením	<b>Varenie DeltaT</b>	Áno
<b>Kuchynský časovač</b>	Áno	<b>Výkladná demo verzia</b>	Áno
<b>Časovač</b>	3	<b>Režim demo-sprevodca</b>	Áno
<b>Uzamknutie ovládačov/detská poistka</b>	Áno	<b>Touch guide</b>	Áno
<b>Ďalšie možnosti</b>	Keep warm, Osvetlenie Eco, Nastavenie jazyka, Displej s digitálnymi hodinami, Hlasitosť tónov, Jas, Tóny	<b>Chronológia</b>	Áno, posledných 10 použitých funkcií
<b>Varenie s teplotnou sondou</b>	Áno	<b>Rýchly predohrev</b>	Áno
<b>Varenie Multi-step Smart cooking</b>	Áno, až 2 kroky	<b>Instant GO</b>	Áno

## Technické údaje



<b>Minimálna teplota</b>	25 °C	<b>Vyberateľné dvierka</b>	Áno
<b>Maximálna teplota</b>	280 °C	<b>Plne presklené vnútorné dvierka</b>	Áno
<b>Počet políc</b>	5	<b>Vyberateľné vnútorné dvierka</b>	Áno
<b>Počet ventilátorov</b>	1	<b>Celkový počet skiel dvierok</b>	4
<b>Počet svetiel</b>	2	<b>Pánty Soft Close</b>	Áno
<b>Typ osvetlenia</b>	Halogén	<b>Soft Open</b>	Áno
<b>Svetlo vymeniteľné používateľom</b>	Áno	<b>Dymovod</b>	Pevný
<b>Svetelný výkon</b>	40 W	<b>Chladiaci systém</b>	Tangenciálny
<b>Svetlo, keď sú otvorené dvierka</b>	Áno	<b>Cooling duct</b>	Double
<b>Spodné výhrevné teleso výkon</b>	1200 W	<b>Speed Reduction Cooling System</b>	Yes
<b>Vrchné výhrevné teleso – výkon</b>	1000 W	<b>Uzamknutie dvierok počas pyrolýzy</b>	Áno
<b>Výhrevné teleso grilu – výkon</b>	1700 W	<b>Rozsah pary</b>	20 - 40%
<b>Veľký gril – výkon</b>	2700 W	<b>Rozmery užitočného vnútorného priestoru (VxŠxH)</b>	353x470x401 mm
<b>Kruhové výhrevné teleso – výkon</b>	2000 W	<b>Ovládanie teploty</b>	Elektronický
<b>Vyhrievanie je pozastavené, keď sú otvorené dvierka</b>	Áno	<b>Materiál vnútorného priestoru</b>	Smalt Ever Clean
<b>Typ otvárania dvierok</b>	Štandardné otváranie	<b>Napúšťanie vody</b>	Zásuvka, manuálna
<b>Dvierka</b>	Chladný	<b>Kapacita nádrže</b>	0,8 l



## Energetický štítok



**Trieda energetickej účinnosti** A+

Čistý objem vnútorného priestoru	68 l	Spotreba energie pri konvekčii s núteným vetraním	2.45 MJ
Spotreba energie na cyklus v konvenčnom režime	1.09 kWh	Spotreba energie na cyklus pri konvekčii s núteným vetraním	0.68 kWh
Spotreba energie v konvenčnom režime	3.92 MJ	Počet vnútorných priestorov	1
		Index energetickej účinnosti	81 %

## Vrátane príslušenstva

			
Luxusný regál (nehrdzavejúca oceľ)	1	Výsuvné vodiace koľajnice, úplné vysunutie	1
Smaltovaný plech (20 mm)	1	Teplotná sonda	Áno, multipoint
Hlboký smaltovaný plech (50 mm)	1	Iné	Súprava na napúšťanie vody
Mriežka vložky	1		

## Elektrické pripojenie

Napätie	220-240 V	Frekvencia (Hz)	50/60 Hz
Prúd	13 A	Dĺžka napájacieho kábla	150 cm
Menovitý výkon	3000 W		

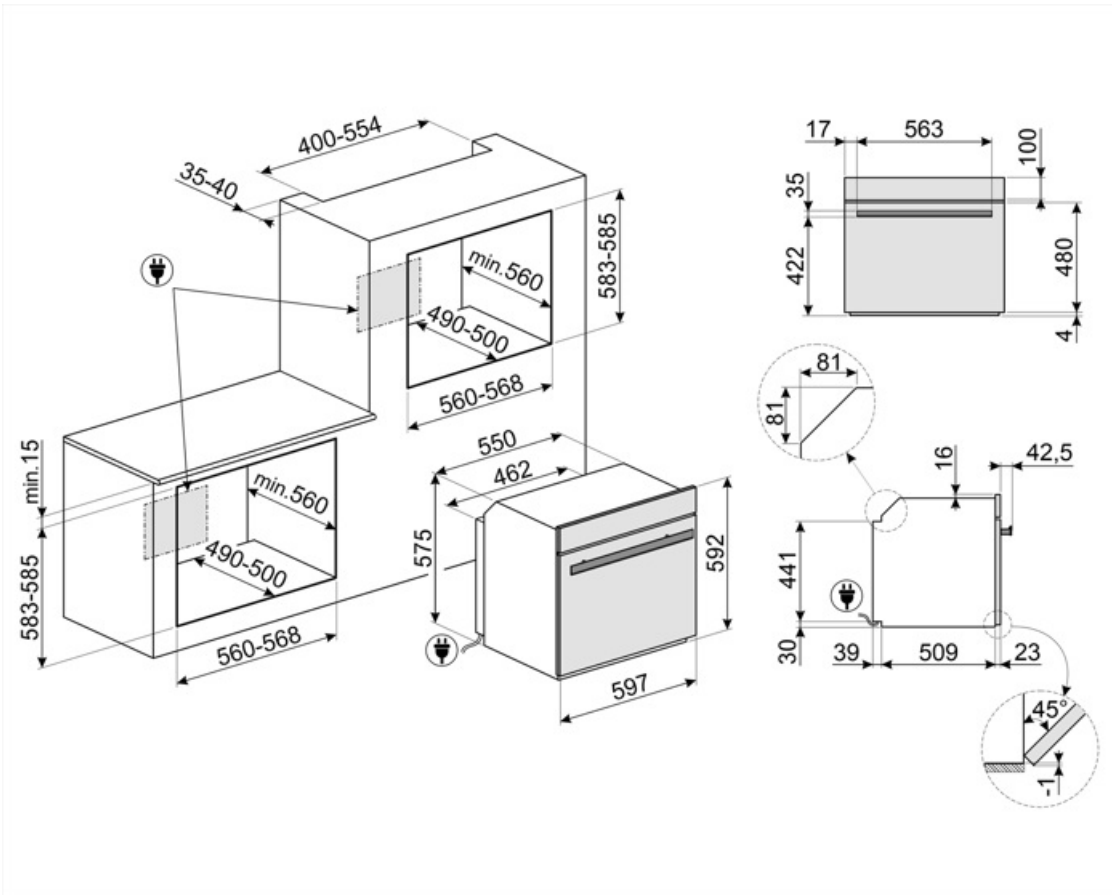

## Compatible Accessories

### AIRFRY

Rošt do teplovzdušnej fritézy AIRFRY. Ideálny ako náhrada tradičného pečenia v rúre, ale s menším množstvom kalórií a tuku. Vďaka nemu môžete variť rýchle a jednoduché jedlá ako hranolčky, pečenú zeleninu a ryby, ktoré budú dozlatista upečené a chrumkavé.



### BBQ

Obojstranná platňa na BBQ. Vhodné na prípravu šťavnatých a chrumkavých jedál v rúre s typickou chuťou grilovania. Rebrovaná strana je obzvlášť vhodná pre mäso a syry. Hladká strana sa hodí pre ryby, morské plody a zeleninu.



### ET50

Smaltovaný plech vhodný pre rúry 45 cm a 60 cm. Hĺbka 50 mm. Ideálny na varenie a pečenie mäsa a rýb v omáčke. Tiež vhodný na experimentovanie s ľahšími a chrumkavými jedlami



### GTT2

Úplne vyberateľné výsuvné vodiace lišty (1 úroveň) vhodné pre tradičné rúry. Sú vyrobené z nehrdzavejúcej ocele, zaručujú stabilitu a umožňujú hladké vyberanie plechov.



### PALPZ

Lopata na pizzu so sklopnou rúčkou. Rozmery D 31,5 x V 32,5 cm. Jednoduché a pohodlné používanie a skladovanie. Ideálna na profesionálne servírovanie pizze, chleba a chutných zákuskov bezpečným a profesionálnym spôsobom.



### PR3845X

Nehrdzavejúca oceľ s úpravou proti odtlačkom prstov. Kryt na nábytok – stĺpová inštalácia viacerých rúr



### AIRFRY2

Misa do teplovzdušnej fritézy. Ideálny ako náhrada tradičného pečenia v rúre, ale s menším množstvom kalórií a tuku. Vďaka nemu môžete variť rýchle a jednoduché jedlá ako hranolčky, pečenú zeleninu a ryby, ktoré budú dozlatista upečené a chrumkavé.



### ET20

Smaltovaný plech vhodný pre rúry 45 cm a 60 cm. Hĺbka 20 mm. Ideálny na chutné a sladké pečenie každého druhu.



### GTP2

Čiastočne vyberateľné výsuvné vodiace lišty (1 úroveň) vhodné pre tradičné rúry. Sú vyrobené z nehrdzavejúcej ocele, zaručujú stabilitu a umožňujú hladké vyberanie plechov.



### GTTV2

Úplne vyberateľné výsuvné vodiace lišty (1 úroveň) vhodné pre parné rúry. Sú vyrobené z nehrdzavejúcej ocele, zaručujú stabilitu a umožňujú hladké vyberanie plechov.



### PR3845N

Čierny kryt na nábytok, keď sa viac rúr inštaluje na seba



### STONE

Obdĺžnikový žiaruvzdorný kameň ideálny na pečenie pizze s rovnakým výsledkom ako v klasickej peci na drevo. Dá sa používať aj na pečenie chleba, focacce a ďalších receptov, ako sú koláče, tortové korpusy alebo sušienky. Rozmery: D 42 x V 1,8 x H 37,5 cm.















## STONE2

Obdĺžnikový kameň na pizzu s rúčkami,  
vhodný pre rúry so šírkou 45 cm a 60 cm.  
Rozmery Š 42 x V 1,8 x H 37,5 cm.

Ideálny na pečenie pizze s rovnakými  
výsledkami ako pri klasickej peci na  
drevo. Dá sa používať aj na pečenie  
chleba, focacce a ďalších receptov, ako  
sú koláče, tortové korpusy alebo  
sušienky



## Symbols glossary

- |   |   |
|---|---|
|  <p>Funkcia varenia určená pre obojstrannú platňu na BBQ. Vhodné na prípravu šťavnatých a chrumkavých jedál v rúre s typickou chuťou grilovania. Rebrovaná strana je obzvlášť vhodná pre mäso a syry; hladká strana sa hodí pre ryby, morské plody a zeleninu.</p>  |  <p>Manuálny systém napúšťania vody: Nádrž sa dá napustiť za menej ako 40 sekúnd. Voda sa napúšťa ručne pomocou špeciálneho dodaného lievika.</p>  |
|  <p>Detská poistka: niektoré modely sú vybavené zariadením na zablokovanie programu/cyklu, aby sa nedal nechtiac zmeniť.</p>  |  <p>A+: Trieda energetickej účinnosti A+ pomáha ušetriť až 10 % energie v porovnaní s triedou A. Maximálna výkonnosť s minimálnou spotrebou je zaručená.</p>   |
|  <p>Kombinované parné rúry: Parný systém varenia umožňuje uvariť všetky druhy potravín jemnejšie a rýchlejšie. Zmeny v teplote a pare umožňujú dosiahnuť požadovaný gastronomický výsledok. Parné varenie znižuje množstvo používaného tuku v prospech zdravšej a autentickejšej kuchyne, a zároveň minimalizuje stratu hmotnosti a objemu potravín pri varení. Parné varenie sa dokonale hodí na prípravu mäsa: okrem toho, že ho uvarí domäkka, zachová jeho lesk a urobí ho šťavnatejším. Odporúča sa aj na pečenie kysnutého cesta a chleba: vlhkosť umožňuje cestu pri pečení rásť a vyvinúť sa predtým, ako sa na ňom vytvorí kôrka. Výsledkom je ľahšie, nadýchanejšie a stráviteľnejšie cesto. Hodí sa aj na rýchle rozmrazovanie, zohrievanie potravín bez toho, aby stvrdli alebo sa vysušili, a prirodzené odsolovanie slaných potravín.</p> |  <p>Systém chladenia vzduchu: na zaručenie bezpečných povrchových teplôt.</p>  |
|  <p>Rozmrazovanie podľa času: Funkcia manuálne rozmrazovanie. Po uplynutí nastaveného času sa funkcia zastaví.</p>  |  <p>Rozmrazovanie podľa hmotnosti: Funkcia automatické rozmrazovanie. Zvoľte druh potravín, ktoré sa majú rozmraziť, spomedzi dostupných kategórií (MÄSO – RYBY – CHLIEB – DEZERTY) po zadaní hmotnosti potravín rúra automaticky stanoví čas potrebný na správne rozmrazenie.</p> |
|  <p>Funkcia odvápnovanie: Je nevyhnutné odstraňovať nadmerné usadeniny vodného kameňa v nádrži, aby sa zaručila správna prevádzka výrobku. Výrobok sám upozorní používateľa na potrebu vykonať tento úkon.</p>  |  <p>Štvorité glazované dvierka: Počet glazovaných dvierok.</p>   |
|  <p>Automatické vypnutie osvetlenia: V záujme vyššej úspory energie sa osvetlenie automaticky vypne po jednej minúte od začiatku varenia. Funkcia sa dá deaktivovať v ponuke nastavení. V takom prípade bude osvetlenie zapnuté po celý čas varenia.</p>  |  <p>Elektrický</p>   |





**Smalt Ever Clean:** Smalt Ever Clean sa nanáša elektrostaticky do všetkých rohov a okrajov, aby sa predišlo praskaniu v čase. Vďaka špeciálnemu pyrolytickému smaltu, odolnému voči kyselinám, príjemne svetlému a nízko poréznemu, sa dosahuje lepšie čistenie stien rúry. Zohrieva sa na 850 °C a pomaly polymerizuje vedecky stanovenou rýchlosťou, aby sa zaručila rovnomerná hĺbka a sila smalt Ever Clean predstavuje bezchybnú povrchovú vrstvu tak vo vnútornom priestore rúry, ako aj na plechoch, vďaka čomu sa povrchy rúry dlhodobo veľmi ľahko udržiavajú, keďže to znižuje lepenie tuku počas pečenia



**S ventilátorom:** Intenzívne a rovnomerné tradičné varenie, vhodné aj pre zložité recepty. Ventilátor je aktivovaný a teplo prichádza súčasne zdola aj zhora. Varenie s vetraním zaručuje rýchlejší a rovnomernejší výsledok, pričom jedlo je zvonka voňavé a zvnútra šťavnaté. Ideálne pre zapekané cestoviny, sušienky, pečené mäso a torty.



**Základňa:** teplo vychádza iba zo spodnej časti vnútorného priestoru. Ventilátor nie je aktivovaný. Ideálny pre sladké a chutné koláče, torty a pizzu. Určené na dokončenie prípravy, ak chcete, aby bolo jedlo chrumkavejšie. Tento symbol v plynových rúrach označuje plynový horák.



**Kruhové výhrevné teleso:** ideálna funkcia na chutnejšiu prípravu všetkých druhov pokrmov. Teplo prichádza zo zadnej časti rúry a rýchlo a rovnomerne sa rozvádza. Ventilátor je aktivovaný. Tiež sa dobre hodí na varenie na viacerých úrovniach bez miešania vôní a chutí.



**Gril:** Veľmi intenzívne teplo vychádzajúce iba sponad dvojitého výhrevného telesa. Ventilátor nie je aktivovaný. Poskytuje vynikajúce výsledky pri grilovaní a zapekaní. Používa sa na konci varenia, jedlo je rovnomerne upečené dozlatista.



**Funkcia pizza:** Špeciálna funkcia na pečenie pizze na panvici. Umožňuje upiecť pizzu, ktorá je mäkká vo vnútri a chrumkavá zvonka, s dokonale prepečenými prísadami, ktoré nie sú suché ani spálené.



**Fresh Touch:** Väčšina rúr Smeg má „chladné dvierka“. Vďaka kombinácii tangenciálneho chladenia a vnútorným sklám odrážajúcim teplo sa teplota na vonkajšom povrchu dvierok udržiava pod 50 °C. Okrem zaručenej bezpečnosti tento systém chráni bočné steny nábytku pred prehriatím spôsobeným teplom v rúre.



**Statické:** Tradičné varenie vhodné na prípravu pokrmov po jednom. Ventilátor nie je aktivovaný a teplo prichádza súčasne zvrchu aj zospodu. Statické varenie je pomalšie a chutnejšie, ideálne na dobre uvarené a suché jedlá, aj vo vnútri. Ideálne na pečenie všetkých druhov mäsa, masťného mäsa, chleba, plnených koláčov.



**Kruhové výhrevné teleso so spodným výhrevným telesom:** Pridaný spodný výhrevný článok znamená viac tepla na základni pre jedlo, ktoré si vyžaduje viac variť.



















**ECO:** varenie s nízkou spotrebou energie: táto funkcia je obzvlášť vhodná na varenie na jednej polici s nízkou spotrebou energie. Odporúča sa pre všetky druhy potravín okrem tých, pri varení ktorých vzniká veľa vlhkosti (napr. zelenina). V záujme dosiahnutia čo najvyššej úspory energie a zníženého času odporúčame, aby ste potraviny vkladali do rúry bez predohrevu varného priestoru





















**Gril s ventilátorom:** veľmi intenzívne teplo vychádza iba sponad dvojitého výhrevného telesa. Ventilátor je aktivovaný. Umožňuje optimálne grilovanie hrubého mäsa. Ideálny pre veľké kusy mäsa.



**S ventilátorom + para:** intenzívne a rovnomerné varenie. Ventilátor je aktivovaný a teplo prichádza súčasne zdola aj zhora. Pridaná para umožňuje lepšie zachovanie organoleptických vlastností potravín a zlepšuje ich vnútorné varenie, vďaka čomu je jedlo chrumkavejšie a stráviteľnejšie. Ideálne pre pečené teľacie a kačacie mäso, a celé ryby.

-  Kruhové výhrevné teleso + para: Para pridaná k vareniu s tepelnou ventiláciou umožňuje lepšie zachovanie organoleptických vlastností jedla. Teplo prichádza zo zadnej časti rúry a rýchlo a rovnomerne sa rozvádza Ventilátor je aktivovaný. Je to ideálna funkcia na jemnejšie varenie všetkých druhov pokrmov Tiež sa dobre hodí na varenie na viacerých úrovniach bez miešania vôní a chutí. Ideálne na prípravu pečeného mäsa, kuratľa a pečených potravín ako kysnuté koláče a chlieb.
-  Turbo: teplo prichádza z 3 strán: zvrchu, zospodu a zo zadnej časti rúry Ventilátor je aktivovaný. Umožňuje rýchle varenie, aj na viacerých policiach naraz bez miešania vôní. Ideálny pre veľké množstvá potravín, ktoré si vyžadujú intenzívne varenie.
-  Kruhové výhrevné teleso s parou: Poskytuje potravinám pri varení extra vlhkosť. Výborne sa hodí na pečenie chleba. Vďaka vlhkosti sa chlebové cesto na začiatku varenia viac roztiahne, a tak sa vytvorí vzdušné cesto s ľahkou textúrou. Počas zvyšnej časti varného procesu sa vytvorí príznačná kôrka.
-  Kruhové výhrevné teleso s parou: Poskytuje potravinám pri varení extra vlhkosť. Výborne sa hodí na pečenie chleba. Vďaka vlhkosti sa chlebové cesto na začiatku varenia viac roztiahne, a tak sa vytvorí vzdušné cesto s ľahkou textúrou. Počas zvyšnej časti varného procesu sa vytvorí príznačná kôrka.
-  Plne presklené vnútorné dvierka: Plne presklené vnútorné dvierka, rovný povrch, ktorý sa ľahko čistí.
-  KEEP\_WARM\_72dpi
-  PYROLÝZA – FUNKCIA AUTOMATICKÉHO ČISTENIA: rúra sa vyhreje na teplotu blížiacu sa 500 °C, pričom sa tuky a zvyšky potravín spália na jemný popol, ktorý sa dá ľahko utrieť vlhkou utierkou. Pri takej vysokej teplote sa dvierka automaticky bezpečnostne uzatvoria, zatiaľ čo teplota dvierok ostáva pod kontrolou, takže je bezpečné dotknúť sa ich Používateľom nastaviteľná funkcia v závislosti od úrovne nečistoty v rúre.
-  Teplotná sonda: s teplotnou sondou je možné dokonale upiecť rezne, steaky a mäso rôznej veľkosti a tvaru. Sonda napomáha pečeniu vďaka presnej kontrole teploty v strede jedla. Teplotu v jadre jedla meria špeciálny snímač v špičke. Keď okamžitá teplota prekročí cieľovú teplotu nastavenú používateľom, varenie sa ukončí
-  FUN\_PARA\_INÉ\_PRÍVOD\_VÝSTUP\_VODY\_72dpi
-  Gril s ventilátorom a pulznou parou: Na prípravu dokonale mäsa, upečeného vcelku. Vďaka nadmernej vlhkosti je mäso jemné a šťavnaté, zatiaľ čo teplo z funkcie turbo vytvára karamelizovanú chuť, ktorú všetci milujeme
-  Pulzná para s kruhovým + spodným výhrevným telesom: Ideálne na ohrievanie tortových korpusov a slaných koláčov. Pri tejto funkcii sa základ stane znovu chrumkavým, a prísady sa vďaka prídavnej vlhkosti vo vnútornom priestore nevysušia.
-  Pulzná para turbo: Na prípravu dokonale mäsa, upečeného vcelku. Vďaka nadmernej vlhkosti je mäso jemné a šťavnaté, zatiaľ čo teplo z funkcie turbo vytvára karamelizovanú chuť, ktorú všetci milujeme.
-  Sklo vnútorných dvierok: dá sa pri čistení vybrať niekoľkými rýchlymi pohybmi.
-  Bočné svetlá: Dve bočné svetlá oproti sebe výrazne zvyšujú viditeľnosť v rúre.
-  Ohrievanie regála na tanieri: funkcia na ohrievanie alebo udržiavanie teploty riadu. Položte plech na pečenie na najspodnejšiu policu a naložte naň jedlo, ktoré sa má ohriať.
-  Vzduch pri 40 °C poskytuje dokonalé prostredie na kysnutie cesta. Jednoducho zvolte funkciu a vložte cesto do vnútorného priestoru na stanovený čas

-  Rýchly predohrev: varenie predchádza fáza predohrevu, v ktorej varná priehradka dosiahne nastavenú teplotu. Táto možnosť zníži čas až o 50 %.
-  Možnosť určená na rozptýlenie pochybností Viac než 100 kontextových okien, ktoré sa dajú vyvolať dlhým stlačením ktorejkoľvek ikony, poskytuje informácie o používaní displeja a varení.
-  Smart Cooking je dokonalý recept pre každú príležitosť. Mäso, ryby, cestoviny, dezerty atď. až do 150 automatických receptov, ktoré umožňujú vykonať každú prípravu stlačením jedného tlačidla. Vyberte si svoje menu a rúra sa postará o ostatné.
-  Na zaručenie optimálnej prevádzky zariadenia odporúčame vyčistiť nádrž zhruba raz za 2-3 mesiace.
-  Elektronické riadenie: Umožňuje udržiavať teplotu v rúre s presnosťou na 2-3 °C. Vďaka tomu je možné variť pokrmy, ktoré sú citlivé na zmeny teploty, ako torty, nákypy a pudinky.
-  4,3" displej VIVOscreen ponúka pokročilé farebné dotykové rozhranie na automatickú správu spúšťania programov ako Delta T, Multi-step a SameTime.
-  INSTANT GO: po aktivácii tejto funkcie môžete okamžite začať variť. Predohrev je zahrnutý v čase varenia a rúra postupne dosiahne požadovanú teplotu Obzvlášť vhodné pre mrazené potraviny.
-  Dokonalý spôsob, ako mať kompletne menu v niekoľkých jednoduchých krokoch a s výraznou úsporou času. Veľký vnútorný priestor pojme naraz viac rôznych druhov potravín, ktoré sa uvaria bez vzájomného miešania vôní. Starostlivo preskúmané termodynamické prúdy zaručujú rovnomerné pečenie na každej úrovni. Algoritmus SameTime vypočíta časy, funkcie varenia a všetky parametre tak, aby 3 rôzne jedlá boli hotové v tom istom čase
-  Špeciálna varná funkcia pre teplovzdušný regál AIRFRY. Ideálny ako náhrada tradičného pečenia v rúre, ale s menším množstvom kalórií a tuku. Vďaka nemu môžete variť rýchle a jednoduché jedlá ako hranolčky, pečenú zeleninu a ryby, ktoré budú dozlatista upečené a chrumkavé.
-  SABAT: funkcia umožňujúca pripravovať jedlá v súlade s dňom odpočinku v judaizme.
-  Vnútorný priestor rúry má 5 rôznych úrovní varenia.
-  Soft close: všetky modely sú vybavené pokročilou funkciou hladkého zatvárania dvierok, vďaka ktorej sa zariadenie zatvára hladko a nehučne.
-  Výsuvné koľajnice: umožňujú vysunúť a skontrolovať pripravované jedlo bez toho, aby ste ho museli vybrať z rúry.
-  Kapacita určuje využiteľný objem vo vnútornom priestore rúry v litroch.
-  Keep warm: vďaka tejto funkcii zostane uvarené jedlo teplé.
-  Viacbodová teplotná sonda má tri detekčné body. To znamená, že nezisťuje iba teplotu v jadre, ale aj na iných miestach. Rúra zohľadňuje všetky tieto údaje, aby predišla nerovnomernostiam pri varení. Takto sa dá každý výrobok uvariť profesionálne, ako v reštaurácii.
-  Kapacita určuje využiteľný objem vo vnútornom priestore rúry v litroch.
-  Špeciálna varná funkcia pre obdĺžnikový žiaruvzdorný kameň PPR2 Rozmery ideálne na pečenie pizze s rovnakými výsledkami ako pri klasickej peci na drevo. Dá sa používať aj na pečenie chleba, focacce a ďalších receptov, ako sú koláče, tortové korpusy alebo sušienky



Varenie DeltaT Rúra automaticky nastaví teplotu vo vnútornom priestore na prednastavenú teplotu (deltaT), ktorá je vyššia než teplota v jadre, zistená sondou. Keď sonda zistí v jadre teplotu zvýšenú o jeden stupeň, rúra automaticky zvýši aj svoju vnútornú teplotu o jeden stupeň. Rúra ponúka možnosť vybrať si medzi tromi rôznymi režimami varenia deltaT (pomalý, stredný a rýchly) a nastaviť akúkoľvek požadovanú teplotu v jadre. Koncentrácia technológií, vďaka ktorým je možné získať chutné, šťavnaté a zdravé výrobky najvyššej kvality.