

SOP6604TPNR

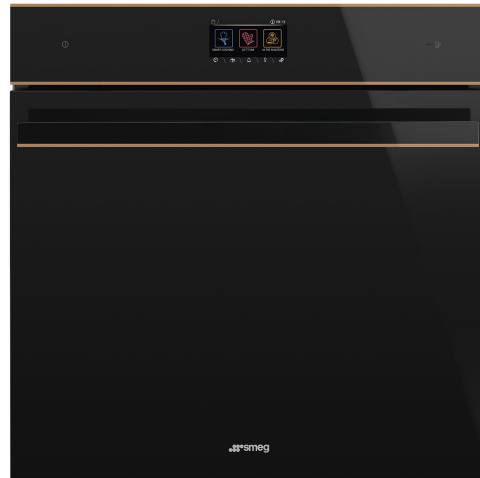

Категорія	60 см
Сімейство продуктів	Духова шафа
Енергоживлення	Електричний
Джерело нагрівання	Електрика
Метод приготування	Термовентильований
Тип	Традиційна піролітична
Система очищення	Піролітичне очищення
Код EAN	8017709304270



Естетика

Естетика	Dolce Stil Novo	Тип скла	Затемнене
Колір	Чорний	Дверка	Суцільне скло
Дизайн	Плаский	Ручка	Dolce Stil Novo
Фурнітура	Колір міді	Колір ручки	Чорний
Матеріал	Скло	Логотип	Накладний

Управління



Тип дисплея	VivoScreen	Кількість мов на дисплеї	20
Вид дисплея	TFT	Мови на дисплеї	Italiano, English (UK), Français (FR), Français (CA), Nederlands, Español (ES), Español (MX), Português (PT), Svenska, Русский, Deutsch (DE), Dansk, Norsk, Polski, English (AU), Suomi, Ukrainian, Kazakh, Afrikaans (ZA), Zulu (ZA)
Налаштування управління	Сенсорне управління		

Програми/ Функції

Кількість функцій приготування	10
Задані рецепти	150
Персональні рецепти	10

Традиційні функції приготування (згідно тесту)

Статичний	Статичний Вентильований	Термовентиляція
Turbo	ECO	Великий гриль
Великий вентильований гриль	Нижній нагрів	Вентильований нижній нагрів
Функція "піца"		

Інші функції

Розморожування за часом	Розморожування за вагою	Підняття тіста
Приготування на камені	Барбекю	Аерогриль
Підтримання тепла	Сушка посуду / підігрів	Шабат

Функції очищення

Піроліз

Опції



Опція програмування часу	Відкладений старт і відключення у кінці приготування	Одночасне приготування	Так
Таймер	Так	Приготування DeltaT	Так
Лічильник хвилин	3	Режим Showroom	Так
Блокування управління	Так	Режим відео, демо-підручник	Так
Інші опції	Підтримання тепла, Eco light, Вибір мови, Цифровий дисплей з годинником, Eco-logic, Гучність звуку, Звукові сигнали, Освітленість	Візуальна допомога Хронологія	Так, останні 10 використаних функцій
Термощуп для м'яса	Так	Швидке попереднє розігрівання	Так
Багатоступінчасте приготування	Да, до 2 шагів	Управління підігрівом	Так
Smart cooking	Так		

Технічні характеристики



Мінімальна температура	25 °C	Дверцята	Холодні дверцята
Максимальна температура	280 °C	Знімні дверцята	Так
		Суцільне внутрішнє скло дверцят	Так

Кількість рівнів приготування	5	Внутрішнє скло дверцят знімне	Так
Подвійний вентилятор	1	Кількість стекол в дверцятах	4
Кількість ламп	2	Петлі Soft Close	Так
Тип ламп підсвічування	Галогенна	Петлі Soft Open	Так
Потужність підсвітки	40 Вт	Повітряпровід	Фіксований
Освітлення при відкритих дверцятах	Так	Система охолодження	Тангенціальна
Потужність нижнього нагрівального елементу	1200 Вт	Канал охолодження	Подвійний
Потужність верхнього нагрівального елементу	1000 Вт	Зниження швидкості системи охолодження	Так
Потужність грилю	1700 Вт	Блокування дверцят при піролізі	Так
Потужність великого грилю	2700 Вт	Розміри внутрішньої камери (ВхШхГ)	353x470x401 мм
Потужність кільцевого нагрівального елементу	2000 Вт	Тип контролю температури	Електронний
Автоматичне відключення нагрівальних елементів при відкритих дверцятах	Так	Матеріал внутрішньої камери	Емаль Ever Clean
Відкривання дверцят	Традиційне		

Продуктивність/ Енергоспоживання

			
Клас енергоефективності	A+	Споживання енергії з примусовою конвекцією	2.45 МДж
Корисний об'єм	68 л	Споживання енергії за цикл з примусовою конвекцією (кВт)	0.68 кВт/ч
Споживання енергії за цикл з природною вентиляцією (кВт)	1.09 кВт/ч	Кількість духовок	1
Споживання енергії з природною вентиляцією	3.92 МДж	Клас енергоефективності	81 %

Акcesуари в комплекті

			
Решітка Luxury (нержавіюча сталь)	1	Решітка для дека	1
Деко емальоване (20 мм)	1	Телескопічні спрямовувачі повного висушення	1
Глибоке емальоване деко (50 мм)	1	Термощуп для м'яса	Так, багатоточковий

Електричне підключення

Напруга	220-240 В	Частота струму (Гц)	50/60 Гц
----------------	-----------	----------------------------	----------

Сила струму (А) 13 А
 Номінальна потужність (кВт) 3000 Вт

Довжина електричного кабелю 150 см

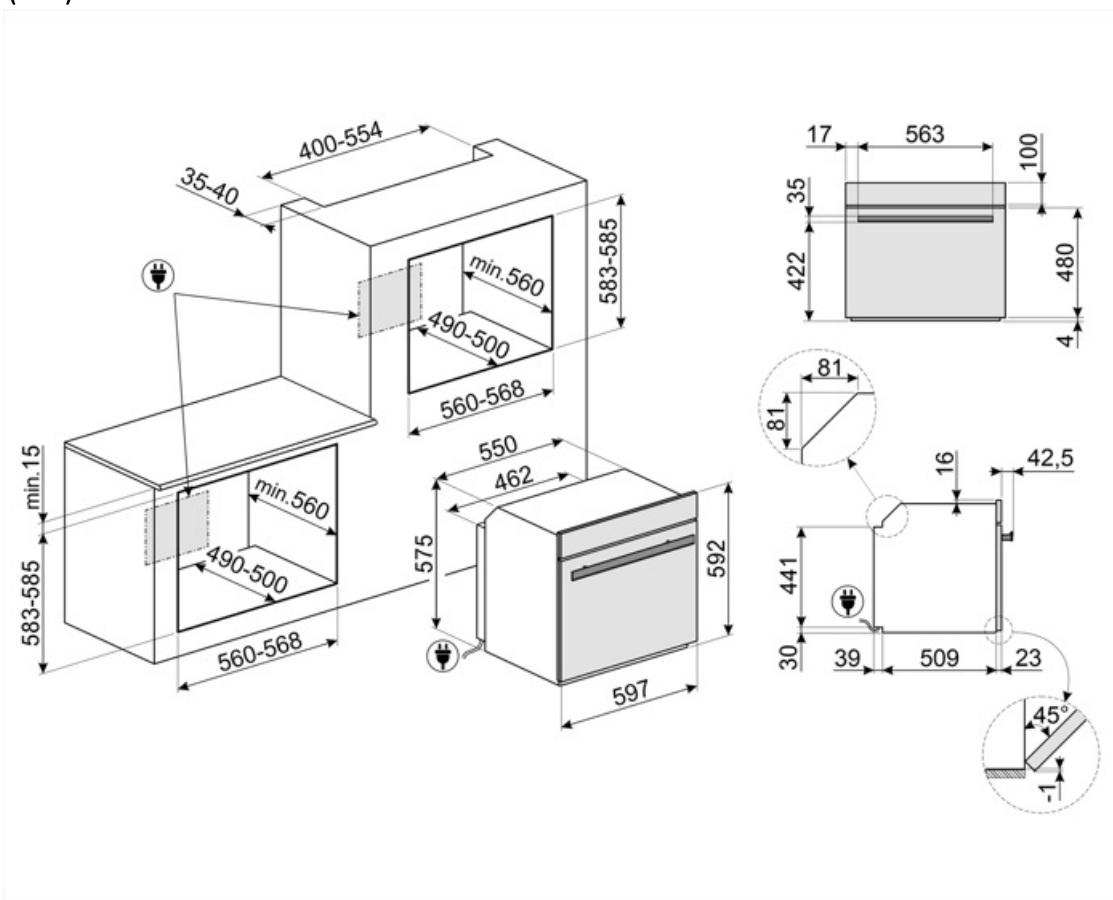

Compatible Accessories

AIRFRY



ET20

Эмалированный противень, глубина 20 мм



GTP2



PALPZ

Лопатка для пиццы с откидной ручкой
Ширина: 315 мм Длина: 325 мм



PR3845X

Нержавеющая сталь с обработкой против отпечатков пальцев.
Декоративная планка для установки приборов в колонну. Совместима с большинством духовых шкафов.



BBQ

Двусторонний гриль для барбекю. Подходит для приготовления сочных и хрустящих блюд в духовке с типичным вкусом блюд на гриле. Ребристая сторона особенно подходит для мяса и сыров. Гладкая сторона для рыбы, морепродуктов и овощей.



ET50

Эмалированный противень, глубина 50 мм



GTT2



PR3845N

Соединительная планка для установки духовых шкафов в колонну, черная



























STONE

Прямоугольный огнеупорный камень PPR2. Идеально подходит для приготовления пиццы с такими же результатами, как в обычной дровяной печи. Также можно использовать для выпечки хлеба, фокаччи и других рецептов, таких как пироги или печенье. Размеры: 42 x 1,8 x 37,5 см



Symbols glossary

-  А+: класс энергоэффективности А+ помогает сэкономить до 10% энергии по сравнению с классом А. Гарантируется максимальная производительность при минимальном потреблении.
-  Система воздушного охлаждения: для обеспечения безопасной температуры поверхности.
-  Размораживание по весу: функция автоматического размораживания. Вы выбираете тип продуктов для размораживания из доступных категорий (МЯСО - РЫБА - ХЛЕБ - ДЕСЕРТЫ). После ввода веса продукта печь автоматически определяет время, необходимое для правильного размораживания.
-  Автоматическое отключение подсветки: для большей экономии энергии освещение выключается автоматически через одну минуту после начала приготовления.
-  Электрический
-  Холодная дверца: у большинства духовых шкафов Smeg есть «холодная дверь». Благодаря сочетанию тангенциального охлаждения и внутренних теплоотражающих стекол, температура на внешней поверхности дверцы поддерживается ниже 50°C. Эта система не только обеспечивает безопасность, но и защищает боковые поверхности мебели от перегрева духовкой.
-  Блокування від дітей: деякі моделі обладнані пристроєм для блокування програми/циклу, щоб унеможливити її випадкову зміну.
-  Размораживание по времени: с помощью этой функции время размораживания продуктов определяется автоматически.
-  Дверца с четверным остеклением
-  ECO-logic: опция позволяет ограничить потребляемую мощность прибора.
-  Эмаль Ever Clean: эмаль Ever Clean наносится электростатически, чтобы предотвратить образование трещин или сколов с течением времени. Это особая эмаль, устойчивая к бытовым кислотам, которая, помимо приятного блеска, способствует более тщательной очистке стенок духовки благодаря своей меньшей пористости. После нанесения ее запекают при температуре выше 850°C и медленно полимеризуют с научной определенной скоростью, чтобы обеспечить однородную глубину и прочность. Эмаль Ever Clean создает безупречный вид как внутри духовки, так и на противнях, что делает поверхности духовки невероятно привлекательными и сохраняет их в течение долгого времени, так как снижает адгезию жира во время приготовления.
-  В газовых духовках вентилятор быстро и равномерно распределяет тепло по всей полости духового шкафа, избегая передачи аромата при одновременном приготовлении нескольких разных блюд. В электрических духовках эта комбинация позволяет быстрее приготовить продукты, которые уже готовы сверху, но требуют большего количества готовки внутри, без дальнейшего подрумянивания.

-  Верхний + нижний нагрев с конвекцией: нагревательные элементы, работающие одновременно с вентилятором, предназначены для обеспечения более равномерного нагрева, аналогично традиционному приготовлению, поэтому требуется предварительный нагрев. Наиболее подходит для блюд, требующих медленного приготовления.
-  Только нижний нагревательный элемент: эта функция идеально подходит для продуктов, требующих дополнительной базовой температуры без поджаривания, например кондитерские изделия, пицца. Также подходит для медленного приготовления рагу и запеканок.
-  ЭКО: приготовление с низким энергопотреблением: эта функция особенно подходит для приготовления на одном уровне с низким энергопотреблением. Рекомендуется для всех типов продуктов, кроме тех, которые могут выделять много влаги (например, овощи). Чтобы добиться максимальной экономии энергии и сократить время, рекомендуется помещать продукты в духовку без предварительного нагрева рабочей камеры.
-  Гриль с конвекцией: конвектор снижает сильный жар от гриля, обеспечивая отличный метод приготовления на гриле различных продуктов, отбивных, стейков, колбасок и т. д., обеспечивая равномерное поджаривание и распределение тепла без высушивания продуктов. Два верхних уровня рекомендуются для использования, а нижняя часть духовки может использоваться для одновременного поддержания тепла, что является отличным средством при приготовлении завтрака на гриле. Малый гриль (только центральная часть) идеально подходит для небольшого количества блюд.
-  Кольцевой+ верхний + нижний нагревательные элементы: использование вентилятора с обоими элементами позволяет готовить пищу быстро и эффективно, что идеально подходит для больших объемов, требующих тщательного приготовления. Он предлагает такой же результат, как и гриль, перемещая тепло вокруг пищи вместо перемещения самой пищи, позволяя приготовить продукт любого размера или формы.
-  Внутреннее стекло дверцы: снимается для очистки несколькими быстрыми движениями.
-  Верхний и нижний нагрев: традиционный метод приготовления, который лучше всего подходит для блюд, расположенных в центре духовки. Верхняя часть духовки всегда будет самой горячей. Идеально подходит для жаркого, фруктовых кексов, хлеба и т. д.
-  Комбинация вентилятора и круглого элемента вокруг него дает метод приготовления горячим воздухом. Это дает множество преимуществ, включая отсутствие предварительного нагрева, если время приготовления превышает 20 минут, отсутствие передачи аромата при одновременном приготовлении различных продуктов, меньшее количество энергии и более короткое время приготовления. Подходит для всех видов еды.
-  Использование гриля дает отличные результаты при приготовлении мяса средних и малых порций, особенно в сочетании с вертелом (где это возможно). Также идеально подходит для приготовления колбас и бекона.
-  Функция пиццы: специальная функция для приготовления пиццы на специальном камне. Это позволяет получить мягкую внутри и хрустящую снаружи пиццу с идеально приготовленной начинкой, а не сухой и не подгоревшей.
-  Полностью стеклянная внутренняя поверхность дверцы, единая плоская поверхность, которую легко поддерживать в чистоте.
-  Подогрев пищи



Подсветка сбоку: две лампы на противоположных сторонах внутренней камеры улучшают обзор внутри духовки.



ПИРОЛИЗ - ФУНКЦИЯ АВТОМАТИЧЕСКОЙ ОЧИСТКИ: духовка нагревается до температуры, приближающейся к 500°C, и превращает жир и остатки пищи в мелкий пепел, который можно легко стереть влажной тканью. При такой высокой температуре дверца автоматически блокируется в целях безопасности, в то время как температура внешней поверхности дверцы остается контролируемой, поэтому к ней можно безопасно прикоснуться к функции, настраиваемой пользователем в зависимости от уровня загрязнения, присутствующего в духовке.



Функция подогрева или поддержания посуды в тепле. Поставьте противень на нижнюю полку и сложите посуду для подогрева.



Приготовление с использованием датчика температуры: можно отобразить температуру, измеренную датчиком, и установить целевую температуру, которой должно достичь блюдо. Когда центр блюда достигнет желаемой температуры, приготовление прекращается.



Воздух при 40°C создает идеальные условия для расстойки дрожжевого теста. Просто выберите функцию и поместите тесто в предназначенную для этого емкость.



Быстрый предварительный нагрев: с помощью функции быстрого предварительного нагрева можно достичь выбранной температуры всего за несколько минут.



ШАБАТ: функция, яка дозволяє готувати їжу з дотриманням вимог іудаїзму, щодо дня відпочинку.



Сенсорное руководство: удерживая любой символ в течение 3 секунд, вы можете получить информацию о его функциях.



В камере духового шкафа предусмотрено 5 разных уровней приготовления.



Система Smart Cooking: для идеального приготовления просто необходимо выбрать вид и вес продуктов, а также температуру приготовления: любые другие настройки будут установлены автоматически.



Soft close: все модели оснащены функцией плавного закрывания двери, что позволяет устройству закрываться плавно и бесшумно.



Телескопические направляющие: позволяют выдвинуть противень и проверить продукт, не вынимая полностью из духовки.



Электронный контроль температуры: позволяет поддерживать температуру внутри духовки с точностью до 2–3°C. Это позволяет готовить блюда, очень чувствительные к перепадам температуры, такие как пирожные, суфле, пудинги.



Touch controls: простое в использовании сенсорное управление позволяет программировать прибор одним нажатием кнопки.



Указан полезный объем внутренней камеры в литрах.



Дисплей VIVOScreen



Подогрев: функция позволяет также поддерживать приготовленную пищу в тепле.



INSTANT GO: активація цієї опції дозволяє негайно розпочати приготування. Підігрів включається в час приготування, і духовка поступово досягне бажаної температури. Особливо підходить для заморожених продуктів.



Многоточечный датчик температуры имеет три точки измерения. Это означает, что измеряется не только температура в центре продукта, но и температура в других его областях. Духовка обрабатывает все эти данные, чтобы избежать неравномерности приготовления. Таким образом, каждый продукт можно приготовить в профессиональном, ресторанном стиле.



Ідеальний спосіб приготувати повноцінне меню за кілька простих кроків з значною економією часу. У великій духовці можна одночасно розмістити кілька видів продуктів, які готуються без обміну запахами. Ретельно прораховані термодинамічні потоки забезпечують рівномірне приготування на кожному рівні. Алгоритм SameTime розраховує час, функції приготування і всі параметри таким чином, щоб 3 страви були готові одночасно



Вместимость указывает объем полезного пространства в камере духового шкафа в литрах.



Спеціальна функція приготування для двосторонньої пластили ВВQ. Підходить для відтворення соковитих і хрустких страв у духовці з типовим смаком приготування на грилі. Ребриста сторона особливо підходить для м'яса та сирів, а гладка - для риби, морепродуктів та овочів.



Спеціальна функція приготування для решітки фритюру AIRFRY. Ідеально підходить для відтворення традиційного смаження в духовці, але з меншою кількістю калорій і жиру. Дозволяє швидко і просто готувати такі страви, як картопля фри, смажені овочі та риба, забезпечуючи ідеальне підрум'янення і хрустку скоринку.



Спеціальна функція приготування для прямокутного вогнетривкого каменю PPR2. Розміри ідеально підходить для приготування піци з тими ж результатами, що і в звичайній дров'яній печі. Можна також використовувати для випікання хліба, фокаччі та інших рецептів, таких як пироги або печиво



Приготування з функцією Delta T. Духова шафа автоматично встановлює температуру на заздалегідь визначену температуру (так звану Delta T), вищу за температуру, зафіксовану термощупом. Коли термощуп виявляє додатковий градус, духовка шафа автоматично підвищує внутрішню температуру на один градус. Духовка пропонує можливість вибору між трьома різними режимами приготування Delta T (повільний, середній і швидкий) і встановлення будь-якої бажаної температури. Поєднання технологій, які дозволяють отримати ніжні, соковиті, корисні продукти найвищої якості.