

SOP6900TN



Dimensões	60 cm
Família	Forno
Tipo de energia	Elétrico
Fonte de energia do forno	Elétrico
Tipo de cocção	Termoventilado
Tecnologia Galileo	Pirólítico
Sistema de limpeza	Pirólítica
Código EAN	8017709314903



Design

Design	Victoria	Estética da porta	Porta com painel
Cor	Preto	Puxador	Victoria
Série	Arredondado	Cor do puxador	Filtro em aço inox
Material	Esmaltado	Logótipo	Logótipo aplicado
Tipo de vidro	Clear1	Comandos	Victoria
Cor da serigrafia	Serigrafia em branco	Cor dos comandos	Inox
Tipo de serigrafia	Símbolos		

Comandos

Display	DigiScreen	Comandos	Comandos
Tecnologia Display	Display com LEDs	Nº de comandos	2

Programas / Funções

Nº funções 9

Funções de forno

Estático	Ventilado	Termoventilado
Turbo	Eco	Grill
Grill ventilado	Base	Base com ventilador

Programa de limpeza



Opções

Opções de programação do tempo de cocção	Programador de início e de fim	Temporizador	Sim
--	--------------------------------	--------------	-----

Especificações técnicas



Capacidade (L)	68 l	Potência da resistência circular	2000 W
Cavity	QS-Galileo	Interrupção das resistências na abertura da porta	Sim
Temperatura mínima	30 °C	Abertura da porta	Aba para baixo
Temperatura máxima	260 °C	Tecnologia de temperatura da porta	Porta fria
Nº de níveis para tabuleiros	5	Porta desmontável	Sim
Nº de ventiladores	1	Porta interna totalmente em vidro	Sim
Nº de lâmpadas	2	Vidro interno removível	Sim
Tipo de iluminação	Halogénio	Nº de vidros da porta	4
Lâmpada substituível pelo utilizador	Sim	Chaminé	Fixa
Potência das lâmpadas	40 W	Sistema de arrefecimento	Tangencial
Iluminação na abertura da porta	Sim	Circuito de arrefecimento	Circuito de arrefecimento duplo
Potência da resistência inferior	1200 W	Bloqueio da porta na pirólise	Sim
Potência da resistência superior	1000 W	Dimensões úteis do interior da cavidade (AxLxP)	353x470x401 mm
Potência da resistência grill	1700 W	Controlo da temperatura	Eletrónico
Potência do grill largo	2700 W	Material da cavidade	Esmalte EverClean

Performance / Etiqueta energética



Classe energética	A	Consumo de energia por ciclo na convecção forçada	2,88 MJ
Volume útil	68 l	Consumo de energia por ciclo na convecção forçada	0,80 kWh
Consumo de energia por ciclo na convecção natural	1,09 kWh	Nº de fornos	1
Consumo de energia por ciclo na convecção natural:	3,92 MJ		

Índice de eficiência energética 95,2 %

Acessórios incluídos

Grelha com travão 1

Tabuleiro esmaltado 50 mm de profundidade 1

Ligação elétrica

Tensão (Volts) 220-240 V

Ficha elétrica Não

Corrente (Amperes) 13 A

Potência elétrica nominal 3000 W

Frequência (Hz) 50/60 Hz

Comprimento do cabo de alimentação 150 cm

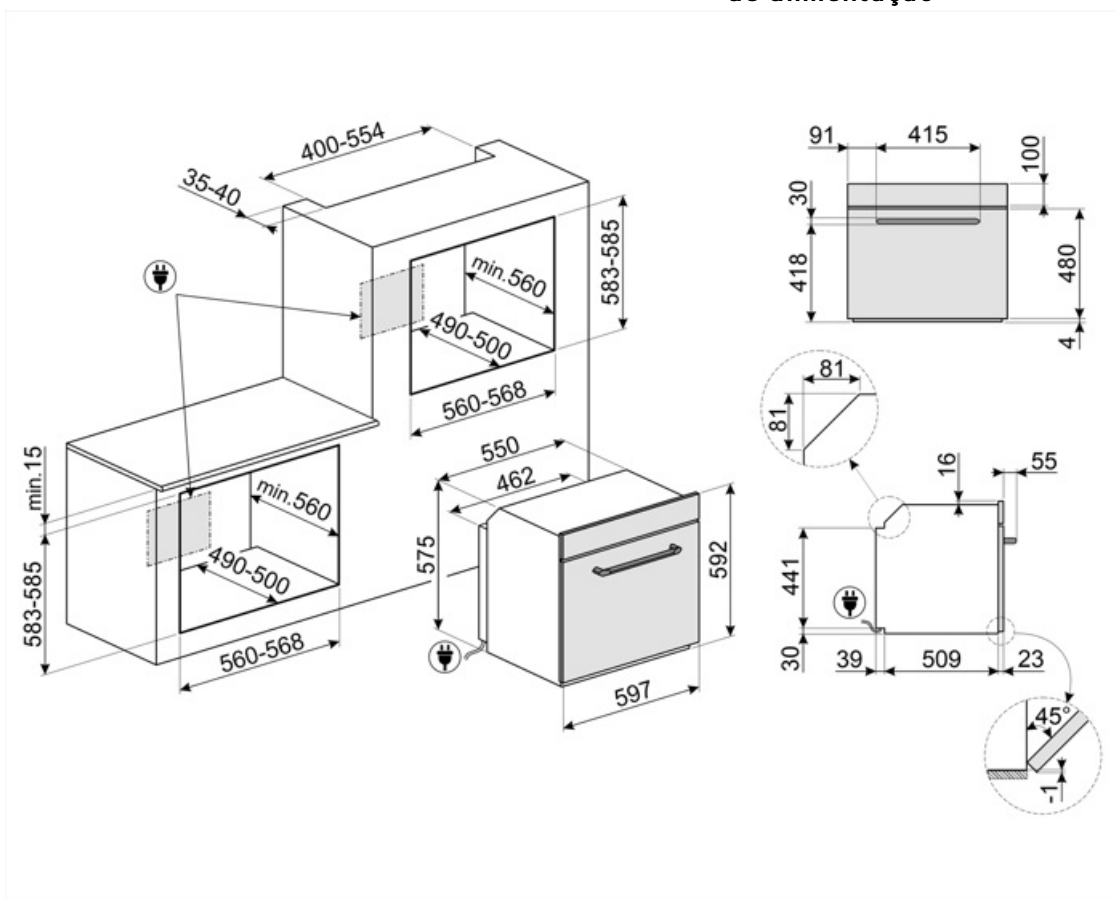

Acessórios Compatíveis

AIRFRY

Ideal para recriar frituras tradicionais no forno, mas com menos calorias e menos gordura. Permite cozinhar de forma simples e rápida pratos como batatas fritas, legumes fritos e peixes, garantindo um dourado e crocante perfeito. Para fornos 60x60 cm e 60x45 cm, com cavidade SO.



BBQ

Com duas faces: Grill para carnes e queijos; Lisa para peixe, marisco e legumes. Em alumínio com revestimento antiaderente. Para fornos 60x60cm e 60x45 cm, com cavidade SO.



ET50

Indicado para fazer assados no forno com muito molho. Em esmalte Para fornos 60x60 cm e 60x45 cm, com cavidade SO. Dimensões LxPxA: 455x352x50 mm



AIRFRY2

Ideal para recriar frituras tradicionais no forno, mas com menos calorias e menos gordura. Permite cozinhar de forma simples e rápida pratos como batatas fritas, legumes fritos e peixe, garantindo uma crocância perfeita.



ET20

Indicado para fazer assados no forno. Em esmalte Para fornos 60x60 cm e 60x45 cm, com cavidade SO. Dimensões LxPxA: 455x352x20 mm



GTP2

Partially extractable telescopic guides (1 level), suitable for traditional ovens. Made in stainless steel, they guarantee stability and facilitate the smooth extraction of the trays.



GTT2

Guias telescópicas de extração total (1 nível) para fornos. Para fornos de cozedura tradicional, com cavidade SO.



PR3845X

Perfil em aço inox para instalação de fornos em coluna. Com tratamento para impedir marcas de impressões digitais.



PALPZ

Perfeita para cozer e servir pizza, pão e doces salgados de forma segura e profissional. Também é útil para controlar a cozedura. Pega dobrável, fácil de utilizar e de guardar. Dimensões LxP: 315x325 mm



STONE2

Pedra refratária retangular ideal para cozinhar pizza, com os mesmos resultados de um típico forno a lenha. Também pode ser usada para cozer pão, focaccias e outros alimentos como tortas ou biscoitos.



Alternative products



SOP6900TX

















Aço inox











SOP6900TP

Creme

Symbols glossary

 <p>Bloqueio de comandos: opção que permite bloquear os comandos. Muito útil para proteger as crianças.</p>	 <p>Classe de eficiência energética do produto declarada na etiqueta energética e na ficha do produto e em conformidade com os regulamentos UE.</p>
 <p>Sistema de arrefecimento tangencial: sistema de ventilação que obriga o ar a circular à volta do eletrodoméstico para que estes mantenham as superfícies dentro de temperaturas seguras.</p>	 <p>Número de vidros da porta. Assim, a Smeg garante que o exterior da porta nunca excede os 50°C. Esta tecnologia evita queimaduras. Ideal para proteger as crianças.</p>
 <p>Elétrico: a fonte de energia do forno é a eletricidade.</p>	 <p>Esmalte EverClean: esmalte especial antiácido e pirolítico que tem um agradável brilho e é menos poroso, o que ajuda a manter a superfície interior do forno mais limpa.</p>
 <p>Porta Fria: nos fornos com porta fria a temperatura da mesma mantém-se abaixo dos 50°C, garantindo assim a segurança e evitando possíveis queimaduras, como também o sobreaquecimento dos móveis.</p>	 <p>Ventilador + resistência inferior: A combinação de ventilador e a resistência inferior é indicada para terminar os alimentos quando já estão prontos no interior.</p>
 <p>Ventilador + resistência superior + resistência inferior: indicada para gratinados de pequenas dimensões, fornecendo os consumos de energia mais baixos durante a cozedura.</p>	 <p>Resistência superior+inferior (cozedura tradicional ou estática): o calor, ao provir simultaneamente de cima e de baixo, torna este sistema apto para qualquer alimento. A cozedura tradicional, denominada também como estática, é apta para cozinhar um só prato. Ideal para assados, pão, tortas recheadas e particularmente carnes gordas como ganso e pato.</p>
 <p>Resistência inferior: o calor procedente apenas de baixo permite completar a cozedura dos alimentos que necessitam de uma maior temperatura na sua base. Ideal para tortas doces ou salgados e pizzas.</p>	 <p>Ventilador + resistência circular (cozedura ventilada): indicado para cozinhar alimentos diferentes sobre várias alturas, desde que necessitem da mesma temperatura e do mesmo tipo de cozedura. A circulação de ar quente garante uma instantânea e uniforme distribuição do calor. Será possível, por exemplo, cozinhar ao mesmo tempo peixes, verduras e biscoitos sem misturar odores, nem sabores.</p>
 <p>Eco: combina grill + ventilador + resistência inferior, para pequenas quantidades, fornecendo os consumos de energia mais baixos durante a cozedura.</p>	 <p>Grill: o calor procedente da resistência grill permite conseguir ótimos resultados de gratinados, sobretudo em carnes de média / pequena espessura e, em combinação com o assador (consoante os modelos), permite terminar a cozedura dourando uniformemente os alimentos. Ideal para salsichas, costeletas e bacon.</p>
 <p>Grill ventilado: o ventilador faz uma maior mistura do ar reduzindo o efeito do calor intenso do grill, proporcionando excelentes grelhados. Os dois níveis de cima são recomendados para cozinhar, os dois de baixo podem ser usados para aquecer os alimentos.</p>	 <p>Turbo: a combinação entre a cozedura ventilada e a cozedura tradicional permite cozinhar com extrema rapidez e de forma simultânea peixes, verduras e biscoitos sem misturar odores nem sabores. Ideal para grandes peças ou alimentos que precisam de cozedura intensa.</p>

-
- | | |
|--|--|
|  <p>O interior da porta do forno totalmente coberta por vidro garante uma superfície lisa, sem quaisquer parafusos, o que simplifica a remoção da gordura e da sujidade.</p> |  <p>O vidro da porta interna removível, para facilitar a limpeza.</p> |
|  <p>Iluminação com duas lâmpadas de halogéneo em lados e alturas diferentes para melhorar a visibilidade independentemente do número de tabuleiros e níveis em que se encontram inseridos.</p> |  <p>Pirólítico: os programas de limpeza pirólítica limpam automaticamente o interior do forno e podem ser selecionados conforme o grau de sujidade.</p> |
|  <p>Identifica a quantos níveis de altura é possível colocar os tabuleiros no interior do forno.</p> |  <p>Controlo eletrónico: permite manter a temperatura dentro do forno com variações apenas entre os 2 e 3°C. Isso permite cozinhar refeições muito sensíveis às mudanças de temperatura, como bolos, suflês e pudins.</p> |
|  <p>Indica a capacidade da cavidade do forno em litros.</p> |  <p>Indica a capacidade da cavidade do forno em litros.</p> |
|  <p>Display Digi Screen: permite ver a temperatura e a duração.</p> | |