

SOP6900TX



Kategória	60cm
Termékcsalád	Sütő
Tápellátás	Elektromos
Hőforrás	ELEKTROMOSSÁG
Főzési mód	Hőlégkeveréses
Galileo platform	Hagyományos pirolitikus
Tisztító rendszer	Pirolitikus
EAN kód	8017709313968



Küllem

Design család	Victoria	Serigraphy type	Symbols
Szín	Rozsdamentes acél	Ajtó	Panellel
Felületkezelés	Ujjlenyomatmentes	Fogantyú	Victoria
Design	Rounded	Fogantyú színe	Inox
Anyag	Rozsdamentes acél	Logo	Applied
Acél típusa	Szálciszolt	Vezérlőgombok	Victoria
Üveg típusa	Törlés	Vezérlőelemek színe	Acél effektus
Serigraphy colour	Black		

Kezelő elemek



Megjelenő név	DigiScreen	Vezérlőbeállítás	Gombok
Képernyőtechnológia	LED	Vezérlők száma	2

Programok / Funkciók

Sütési funkciók száma 9

Hagyományos sütési funkciók

Légkeverés nélkül	Légkeveréses	Légkeverés
Turbó	Eco	Nagy grill
Légkeveréses grill (nagy)	Alap	Légkeveréses alap

Tisztítási funkciók



Pirólízis

Opciók



Időbeállítási lehetőségek

Időzítő

Időzítő

Késleltetett indítás és automatikus befejezés

Igen

1

Egyéb lehetőségek Bemutatóterem demó opció

Gyors előmelegítés

Melegen tartás, Eco light

Igen

Igen

MŰSZAKI JELLEMZŐK



Minimális hőmérséklet

30 °C

Maximális hőmérséklet

260 °C

Polcok száma

5

Ventilátorok száma

1

Lámpák száma

2

Világítás típusa

Halogén

Felhasználó által cserélhető jelzőfény

Igen

Fényerősség

40 W

Az ajtó kinyitásakor világít

Igen

Alsó fűtőelem teljesítmény

1200 W

Felső fűtőelem – Teljesítmény

1000 W

Grillező elem – teljesítmény

1700 W

Nagy grill – Teljesítmény

2700 W

Kör alakú fűtőelem – Teljesítmény

2000 W

Fűtés felfüggesztve az ajtó kinyitásakor

Igen

Ajtónyitás típusa

Standard nyitás

Ajtó

Hűtés

Kivehető ajtó

Igen

Teljes üveg belső ajtó

Igen

Levehető belső ajtó

Igen

Ajtóüvegek száma összesen

4

Kürtő

Rögzített

Hűtőrendszer

Érintő

Cooling duct

Double

Ajtózár pirólízis alatt

Igen

Használható sütőtér méretei (ma. x ma. x mé.)

353x470x401 mm

Hőmérsékletszabályozás

Elektronikus

Sütőtér anyaga

Ever clean zománc

Teljesítmény / Energiacímke



Energiahatékonysági osztály

A

A sütőtér nettó térfogata

68 l

Energiafogyasztás ciklusonként hagyományos üzemmódban

1.09 kWh

Energiafogyasztás légkeveréses üzemmódban

2.88 MJ

Ciklusonkénti energiafogyasztás légkeverés esetén

0.80 kWh

Sütőtér száma

1

Energiahatékonysági mutató

95.2 %

Energiafogyasztás 3.92 MJ
 hagyományos
 üzemmódban

Mellékelt tartozékok

Hátsó ütközővel ellátott 1
 állvány

Zománczott mély 1
 sütőtálca (50 mm)

Elektromos csatlakozás

Feszültség 220-240 V
 Jelenlegi 13 A
 Névleges teljesítmény 3000 W

Frekvencia (Hz) 50/60 Hz
 Tápkábel hossza 150 cm

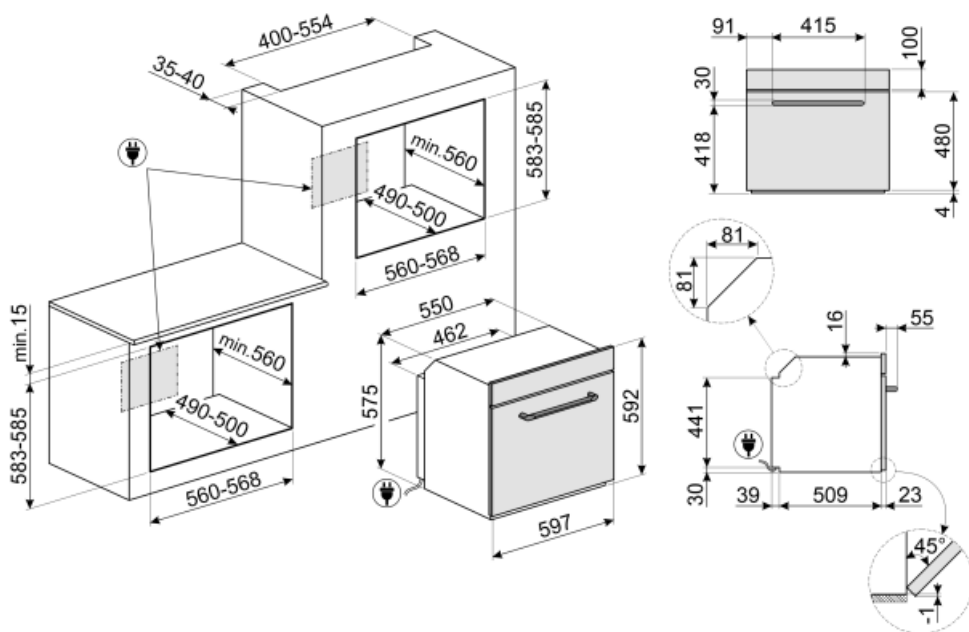

Not included accessories

AIRFRY

Forrólevegős sütő állvány AIRFRY . Ideális a hagyományos zsiradékban sütés reprodukálására, de kevesebb kalóriával és zsírral. Lehetővé teszi az olyan ételek gyors és egyszerű elkészítését, mint a sült krumpli, a sült zöldségek és a hal, tökéletes pirulást és ropogósra sütést biztosítva.



GTT2F

Teljesen kihúzható teleszkópos sínek (1 szint), hagyományos sütőkhöz alkalmas. Rozsdamentes acél, garantálják a stabilitást és megkönnyítik a tálcák zökkenőmentes kihúzását. A készlet tartalmazza az oldalsó kereteket, a sütőben meglévő keretek helyettesítésére. A készlet keretei elengedhetetlenek a teleszkópos sínek felszereléséhez



ET50

Zománcozott tepsi 45 cm-es és 60 cm-es sütőkhöz. Mélység 50 mm. Tökéletes húsk és halak mártásban történő sütéséhez és pirtásához. Könnyű és ropogós köretekkel való kísérletezéshez is ideális



BBQ

Kétoldalas lemezes grillsütő. Alkalmas a szaftos és ropogós ételek sütőben történő elkészítéséhez a grillezés jellegzetes ízével. A bordázott oldal különösen alkalmas húshoz és sajtokhoz. A sima oldal halakhoz, tengeri ételekhez és zöldségekhez.



GTP2F

Részben kihúzható teleszkópos vezetősínek(1 szint), hagyományos sütőkhöz alkalmas. Rozsdamentes acél, garantálják a stabilitást és megkönnyítik a tálcák zökkenőmentes kihúzását. A készlet tartalmazza az oldalsó kereteket, a sütőben meglévő keretek helyettesítésére. A készlet keretei elengedhetetlenek a teleszkópos sínek felszereléséhez



PR3845X

Ujjlenyomatmentes rozsdamentes acél. Bútorakará több sütő egymás fölé történő beszereléséhez



ET20

Zománcozott tepsi 45 cm-es és 60 cm-es sütőkhöz. Mélység 20 mm. Tökéletes a sós és édes sütemények széles skálájához.



STONE

Téglalap alakú tűzálló kő, Ideális pizzák sütéséhez, ugyanolyan eredményt ad, mintha fatüzelésű kemencében sült volna. Kenyér, focaccia és más pékáruk, például piték, lepények vagy kekszek sütéséhez is használható, Méretek (HxMxSz) 42 x 1,8 x 37,5 cm.



PALPZ



Pizzalapát összehajtható fogantyúval.
Méretek H31,5 x M32,5 cm. Könnyen és kényelmesen használható és tárolható.
Tökéletes pizza, kenyér és sós péksütemények biztonságos és professzionális tálalásához.

Alternative products



SOP6900TN













Fekete

















SOP6900TP

Bézs

Symbols glossary (TT)

-  A: Termék szárítási teljesítménye, A+++ és D / G között a termékcsaládtól függően
-  Léghűtő rendszer: a biztonságos felületi hőmérséklet biztosítása érdekében.
-  Automatikusan világitás kikapcsolása: A nagyobb energiamegtakarítás érdekében a világitás a sütés megkezdésétől számított egy perc elteltével automatikusan kikapcsol. Az opció a Beállítások menüben kapcsolható ki. Ebben az esetben a lámpa a sütés teljes időtartama alatt égve marad.
-  Ever Clean zománc: Az Ever Clean zománc elektrosztatikus módszerrel viszik fel, saroktól sarokig és szétől szelig, hogy megelőzze a repedést vagy törést az idő múlásával. Ez egy különleges pirolitikus zománc, ellenálló a savakkal szemben, amely amellet, hogy kellemesen fényes, elősegíti a sütő falainak jobb tisztítását az alacsonyabb porozitásnak köszönhetően. 850°C feletti hőmérsékleten égetik ki, és tudományosan meghatározott ütemben, lassan polimerizálják, így biztosítják az egyenletes vastagságot és szilárdságot. Az Ever Clean zománc kifogástalan felületet biztosít mind a sütő belsejében, mind a tepsiken, így a sütő felületei hihetetlenül könnyen karbantarthatók az idő múlásával, mivel a zsír kevésbé tapad meg sütés közben.
-  Légkeverés alsó sütéssel: a ventilátor és az alsó fűtőelem kombinációja önmagában lehetővé teszi, hogy a felületen már megsült, de belül át nem sült ételek gyorsabban elkészüljenek. Ez a rendszer olyan ételek készre sütéséhez ajánlott, amelyek a felszínen már jól átsültek, de belül még nem, ezért kissé magasabb hőfokot igényelnek. Ideális bármilyen típusú ételhez.
-  Statikus: Hagyományos sütés, amely egyszerre egy étel elkészítésére alkalmas. A ventilátor nem aktív, és a hő egyszerre jön alulról és felülről. A statikus sütés lassabb és finomabb, ideális a még belül is jól elkészített és száraz ételek elkészítéséhez. Ideális bármilyen típusú sütéshez, zsíros húshoz, kenyérhez, töltött süteményekhez.
-  Gyerekzár: néhány modell fel van szerelve a program/ciklus zárolására szolgáló eszközzel, hogy ne lehessen véletlenül megváltoztatni.
-  Négyrétegű üvegezés: Üvegezett ajtók száma.
-  Elektromos
-  Fresh Touch: A legtöbb Smeg sütőnek van „hideg ajtaja”. Az érintőleges hűtés és a belső hővisszaverő üvegek kombinációjának köszönhetően az ajtó külső felületén a hőmérsékletet 50 °C alatt tartják. A biztonság mellett ez a rendszer megvédi a bútor oldalát a sütő általi túlmelegedéstől.
-  Légkeverés: Intenzív és homogén hagyományos sütés, komplex receptekhez is alkalmas. A ventilátor aktív, és a hő egyidejűleg alulról és felülről érkezik. A légkeveréses sütés gyorsabb és homogénebb eredményt biztosít, az ételek kívül illatosak, belül pedig nedvesebbek maradnak. Ideális tészták, kekszek, sült és sütemények készítéséhez.
-  Alsó: a hő csak a sütőtér aljáról jön. A ventilátor nem aktív. Ideális édes és sós pitékhez, cobblerhez és pizzákhoz. A sütés befejezésére és az ételek ropogósabbá tételére tervezték. A gázsütőkben található szimbólum a gázégőt jelzi.

-  Hőlégbefúvás: tökéletes funkció minden típusú étel finomabb elkészítéséhez. A hő a sütő hátuljából érkezik, gyorsan és egyenletesen oszlik el. A ventilátor aktív. Ideális több szinten történő sütéshez is, az illatok és ízek keveredése nélkül.
-  Grill: Nagyon erős hő, amely csak felülről, egy dupla fűtőelemből érkezik. A ventilátor nem aktív. Kiváló grillezési eredményt biztosít. A sütés végén használva egyenletes barnítást biztosít az ételeknek.
-  Turbó: a hő 3 irányból jön: felülről, alulról és hátulról a sütőben. A ventilátor aktív. Gyors sütést tesz lehetővé, még több szinten is, az aromák összekeverése nélkül. Ideális nagy mennyiségű ételekhez vagy intenzív sütést igénylő ételekhez.
-  A belső ajtóüveg néhány gyors mozdulattal eltávolítható a tisztításhoz.
-  Oldalsó lámpák: Két szemben lévő oldalsó lámpa növeli a láthatóságot a sütőben.
-  Gyors előmelegítés: a sütést megelőzi az előmelegítési fázis, amely lehetővé teszi, hogy a sütőtér elérje a beállított hőmérsékletet. Ez az opció akár 50%-kal is csökkentheti az időt.
-  Elektronikus vezérlés: A sütő belsejében a hőmérsékletet 2-3°C pontossággal tudja tartani. Ez lehetővé teszi a hőmérséklet-változásra nagyon érzékeny ételek, például sütemények, szufli, pudingok elkészítését.
-  ...
-  ECO: alacsony energiafogyasztású sütés: ez a funkció különösen alkalmas alacsony energiafogyasztás mellett egy szinten történő sütésre. Minden típusú ételhez ajánlott, kivéve azokat, amelyek sok nedvességet tudnak előállítani (például a zöldségek). A maximális energiamegtakarítás és az idő csökkentése érdekében ajánlatos az ételt a sütőtér előmelegítése nélkül a sütőbe tenni
-  Légkeveréses grill: nagyon intenzív hő jön csak felülről egy dupla fűtőelemből. A ventilátor aktív. Lehetővé teszi a legvastagabb húskok optimális grillezését. Ideális nagy húsdarabokhoz.
-  Teljesen üveg belső ajtó: Teljesen üveg belső ajtó, egyetlen sík felület, amely könnyen tisztán tartható.
-  KEEP_WARM_72dpi
-  PIROLÍZIS – AUTOMATIKUS TISZTÍTÁS FUNKCIÓ: a sütő 500°C körüli hőmérsékletre melegszik fel, ekkor a zsírok és ételmaradványok finom hamuvá égnek, amely könnyen letörölhető egy nedves ruhával. Ilyen magas hőmérsékleten az ajtó automatikusan reteszeli a biztonság érdekében, miközben az ajtó hőmérséklete szabályozott marad, így biztonságosan megérintheti a felhasználó által beállítható funkciót a sütőben lévő szennyeződés mértékének megfelelően.
-  A sütőtérnek 5 különböző sütési szintje van.
-  A kapacitás a sütőtérben lévő hasznos tér méretét mutatja literben.