

SOP6900TX



| | |
|----------------------|------------------------|
| Kategória | 60 cm |
| Rad výrobkov | Rúra |
| Elektrické napájanie | Elektrický |
| Zdroj tepla | ELEKTRINA |
| Spôsob varenia | Vyhrievanie s vetraním |
| Platforma Galileo | Tradičný pyro |
| Čistiaci systém | Pyrolytický |
| Kód EAN | 8017709313968 |



Estetica

| | | | |
|-------------------|-------------------------------|--------------------|--------------------|
| Estetica | Victoria | Serigraphy type | Symbols |
| Farba | Nehrdzavejúca oceľ | Dvierka | S panelom |
| Povrchová úprava | Úprava proti odtlačkom prstov | Rukoväť | Victoria |
| Design | Rounded | Farba rukoväti | Nehrdzavejúca oceľ |
| Materiál | Nehrdzavejúca oceľ | Logo | Applied |
| Typ ocele | Brúsený | Regulačné kolieska | Victoria |
| Typ skla | Jasný | Farba ovládačov | Efekt ocele |
| Serigraphy colour | Black | | |

Ovládače

| | | | |
|--|------------|----------------------|--------------------|
|  | | | |
| Názov displeja | DigiScreen | Nastavenie ovládačov | Regulačné kolieska |
| Technológia displeja | LED | Počet ovládačov | 2 |

Programy/funkcie

| | |
|-----------------------|---|
| Počet funkcií varenia | 9 |
|-----------------------|---|

Funkcie tradičného varenia

| | | |
|-----------------------------|----------------|-------------------------|
| Statická | S ventilátorom | Kruhové výhrevné teleso |
| Turbo | Eco | Veľký gril |
| Gril s ventilátorom (veľký) | Základňa | Základňa s ventilátorom |

Funkcie čistenia

| |
|----------|
| Pyrolýza |
|----------|

Možnosti



| | | | |
|-------------------------------------|--|-----------------------------|---------------------------|
| Možnosti časového nastavenia | Varenie s oneskoreným spustením a automatickým ukončením | Ďalšie možnosti | Keep warm, Osvetlenie Eco |
| Kuchynský časovač | Áno | Výkladná demo verzia | Áno |
| Časovač | 1 | Rýchly predohrev | Áno |

Technické údaje



| | | | |
|--|---------|--|----------------------|
| Minimálna teplota | 30 °C | Typ otvárania dverok | Štandardné otváranie |
| Maximálna teplota | 260 °C | Dvierka | Chladný |
| Počet políc | 5 | Vyberateľné dvierka | Áno |
| Počet ventilátorov | 1 | Plne presklené vnútorné dvierka | Áno |
| Počet svetiel | 2 | Vyberateľné vnútorné dvierka | Áno |
| Typ osvetlenia | Halogén | Celkový počet skiel dverok | 4 |
| Svetlo vymeniteľné používateľom | Áno | Dymovod | Pevný |
| Svetelný výkon | 40 W | Chladiaci systém | Tangenciálny |
| Svetlo, keď sú otvorené dvierka | Áno | Cooling duct | Double |
| Spodné výhrevné teleso výkon | 1200 W | Speed Reduction Cooling System | No |
| Vrchné výhrevné teleso – výkon | 1000 W | Uzamknutie dverok počas pyrolýzy | Áno |
| Výhrevné teleso grilu – výkon | 1700 W | Rozmery užitočného vnútorného priestoru (VxŠxH) | 353x470x401 mm |
| Veľký gril – výkon | 2700 W | Ovládanie teploty | Elektronický |
| Kruhové výhrevné teleso – výkon | 2000 W | Materiál vnútorného priestoru | Smalt Ever Clean |
| Vyhrievanie je pozastavené, keď sú otvorené dvierka | Áno | | |

Energetický štítok



| | | | |
|---|----------|--|----------|
| Trieda energetickej účinnosti | A | Spotreba energie pri konvekčii s núteným vetraním | 2.88 MJ |
| Čistý objem vnútorného priestoru | 68 l | Spotreba energie na cyklus pri konvekčii s núteným vetraním | 0.80 kWh |
| Spotreba energie na cyklus v konvenčnom režime | 1.09 kWh | Počet vnútorných priestorov | 1 |
| Spotreba energie v konvenčnom režime | 3.92 MJ | Index energetickej účinnosti | 95,2 % |

Vrátane príslušenstva

| | | | |
|----------------------------------|---|--|---|
| Regál so spätnou zarážkou | 1 | Hlboký smaltovaný plech (50 mm) | 1 |
|----------------------------------|---|--|---|

Elektrické pripojenie

| | | | |
|-----------------------|-----------|--------------------------------|----------|
| Napätie | 220-240 V | Frekvencia (Hz) | 50/60 Hz |
| Prúd | 13 A | Dĺžka napájacieho kábla | 150 cm |
| Menovitý výkon | 3000 W | | |

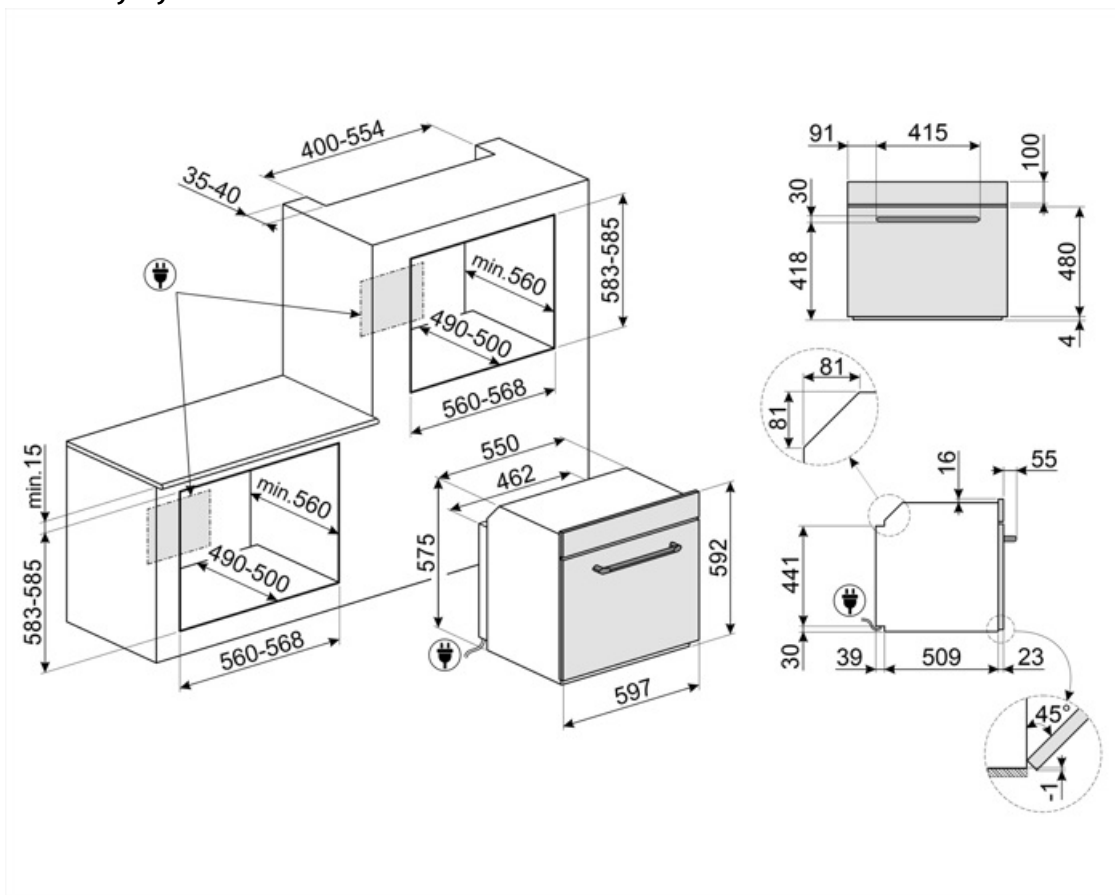

Not included accessories

AIRFRY

Rošt do teplovzdušnej fritézy AIRFRY. Ideálny ako náhrada tradičného pečenia v rúre, ale s menším množstvom kalórií a tuku. Vďaka nemu môžete variť rýchle a jednoduché jedlá ako hranolčky, pečenú zeleninu a ryby, ktoré budú dozlatista upečené a chrumkavé.



ET20

Smaltovaný plech vhodný pre rúry 45 cm a 60 cm. Hĺbka 20 mm. Ideálny na chutné a sladké pečenie každého druhu.



GTP2F

Čiastočne vyberateľné výsuvné vodiace lišty (1 úroveň) vhodné pre tradičné rúry. Sú vyrobené z nehrdzavejúcej ocele, zaručujú stabilitu a umožňujú hladké vyberanie plechov. Súprava obsahuje bočné rámy, ktorými sa môžu nahradiť tie, ktoré sú pôvodne dodané s rúrou. Rámy zo súpravy sú nevyhnutné na inštaláciu výsuvných koľajníc

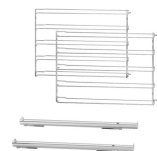

PALPZ

Lopata na pizzu so sklopnou rúčkou. Rozmery D 31,5 x V 32,5 cm. Jednoduché a pohodlné používanie a skladovanie. Ideálna na profesionálne servírovanie pizze, chleba a chutných zákuskov bezpečným a profesionálnym spôsobom.



STONE

Obdĺžnikový žiaruvzdorný kameň ideálny na pečenie pizze s rovnakým výsledkom ako v klasickej peci na drevo. Dá sa používať aj na pečenie chleba, focacce a ďalších receptov, ako sú koláče, tortové korpusy alebo sušienky. Rozmery: D 42 x V 1,8 x H 37,5 cm.



BBQ

Obojstranná platňa na BBQ. Vhodné na prípravu šťavnatých a chrumkavých jedál v rúre s typickou chuťou grilovania. Rebrovaná strana je obzvlášť vhodná pre mäso a syry. Hladká strana sa hodí pre ryby, morské plody a zeleninu.



ET50

Smaltovaný plech vhodný pre rúry 45 cm a 60 cm. Hĺbka 50 mm. Ideálny na varenie a pečenie mäsa a rýb v omáčke. Tiež vhodný na experimentovanie s ľahšími a chrumkavými jedlami



GTT2F

Úplne vyberateľné výsuvné vodiace lišty (1 úroveň) vhodné pre tradičné rúry. Sú vyrobené z nehrdzavejúcej ocele, zaručujú stabilitu a umožňujú hladké vyberanie plechov. Súprava obsahuje bočné rámy, ktorými sa môžu nahradiť tie, ktoré sú pôvodne dodané s rúrou. Rámy zo súpravy sú nevyhnutné na inštaláciu výsuvných koľajníc



PR3845X

Nehrdzavejúca oceľ s úpravou proti odtlačkom prstov. Kryt na nábytok – stĺpová inštalácia viacerých rúr



Alternative products































SOP6900TN
Čierna



SOP6900TP
Kremová

Symbols glossary

-  Detská poistka: niektoré modely sú vybavené zariadením na zablokovanie programu/cyklu, aby sa nedal nechtiac zmeniť.
-  Systém chladenia vzduchu: na zaručenie bezpečných povrchových teplôt.
-  Štvorité glazované dvierka: Počet glazovaných dvierok.
-  Elektrický
-  Fresh Touch: Väčšina rúr Smeg má „chladné dvierka“. Vďaka kombinácii tangenciálneho chladenia a vnútorným sklám odrážajúcim teplo sa teplota na vonkajšom povrchu dvierok udržiava pod 50 °C. Okrem zaručenej bezpečnosti tento systém chráni bočné steny nábytku pred prehriatím spôsobeným teplom v rúre.
-  S ventilátorom: Intenzívne a rovnomerné tradičné varenie, vhodné aj pre zložité recepty. Ventilátor je aktivovaný a teplo prichádza súčasne zdola aj zhora. Varenie s vetraním zaručuje rýchlejší a rovnomernejší výsledok, pričom jedlo je zvonka voňavé a zvnútra šťavnaté. Ideálne pre zapekané cestoviny, sušienky, pečené mäso a torty.
-  Základňa: teplo vychádza iba zo spodnej časti vnútorného priestoru. Ventilátor nie je aktivovaný. Ideálny pre sladké a chutné koláče, torty a pizzu. Určené na dokončenie prípravy, ak chcete, aby bolo jedlo chrumkavejšie. Tento symbol v plynových rúrach označuje plynový horák.
-  A: Výkonnosť sušenia výrobku, zameraná od A+++ po D/G v závislosti od radu výrobkov
-  4,3-palcový displej s technológiou LED, v kombinácii s regulačnými kolieskami + 3 dotykovými tlačidlami
-  Automatické vypnutie osvetlenia: V záujme vyššej úspory energie sa osvetlenie automaticky vypne po jednej minúte od začiatku varenia. Funkcia sa dá deaktivovať v ponuke nastavení. V takom prípade bude osvetlenie zapnuté po celý čas varenia.
-  Smalt Ever Clean: Smalt Ever Clean sa nanáša elektrostaticky do všetkých rohov a okrajov, aby sa predišlo praskaniu v čase. Vďaka špeciálnemu pyrolytickému smaltu, odolnému voči kyselinám, príjemne svetlému a nízko poréznemu, sa dosahuje lepšie čistenie stien rúry. Zohrieva sa na 850 °C a pomaly polymerizuje vedecky stanovenou rýchlosťou, aby sa zaručila rovnomerná hĺbka a sila smalt Ever Clean predstavuje bezchybnú povrchovú vrstvu tak vo vnútornom priestore rúry, ako aj na plechoch, vďaka čomu sa povrchy rúry dlhodobo veľmi ľahko udržiavajú, keďže to znižuje lepenie tuku počas pečenia
-  Základňa s ventilátorom: kombinácia ventilátora a spodného výhrevného telesa umožňuje rýchlejšie dokončiť prípravu jedla, ktoré je už uvarené na povrchu, ale ešte nie vo vnútri. Systém odporúčame na dokončenie prípravy jedla, ktoré je už dobre uvarené na povrchu, ale ešte nie vo vnútri, preto si vyžaduje o trochu vyššie teplo. Ideálny pre všetky druhy potravín.
-  Statické: Tradičné varenie vhodné na prípravu pokrmov po jednom. Ventilátor nie je aktivovaný a teplo prichádza súčasne zvrchu aj zospodu. Statické varenie je pomalšie a chutnejšie, ideálne na dobre uvarené a suché jedla, aj vo vnútri. Ideálne na pečenie všetkých druhov mäsa, masného mäsa, chleba, plnených koláčov.
-  Kruhové výhrevné teleso: ideálna funkcia na chutnejšiu prípravu všetkých druhov pokrmov. Teplo prichádza zo zadnej časti rúry a rýchlo a rovnomerne sa rozvádza. Ventilátor je aktivovaný. Tiež sa dobre hodí na varenie na viacerých úrovniach bez miešania vôní a chutí.

-  **ECO:** varenie s nízkou spotrebu energie: táto funkcia je obzvlášť vhodná na varenie na jednej polici s nízkou spotrebu energie. Odporúča sa pre všetky druhy potravín okrem tých, pri varení ktorých vzniká veľa vlhkosti (napr. zelenina). V záujme dosiahnutia čo najvyššej úspory energie a zníženého času odporúčame, aby ste potraviny vkladali do rúry bez predohrevu varného priestoru
-  **Gril s ventilátorom:** veľmi intenzívne teplo vychádza iba sponad dvojitého výhrevného telesa. Ventilátor je aktivovaný. Umožňuje optimálne grilovanie hrubého mäsa. Ideálny pre veľké kusy mäsa.
-  **Plne presklené vnútorné dverka:** Plne presklené vnútorné dverka, rovný povrch, ktorý sa ľahko čistí.
-  **KEEP_WARM_72dpi**
-  **PYROLYZA – FUNKCIA AUTOMATICKÉHO ČISTENIA:** rúra sa vyhreje na teplotu blížiacu sa 500 °C, pričom sa tuky a zvyšky potravín spália na jemný popol, ktorý sa dá ľahko utrieť vlhkou utierkou. Pri takej vysokej teplote sa dverka automaticky bezpečnostne uzatvoria, zatiaľ čo teplota dverok ostáva pod kontrolou, takže je bezpečné dotknúť sa ich Používateľom nastaviteľná funkcia v závislosti od úrovne nečistoty v rúre.
-  **Vnútorný priestor rúry má 5 rôznych úrovní varenia.**
-  **Kapacita určuje využiteľný objem vo vnútornom priestore rúry v litroch.**
-  **Gril:** Veľmi intenzívne teplo vychádzajúce iba sponad dvojitého výhrevného telesa. Ventilátor nie je aktivovaný. Poskytuje vynikajúce výsledky pri grilovaní a zapekaní. Používa sa na konci varenia, jedlo je rovnomerne upečené dozlatista.
-  **Turbo:** teplo prichádza z 3 strán: zvrchu, zospodu a zo zadnej časti rúry Ventilátor je aktivovaný. Umožňuje rýchle varenie, aj na viacerých policiach naraz bez miešania vôní. Ideálny pre veľké množstvá potravín, ktoré si vyžadujú intenzívne varenie.
-  **Sklo vnútorných dverok:** dá sa pri čistení vybrať niekoľkými rýchlymi pohybmi.
-  **Bočné svetlá:** Dve bočné svetlá oproti sebe výrazne zvyšujú viditeľnosť v rúre.
-  **Rýchly predohrev:** vareniu predchádza fáza predohrevu, v ktorej varná priehradka dosiahne nastavenú teplotu. Táto možnosť zníži čas až o 50 %.
-  **Elektronické riadenie:** Umožňuje udržiavať teplotu v rúre s presnosťou na 2-3 °C. Vďaka tomu je možné variť pokrmy, ktoré sú citlivé na zmeny teploty, ako torty, nákypy a pudinky.
-  **Kapacita určuje využiteľný objem vo vnútornom priestore rúry v litroch.**