

SOP6902S2PN



| | |
|-----------------------------|-------------------------|
| Κατηγορία | 60cm |
| Οικογένεια προϊόντων | Φούρνος |
| Παροχή ενέργειας | Ηλεκτρική |
| Πηγή θερμότητας | ΡΕΥΜΑ |
| Cooking method | Combi Ατμού |
| ΠΛΑΤΦΟΡΜΑ GALILEO | Combi Ατμού Πυρολυτικός |
| Σύστημα καθαρισμού | Πυρολυτικό |
| Κωδικός EAN | 8017709312336 |



ΑΙΣΘΗΤΙΚΗ

| | | | |
|---------------------------|---------------|------------------------|--------------|
| Αισθητική | Victoria | Serigraphy type | Σύμβολα |
| Χρώμα | Μαύρο | Πόρτα | Με πάνελ |
| Design | Rounded | Λαβή | Victoria |
| Υλικό | Βαμμένο υλικό | Χρώμα λαβής | Εφέ ατσαλιού |
| Τύπος γυαλιού | Διαφανές | Λογότυπος | Εφαρμοσμένο |
| Χρώμα σειρογραφίας | Λευκό | Χειριστήρια | Victoria |

ΧΕΙΡΙΣΜΟΣ



| | | | |
|---------------------|-----------|-----------------------------|----------------------------|
| Τύπος οθόνης | EvoScreen | Τρόπος χειρισμού | Χειριστήρια & πλήκτρα αφής |
| Τύπος οθόνης | LCD | Αριθμός χειριστηρίων | 2 |

ΠΡΟΓΡΑΜΜΑΤΑ / ΛΕΙΤΟΥΡΓΙΕΣ

Αριθμός λειτουργιών μαγειρέματος 12

Μαγειρικές λειτουργίες

| | | |
|-----------------------|-------------------------------|------------------------|
| Πάνω + κάτω αντίσταση | Πάνω + κάτω αντίσταση & αέρας | Πίσω αντίσταση & αέρας |
| Turbo | Eco | Μεγάλο γκριλ |
| Κάτω αντίσταση | Pizza | |

Λειτουργίες μαγειρέματος με ατμό



Πάνω + κάτω αντίσταση + αέρας +

ατμός



Πίσω αντίσταση + αέρας + ατμός Turbo

Γκριλ + ανεμιστήρας

Άλλες λειτουργίες ατμού



Καθαρισμός δεξαμενής



Έξοδος νερού



Είσοδος νερού



Αφαλάτωση

Άλλες λειτουργίες



Απόψυξη βάσει χρόνου



Φούσκωμα ζύμης



Μαγείρεμα σε πέτρα



BBQ



Air-Fry



Sabbath

Λειτουργίες καθαρισμού



Πυρόλυση

ΕΠΙΛΟΓΕΣ



Επιλογές ρύθμισης χρόνου

Καθυστέρηση έναρξης και αυτόματη λήξη μαγειρέματος

Υπενθύμιση

Ναι

Χρονοδιακόπτης

1

Κλειδωμα χειριστηρίων / Ασφάλεια παιδιών

Ναι

Άλλες επιλογές

Keep warm, Eco light, Ηχητική επιβεβαίωση, Φωτεινότητα

Μαγείρεμα με αισθητήρα θερμοκρασίας

Ναι

Λειτουργία εκθεσιακού χώρου

Ναι

Ταχεία προθέρμανση

Ναι

ΤΕΧΝΙΚΑ ΧΑΡΑΚΤΗΡΙΣΤΙΚΑ



Ελάχιστη θερμοκρασία

30 °C

Μέγιστη θερμοκρασία

280 °C

Αριθμός οδηγιών

5

Αρ. ανεμιστήρων

1

Αριθμός λαμπτήρων

2

Τύπος λαμπτήρων

Αλογόνου

Λαμπτήρας που μπορεί να αντικατασταθεί από το χρήστη

Ναι

Κρυστάλλινο εσωτερικό πόρτας

Ναι

Αφαιρούμενο εσωτερικό πόρτας

Ναι

Κρύσταλλα πόρτας

4

Μεντεσέδες Soft Close

Ναι

Μεντεσέδες Soft Open

Ναι

Καπνοδόχος

Σταθερό

Σύστημα ψύξης

Εφαπτόμενο

| | | | |
|--|--------------|--|--------------------------------|
| Ισχύς λαμπτήρα | 40 W | Cooling duct | Double |
| Ενεργοποίηση φωτισμού με το ανοίγμα της πόρτας | Ναι | Speed Reduction Cooling System | Ναι |
| Ισχύς κάτω αντίστασης | 1200 W | Κλείδωμα πόρτας κατά τη διάρκεια της πυρόλυσης | Ναι |
| Ισχύς γκριλ | 1750 W | Εύρος ατμού | 20 - 40% |
| Ισχύς πίσω κυκλικής αντίστασης | 2000 W | Ωφέλιμες διαστάσεις χώρου κοιλότητας (ΥxΠxB) | 353x470x401 mm |
| Απενεργοποίηση αντιστάσεων & αέρα με το άνοιγμα της πόρτας | Ναι | Έλεγχος θερμοκρασίας | Ηλεκτρονικός |
| Τύπος ανοίγματος πόρτας | Προς τα κάτω | Υλικό κοιλότητας | Σμάλτο Ever Clean |
| Πόρτα | Cool Touch | Πλήρωση νερού | Συρταρωτή υποδοχή, χειροκίνητη |
| Αφαιρούμενη πόρτα | Ναι | Χωρητικότητα δοχείου | 0,8 l |

ΣΗΜΑΝΣΗ ΑΠΟΔΟΣΗΣ / ΕΝΕΡΓΕΙΑΣ



| | | | |
|---|----------|--|----------|
| Ενεργειακή Απόδοση | A+ | Κατανάλωση ενέργειας με στατικό μαγείρεμα και αέρα | 2.45 MJ |
| Καθαρή χωρητικότητα | 68 λίτρα | Κατανάλωση ενέργειας ανά κύκλο με στατικό μαγείρεμα και αέρα | 0.68 kWh |
| Κατανάλωση ενέργειας ανά κύκλο με στατικό μαγείρεμα | 1.09 kWh | Αριθμός κοιλοτήτων | 1 |
| Κατανάλωση ενέργειας σε συμβατικό τρόπο λειτουργίας | 3.92 MJ | Δείκτης ενεργειακής απόδοσης | 81 % |

ΠΕΡΙΛΑΜΒΑΝΟΜΕΝΑ ΑΞΕΣΟΥΑΡ

| | | | |
|--------------------------|---|---------------------------------|-------------------|
| Ράφι με προστασία πίσω | 1 | Ένθετη σχάρα ψησίματος | 1 |
| Εμαγιέ ταψί, βάθους 20mm | 1 | Αισθητήρας θερμοκρασίας κρέατος | Ναι, ενός σημείου |
| Εμαγιέ ταψί, βάθους 50mm | 1 | | |

ΗΛΕΚΤΡΙΚΗ ΣΥΝΔΕΣΗ

| | | | |
|------------------|-----------|----------------------------|----------|
| Τάση | 220-240 V | Συχνότητα (Hz) | 50/60 Hz |
| Ένταση ρεύματος | 13 A | Μήκος καλωδίου τροφοδοσίας | 150 cm |
| Ονομαστική ισχύς | 3000 W | | |

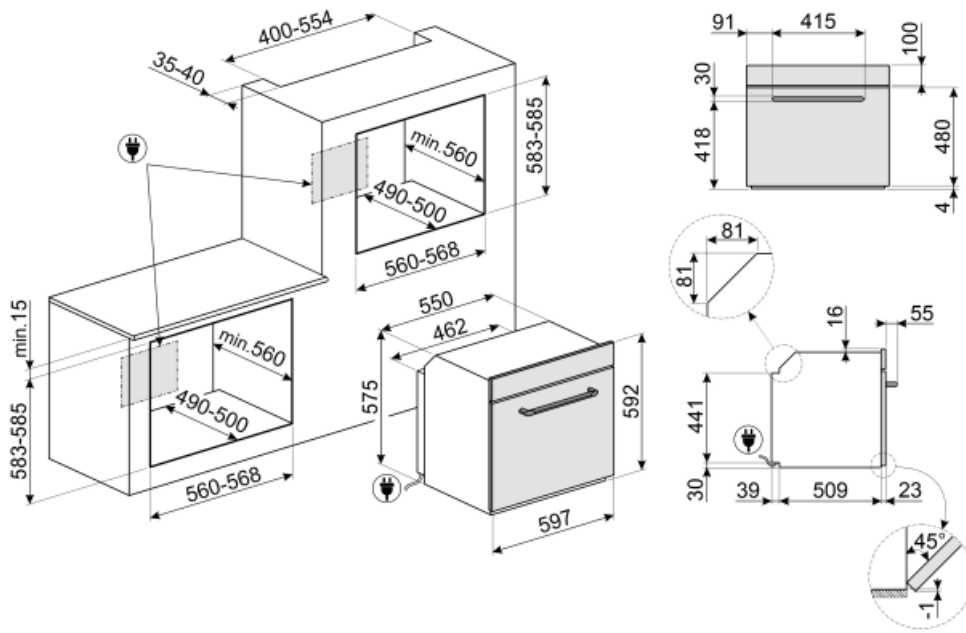

Not included accessories

AIRFRY

Σχάρα AIRFRY. Αντικαταστήστε το παραδοσιακό τηγάνισμα, τώρα με λιγότερες θερμίδες και λιγότερα λιπαρά. Σας επιτρέπει να δημιουργείτε γρήγορα και απλά πιάτα όπως τηγανιτές πατάτες, τηγανητά λαχανικά και ψάρια, εξασφαλίζοντας τέλειο ρόδισμα και τραγανή υφή.



PR3845X

Ανοξείδωτο ατσάλι χωρίς δακτυλιές. Κάλυμμα επιπλού για την τοποθέτηση περισσότερων φούρνων σε στήλη.



GTT2

Πλήρως εξαγόμενοι τηλεσκοπικοί οδηγοί (1 επίπεδο), κατάλληλοι για παραδοσιακούς φούρνους. Κατασκευασμένοι από ανοξείδωτο ατσάλι, εγγυώνται σταθερότητα και διευκολύνουν την ομαλή εξαγωγή των τασιών.



BBQ

Επιφάνεια ψησίματος BBQ διπλής όψευς. Για ζουμερά και τραγανά αποτελέσματα στο φούρνο με την αυθεντική γεύση του BBQ. Η ραβδωτή πλευρά είναι κατάλληλη για κρέατα και τυριά. Η λεία πλευρά για ψάρια, θαλασσινά και λαχανικά.



PALPZ

Φτυάρι πίτσας με αναδιπλούμενη χειρολαβή πλάτος: 315mm μήκος: 325mm



GTP2

Μερικώς εξαγόμενοι τηλεσκοπικοί οδηγοί (1 επίπεδο), κατάλληλοι για παραδοσιακούς φούρνους. Κατασκευασμένα από ανοξείδωτο ατσάλι, εγγυώνται σταθερότητα και διευκολύνουν την ομαλή εξαγωγή των τασιών.



ET50

Εμαγιέ ταψί κατάλληλο για φούρνους 45cm και 60cm. Βάθος 50 mm. Ιδανικό για το μαγείρεμα και το ψήσιμο κρέατος και ψαριού σε σάλτσες. Ιδανικό επίσης για πειραματισμούς με πιο ελαφριά και τραγανά συνοδευτικά



ET20

Εμαγιέ ταψί κατάλληλο για φούρνους 45cm και 60cm. Βάθος 20 mm. Ιδανικό για μεγάλη γκάμα αλμυρών και γλυκών.



STONE

Ορθογώνια πυρίμαχη επιφάνεια ιδανική για το ψήσιμο πίτσας για το ίδιο αποτέλεσμα όπως με έναν τυπικό ξυλόφουρνο. Μπορεί επίσης να χρησιμοποιηθεί για το ψήσιμο ψωμιού, ψωμιού φокάτσια και άλλων συνταγών, όπως οι πίτες, φλαν ή μπισκότα. Διαστάσεις: M42 x Y1,8 x P37,5 cm.



Alternative products

































SOP6902S2PX
Ανοξείδωτο ατσάλι







SOP6902S2PP
Μπεζ

Symbols glossary (TT)

-  Ειδική λειτουργία μαγειρέματος για χρήση της επιφάνειας μπάρμπεκιου διπλής όψης BBQ. Κατάλληλο για την δημιουργία ζουμερών και τραγανών ψητών στο φούρνο, με τη χαρακτηριστική γεύση του ψησίματος στο μπάρμπεκιου. Η ραβδωτή πλευρά είναι κατάλληλη για κρέατα και τυριά, ενώ η λεία πλευρά για ψάρια, θαλασσινά και λαχανικά.
-  A+: Η κατηγορία ενεργειακής απόδοσης A+ συμβάλλει στην εξοικονόμηση ενέργειας έως και 10% σε σύγκριση με την κατηγορία A. Η μέγιστη απόδοση με ελάχιστη κατανάλωση είναι εγγυημένη.
-  Συνδυασμός ατμού: οι φούρνοι μπορούν να χρησιμοποιηθούν είτε ως φούρνος ατμού, είτε ως παραδοσιακός φούρνος, ή εναλλακτικά οι δύο μέθοδοι μπορούν να συνδυαστούν.
-  Απόψυξη με το χρόνο: με αυτή τη λειτουργία ο χρόνος απόψυξης των τροφίμων καθορίζεται αυτόματα.
-  Τετραπλά τζάμια: Αριθμός τζαμιών πόρτας.
-  Ηλεκτρική
-  Cool Touch: Οι περισσότεροι φούρνοι Smeg έχουν "δροσερή πόρτα". Χάρη στο συνδυασμό επαπτομενικής ψύξης και εσωτερικών θερμοανκλαστικών γυαλιών, η θερμοκρασία στην εξωτερική επιφάνεια της πόρτας διατηρείται κάτω από τους 50°C. Εκτός από την ασφάλεια, αυτό το σύστημα προστατεύει τις πλευρές των επίπλων από υπερθέρμανση.
-  Χειροκίνητο σύστημα φόρτωσης νερού: Είναι δυνατή η φόρτωση της δεξαμενής σε λιγότερο από 40 δευτερόλεπτα. Η φόρτωση γίνεται χειροκίνητα χάρη σε ένα ειδικό χωνί που περιλαμβάνεται.
-  Παιδική ασφάλεια: ορισμένα μοντέλα είναι εξοπλισμένα με συσκευή για το κλείδωμα του προγράμματος/κύκλου έτσι ώστε να μην μπορεί να αλλάξει κατά λάθος.
-  Σύστημα ψύξης αέρα: για την εξασφάλιση ασφαλών επιφανειακών θερμοκρασιών.
-  Λειτουργία αφαλάτωσης: Είναι απαραίτητο για την απομάκρυνση της περίσσειας των εναποθέσεων ασβεστόλιθου στο δοχείο και να επιτρέψει την ορθή λειτουργία του προϊόντος. Η ανάγκη εκτέλεσης αυτής της λειτουργίας επισημαίνεται από το ίδιο το προϊόν.
-  Αυτόματη απενεργοποίηση φωτισμού: για μεγαλύτερη εξοικονόμηση ενέργειας, ο φωτισμός σβήνει αυτόματα μετά από ένα λεπτό από την έναρξη του μαγειρέματος.
-  Σμάλτο Ever Clean: εφαρμόζεται ηλεκτροστατικά, από άκρη σε άκρη για την αποφυγή ρωγμών με την πάροδο του χρόνου. Είναι ένα ιδιαίτερο πυρολυτικό σμάλτο, ανθεκτικό στα οξέα, το οποίο, εκτός από ευχάριστα φωτεινό, προάγει τον καλύτερο καθαρισμό των τοιχωμάτων του φούρνου, χάρη στη μη πορώδη επιφάνεια. Ψήνεται σε θερμοκρασία άνω των 850°C και πολυμερίζεται αργά σε επιστημονικά καθορισμένο ρυθμό για να εξασφαλίσει ομοιόμορφο βάθος και αντοχή Το σμάλτο Ever Clean δημιουργεί ένα άψογο φινίρισμα τόσο στο εσωτερικό του φούρνου όσο και στα ταψιά, κάνοντας τις επιφάνειες του φούρνου απίστευτα εύκολες στον καθαρισμό. διατηρείται με την πάροδο του χρόνου καθώς μειώνει την πρόσφυση του λίπους κατά το μαγείρεμα
-  Πάνω και κάτω αντίσταση με αέρα: Έντονη και ομοιογενής παραδοσιακή μαγειρική, κατάλληλη και για σύνθετες συνταγές. Ο ανεμιστήρας είναι ενεργός και η θερμότητα έρχεται από κάτω και από πάνω ταυτόχρονα. Έτσι εξασφαλίζει ταχύτερο και πιο ομοιογενές αποτέλεσμα, διατηρώντας τα αρώματα και την υγρασία στο εσωτερικό. Ιδανικό για ζυμαρικά φούρνου, μπισκότα, ψητά και πίτες.

-  Στατικό μαγείρεμα: Παραδοσιακή μαγειρική λειτουργία κατάλληλη για την προετοιμασία ενός φαγητού τη φορά. Ο ανεμιστήρας δεν είναι ενεργός και η θερμότητα έρχεται από κάτω και από πάνω ταυτόχρονα. Το στατικό μαγείρεμα είναι πιο αργό και ντελικάτο, ιδανικό για καλά μαγειρεμένα και στεγνά φαγητά ακόμα και στο εσωτερικό τους. Ιδανικό για το μαγείρεμα όλων των ειδών ψητών, λιπαρών κρέατων, ψωμιού, γεμιστών κέικ.
-  Κυκλική αντίσταση με αέρα: Ο συνδυασμός του αέρα με την πίσω κυκλική αντίσταση δίνει μια μέθοδο μαγειρέματος ζεστού αέρα. Αυτό παρέχει πολλά οφέλη, συμπεριλαμβανομένης της μη προθέρμανσης, εάν ο χρόνος μαγειρέματος υπερβαίνει τα 20 λεπτά, χωρίς μεταφορά γεύσης κατά το μαγείρεμα διαφορετικών τροφίμων ταυτόχρονα, λιγότερη κατανάλωση ενέργειας και μικρότερους χρόνους μαγειρέματος. Καλό για όλα τα είδη φαγητού.
-  Γκριλ: Πολύ έντονη θερμότητα προέρχεται μόνο από πάνω, από την διπλή αντίσταση. Ο ανεμιστήρας δεν είναι ενεργός. Παρέχει εξαιρετικά αποτελέσματα ψησίματος και γκρατιναρίσματος. Χρησιμοποιούμενο στο τέλος του μαγειρέματος, δίνει ένα ομοιόμορφο ρόδισμα στα πιάτα.
-  Ο ανεμιστήρας σε συνδυασμό με το παραδοσιακό μαγείρεμα, όπου η θερμότητα παράγεται από πάνω και κάτω, παρέχει ομοιόμορφη θερμότητα. Η προσθήκη της λειτουργίας ατμού επιτρέπει τα ίδια αποτελέσματα μαγειρέματος σε λιγότερο χρόνο.
-  FUN_STEAM_OTHER_WATER_IN_OUT_72dpi
-  Πλήρως γυάλινο εσωτερικό πόρτα: Το εσωτερικό της πόρτας αποτελείται από μια ενιαία επίπεδη γυάλινη επιφάνεια που είναι εύκολη στον καθαρισμό.
-  KEEP WARM. Λειτουργία που κρατά ζεστό το φαγητό μετά το πέρας του μαγειρέματος
-  ΠΥΡΟΛΥΣΗ - ΛΕΙΤΟΥΡΓΙΑ ΑΥΤΟΜΑΤΟΥ ΚΑΘΑΡΙΣΜΟΥ: ο φούρνος θερμαίνεται σε θερμοκρασία που πλησιάζει τους 500°C και απανθρακώνει τα λίπη και τα υπολείμματα φαγητού σε μια λεπτή στάχτη που μπορεί εύκολα να σκουπιστεί με ένα υγρό πανί. Σε τόσο υψηλή θερμοκρασία, η πόρτα κλειδώνει αυτόματα για ασφάλεια, ενώ η θερμοκρασία της πόρτας παραμένει ελεγχόμενη, επομένως είναι ασφαλές να αγγίξετε. Η λειτουργία είναι ρυθμιζόμενη από τον χρήστη με βάση το επίπεδο βρωμιάς που υπάρχει στο φούρνο.
-  Κάτω αντίσταση: η θερμότητα προέρχεται μόνο από το κάτω μέρος της κοιλότητας. Ο ανεμιστήρας δεν είναι ενεργός. Ιδανικό για γλυκές και αλμυρές πίτες και pizza. Σχεδιασμένο για να ολοκληρώσει το μαγείρεμα και να κάνει το φαγητό πιο τραγανό Αυτό το σύμβολο στους φούρνους αερίου υποδεικνύει τον φλόγιστο αερίου.
-  ECO: μαγείρεμα χαμηλής κατανάλωσης ενέργειας. Αυτή η λειτουργία είναι κατάλληλη για μαγείρεμα σε ένα μόνο ράφι με χαμηλή κατανάλωση ενέργειας. Συνιστάται για όλα τα είδη τροφίμων εκτός από αυτά που μπορούν να παράγουν πολλή υγρασία (για παράδειγμα λαχανικά). Για να επιτευχθεί η μέγιστη εξοικονόμηση ενέργειας και να μειωθεί ο χρόνος, συνιστάται να τοποθετείτε το φαγητό στο φούρνο χωρίς προθέρμανση.
-  Λειτουργία πίτσας: Η ταυτόχρονη λειτουργία τριών στοιχείων εξασφαλίζει τη βέλτιστη δυνατότητα μαγειρέματος όταν χρησιμοποιείται με την πέτρα πίτσας Smeg.
-  Στοιχείο κυκλοφορίας με ατμό: Μαγείρεμα με ταυτόχρονη χρήση του θερμαντικού στοιχείου κυκλοφορίας σε συνδυασμό με ανεμιστήρα και παροχή ατμού.
-  Turbo: Η χρήση του αέρα με την πίσω αλλά και την πάνω και κάτω αντίσταση επιτρέπει το γρήγορο μαγείρεμα, ακόμα και σε πολλά ράφια χωρίς να αναμειγνύονται τα αρώματα. Ιδανικό για μεγάλες ποσότητες ή φαγητά που απαιτούν έντονο μαγείρεμα.
-  Το τζάμι της εσωτερικής πόρτας: μπορεί να αφαιρεθεί με μερικές γρήγορες κινήσεις για τον καθαρισμό.
-  Ασύμμετρος φωτισμός: Δύο αντίθετα τοποθετημένα πλευρικά φώτα σε διαφορετικό ύψος, αυξάνουν την ορατότητα στο εσωτερικό του φούρνου.
-  Μαγείρεμα με αισθητήρα θερμοκρασίας: Είναι δυνατή η εμφάνιση της θερμοκρασίας που ανιχνεύεται από τον ανιχνευτή και η ρύθμιση της θερμοκρασίας στόχου που πρέπει να φτάσει το πιάτο. Όταν ο πυρήνας του πιάτου φτάσει στην επιθυμητή θερμοκρασία, το μαγείρεμα σταματάει

-  Ο αέρας στους 40°C παρέχει το ιδανικό περιβάλλον για να παρέχει μείγματα ζύμης τύπου μαγιάς. Απλά επιλέξτε τη λειτουργία και τοποθετήστε τη ζύμη στην κοιλότητα για την κατανομή
-  Σάββατο: Αυτή η λειτουργία σας επιτρέπει να μαγειρεύετε φαγητό κατά τη διάρκεια του Σαββάτου, της γιορτής της ανάπαυσης στην Εβραϊκή θρησκεία, σεβόμενοι τις αρχές. Ο φούρνος λειτουργεί
-  Soft close: όλα τα μοντέλα είναι εξοπλισμένα με προηγμένη λειτουργία ομαλού κλεισίματος της πόρτας, η οποία επιτρέπει στη συσκευή να κλείνει ομαλά και αθόρυβα.
-  Ηλεκτρονικός έλεγχος: Σας επιτρέπει να διατηρείτε τη θερμοκρασία στο εσωτερικό του φούρνου με ακρίβεια 2-3 ° C. Αυτό επιτρέπει να μαγειρεύετε γεύματα που είναι πολύ ευαίσθητα στις αλλαγές θερμοκρασίας, όπως κέικ, σουφλέ, πουτίγκες.
-  Η νέα οθόνη EVO είναι βελτιωμένη με νέα έγχρωμα γραφικά: 5 πλήκτρα αφής ελέγχουν τις λειτουργίες και τις παραμέτρους με εξαιρετικά απλό τρόπο.
-  Ειδική λειτουργία μαγειρέματος για την ορθογώνια πυρίμαχη επιφάνεια PPR2. Διαστάσεις Ιδανική για το ψήσιμο πίτσας για το ίδιο αποτέλεσμα όπως με έναν τυπικό ξυλόφουρνο. Μπορεί επίσης να χρησιμοποιηθεί για το ψήσιμο ψωμιού, ψωμιού φοκάτσια και άλλων συνταγών, όπως οι πίτες, φλαν ή μπισκότα
-  Ταχεία προθέρμανση: Η λειτουργία ταχείας προθέρμανσης μπορεί να χρησιμοποιηθεί για την επίτευξη της επιλεγμένης θερμοκρασίας μέσα σε λίγα λεπτά.
-  Η κοιλότητα του φούρνου έχει 5 διαφορετικά επίπεδα μαγειρέματος.
-  Για να διασφαλιστεί η βέλτιστη λειτουργία της συσκευής, συνιστάται να γίνεται ο καθαρισμός του θαλάμου περίπου μία φορά κάθε 2-3 μήνες.
-  Η χωρητικότητα δηλώνει την ποσότητα του χρησιμοποιήσιμου χώρου στην κοιλότητα του φούρνου σε λίτρα.
-  Ειδική λειτουργία μαγειρέματος για τη σχάρα τηγανίσματος στον αέρα AIRFRY. Ιδανικό για την αναδημιουργία του παραδοσιακού τηγανίσματος στο φούρνο, αλλά με λιγότερες θερμίδες και λιγότερα λιπαρά. Σας επιτρέπει να μαγειρεύετε γρήγορα και απλά πιάτα, όπως τηγανητές πατάτες, τηγανητά λαχανικά και ψάρια, εξασφαλίζοντας τέλειο ρόδισμα και τραγανή υφή.