

## SR64S



Famiglia

Incasso

Dimensione

Alimentazione

Tipologia

Codice EAN

Piano di cottura

Tradizionale

60 cm

Gas

Gas

8017709175764

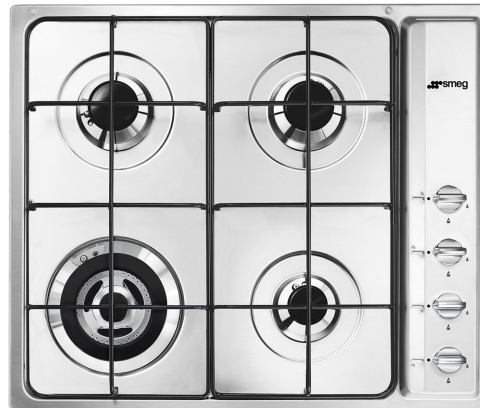

## Estetica



Estetica

Colore

Materiale

Griglie

Brucciatori

Materiale brucciatori

Tipo di regolazione comandi

Posizione comandi

N° manopole

Colore manopole

Riparo manopole

Selezione

Acciaio Inox

Inox

Piattina

Smeg Contemporanea

Alluminio

Manopole

Laterale

4

Silver

Sì

## Programmi / Funzioni forno principale

Numero zone di cottura gas

4

Numero totale di zone di cottura

4

## Opzioni



Foro da incasso

478-482x555-560 mm

## Caratteristiche Tecniche

UR

Anteriore sinistra - Gas - Ultrarapido - 4.10 kW

Posteriore sinistra - Gas - Semirapido - 1.80 kW

Posteriore destra - Gas - Semirapido - 1.80 kW

Anteriore destra - Gas - Ausiliario - 1.10 kW

Valvolatura di sicurezza Sì

Accensione rapida sotto  
manopola Sì

## Collegamento Elettrico

Dati nominali di collegamento elettrico 1 W  
Tensione (V) 220-240 V  
Tipo di cavo elettrico installato Sì, Monofase

Frequenza 50/60 Hz  
Lunghezza cavo di alimentazione 120 cm

## Collegamento Gas

Tipo di gas G20 Gas naturale  
Collegamento gas Cilindrico  
Altri ugelli gas inclusi G30 Gas Liquido GPL

Altri raccordi gas inclusi Conico  
Dati nominali di collegamento gas 8600 W

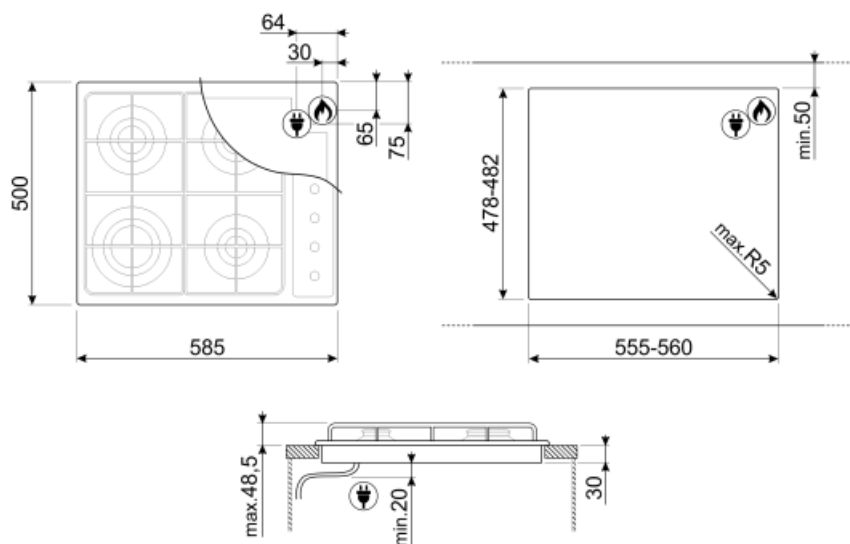

## Accessori non inclusi



**BB3679**

Bistecchiera in ghisa



**WOKGHU**

Riduzione per pentola WOK



**TPK**

Piastra per cottura Teppanyaki 32,5 cm,  
acciaio inox



**7520X**

Coperchio vetro per piani cottura 60 cm  
manopole laterali.



**7520NE**

Coperchio nero per piani cottura 60  
cm manopole laterali.



**7520EB**

Coperchio bianco per piani cottura 60  
cm manopole laterali.



**GRC60**

Set griglie in ghisa per piani 60 cm

---

## Glossario simboli

---



Standard: modalità di installazione, che si abbina facilmente a qualsiasi tipo di cucina.



Controllo con manopole



Alcuni modelli di piani cottura a induzione presenti in gamma, si possono installare nei fori di misura 48x56 cm, adatti anche all'alloggiamento dei p



Bruciatore Ultrarapido: Viene definito Ultrarapido il bruciatore con una potenza di almeno 3,5 kW, che può essere a singola, doppia o a tripla corona.