

SSA60MX9

Categoría cocina	60x60 cm
Nº de hornos con etiqueta energética.	1
Cavity heat source	Eléctrica
Tipo de encimera	Gas
Tipo de horno principal	Termoventilado
Sistema de limpieza horno principal	Vapor Clean
Código EAN	8017709172497
Clase de eficiencia energética del modelo	A









Estética



Estética	Clásica	Tipo de regulación mandos	Mandos
Serie	Concerto	Mandos	Smeg Clásica
Diseño	Estándar	Color mandos	Acero inoxidable
Color	Acero inoxidable	N.º de mandos	7
Acabado	Satinado	Color serigrafía	Negro
Acabado panel de mandos	Acero inoxidable	Puerta	Todo vidrio
Logo	Embutido	Tipo de vidrio	Stopsol
Posición logo	Banda bajo el horno	Tirador	Smeg Clásica
Trasera	Sí	Color maneta	Inox
Color Encimera	Acero inoxidable	Compartimento	Solapa
Tipo de rejillas	Hierro fundido	Pies	Plata

Programas/Funciones

Nº de funciones de cocción	6
Funciones de cocción tradicionales	

 Estático	 ECO	 Grill estrecho
 Ventilador grill(estrecho)	 Inferior	 Inferior ventilado

Función limpieza

 Vapor Clean
--

Características técnicas encimera

UR			
Número total de zonas de cocción	4		
Anterior izquierda - Gas - URP	- 3.50 kW		
Posterior izquierda - Gas - SRD	- 1.75 kW		
Posterior derecha - Gas - SRD	- 1.75 kW		
Anterior derecha - Gas - AUX	- 1.00 kW		
Tipo de quemadores de gas	Estándar	Sistema de válvulas de seguridad	Sí
Encendido del gas desde los mandos	Sí	Tapetas quemadores de gas	Esmaltado negro opaco

Características técnicas horno principal



N° luces	1	Vidrio interno desmontable	Sí
Volumen útil del primer compartimento de cocción	70 l	N.º de vidrios de puerta horno	3
Capacidad bruta (Lt) horno 1	79 l	N.º de vidrios de puerta reflectantes del calor	2
Material de la cavidad	Esmalte Ever Clean	Termostato de seguridad	Sí
N.º de estantes	5	Sistema de enfriamiento	Tangencial
Tipo de estantes	Metálicos	Dimensiones útiles interior cavidad (axlxp)	360X460X425 mm
Tipo de Luz	Halógenas	Regulación de la temperatura	Electromecánico
Potencia luz	40 W	Resistencia inferior - Potencia	1200 W
Opciones de programación tiempo de cocción	Temporizador + fin de cocción	Resistencia superior - Potencia	1000 W
Encendido de la luz al abrir la puerta	Sí	Resistencia grill - Potencia	1700 W
Sistema apertura puerta	Apertura solapa	Resistencia grill ancho - Potencia	2700 W
Puerta desmontable	Sí	Resistencia circular - Potencia	2000 W
Puerta interna de vidrio	Sí	Tipo de grill	Eléctrico

Opciones horno principal

Alarma acústica de fin de cocción	Sí	Temperatura máxima	260 °C
Temperatura mínima	50 °C		

Equipo accesorios horno principal y encimera

Rejilla con tope trasero y lateral	1	Bandeja profunda 40mm	1
------------------------------------	---	-----------------------	---

Conexión eléctrica

Datos nominales de conexión eléctrica	2200 W	Largo del cable de alimentación	115 cm
Corriente	10 A	Frecuencia	50/60 Hz
Tensión	220-240 V	Bornera	3 poli
Electric cable	Installed, Single phase		

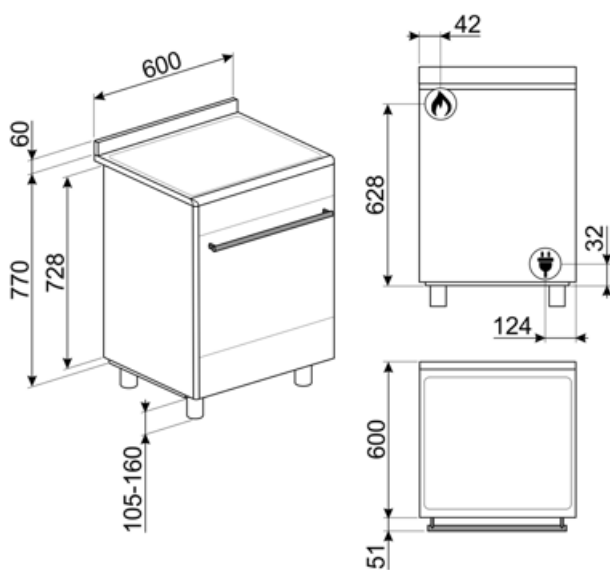

Accesorios Compatible

AIRFRY

Rejilla para freidora AIRFRY. Ideal para freír de forma tradicional en el horno, pero con menos calorías y menos grasa.



BBQ

Grill y plancha de doble cara. Ideal para recrear en el horno platos suculentos y crujientes. El lado grill es adecuado para carnes y quesos. El lado liso para pescados, mariscos y verduras.



BN620-1

Bandeja esmaltada, 20 mm de profundidad



BNP608T

Bandeja recubierta de teflón, 8 mm de profundidad



GTT

Guías telescópicas extracción total (1 nivel) Extracción: 433 mm Material: acero inoxidable AISI 430 pulido



KITP60X9

Splashback, stainless steel, suitable for 60X60cm Concerto cookers with pyro and MF oven



PALPZ

Pala de pizza con mango plegable Ancho : 315mm Largo : 325mm



SFLK1



STONE

Rectangular refractory stone Ideal for cooking pizzas with the same results as a typical wood-fired oven. Can also be used for baking bread, focaccias and other recipes such as pies, flans or biscuits Dimensions:L42 x H1,8 x P37,5 cm.



AL60

Upstand suitable for 60cm Concerto cookers with gas hob MF oven



BG6090-1

Grill de hierro fundido adecuada para cocinas Concerto SX91MF9, SX91GV9-1



BN640

Bandeja esmaltada, 40 mm de profundidad



GTP

Guías telescópicas extracción parcial (1 nivel) Extracción: 433 mm Material: acero inoxidable AISI 430 pulido



KITH95

Height extension feet (950mm), stainless steel, suitable for Concerto cookers (911-966mm)



KITPDQ

Height reduction feet (850mm), stainless steel, for Concerto cookers (850-881mm)



PPX6090-1

Plancha de acero inoxidable, apta para cocinas Concerto







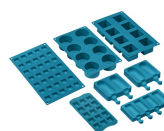















SMOLD

Set de 7 moldes de silicona para helados, polos, bombones, cubitos de hielo o para racionar comida. Utilizable de -60 ° C a + 230 ° C



Symbols glossary

-  **Rejillas de hierro fundido:** estas rejillas son resistentes a altas temperaturas. Sólidos y robustos, han sido diseñados para facilitar el movimiento y el reposicionamiento de las ollas en la superficie.
-  **Instalación en columna**
-  **Refrigeración tangencial:** este innovador sistema de refrigeración permite tener una puerta a una temperatura controlada durante la cocción. Además de las ventajas ofrecidas en términos de seguridad, el sistema permite proteger los muebles en los que se inserta el horno, evitando el sobrecalentamiento.
-  **Esmalte Ever Clean:** el esmalte Ever Clean con el que se trata la cavidad del horno reduce la adherencia de la grasa para cocinar. Es un esmalte pirolítico y resistente a los ácidos que, además de ser agradablemente brillante, favorece una mayor limpieza de las paredes del horno, gracias a su menor porosidad.
-  **Resistencia cielo + resistencia inferior (cocción tradicional o estática):** el calor, que proviene de la parte superior e inferior al mismo tiempo, hace que este sistema sea adecuado para cocinar cualquier tipo de alimento. La cocina tradicional, también llamada estática o termo radiante, es adecuada para cocinar solo un plato a la vez. Ideal para cualquier tipo de asado, pan, pasteles rellenos y en cualquier caso particularmente adecuado para carnes grasas como el ganso o el pato.
-  **ECO:** la combinación de la parrilla y la resistencia inferior más el ventilador es particularmente adecuado para cocinar pequeñas cantidades de comida, con bajo consumo de energía .
-  **Resistencia Grill central:** esta función permite asar pequeñas porciones de carne y pescado para preparar brochetas, tostadas y todas las verduras a la parrilla.
-  **A:** La clase A de electrodomésticos Smeg permite un bajo consumo de energía.
-  **Knobs control**
-  **Puerta de triple acristalamiento:** en los modelos de gama alta, la puerta del horno tiene tres paneles que ayudan a mantener el exterior del horno a temperatura ambiente durante la cocción, lo que garantiza la máxima seguridad. Los dos vidrios internos que reflejan el calor evitan la dispersión del calor para una mayor eficiencia.
-  **Ventilador + resistencia única (cocción delicada):** la combinación del ventilador y el elemento de calentamiento inferior solo permite que la cocción se complete más rápidamente. Se recomienda este sistema para terminar de cocinar alimentos que ya están bien cocidos en la superficie, pero no internamente, lo que requiere un calor moderado más alto. Ideal para cualquier tipo de comida.
-  **Resistencia inferior (cocción final):** el calor que proviene solo del fondo permite para completar la cocción de alimentos que requieren una temperatura básica más alta, sin afectar su dorado. Ideal para pasteles, tartas y pizzas dulces o saladas. **NOTA:** este símbolo en los hornos de gas indica el quemador de gas .
-  se obtiene dejando el termostato en la posición inicial de 0 ° C, de hecho, este símbolo brinda la posibilidad, actuando sobre el termostato, de activar la resistencia circular al mismo tiempo. (En algunos modelos, esta función no esta serigrafiada en el panel de control, ya que se activa colocando el interruptor de función en los símbolos Ventilador + Resistencia superior + Resistencia inferior o Ventilador + Resistencia circular y seleccionando la posición 0 ° C en el termostato).
-  **Interior puerta todo vidrio:** el interior de la puerta del horno tiene una superficie completamente lisa sin tornillos, lo que facilita la eliminación de la suciedad y hace que la limpieza sea más práctica.

-
-  Vidrio interno extraíble: el horno tiene una puerta con vidrio interno extraíble para facilitar la limpieza y, por lo tanto, una higiene más profunda.
-  Apertura automática: los lavavajillas de apertura automática permiten colocarlo en cocinas sin tirador. Simplemente presionando el área central en la parte superior de la puerta, es posible abrir el lavavajillas. Una característica de seguridad evita la apertura accidental. En caso de fallo temporal de energía, un dispositivo de apertura manual permite que el lavavajillas se abra de todos modos.
-  Quemador ultrarrápido: el quemador se define como ultrarrápido con una potencia de al menos 3,5 kW, que puede ser de corona simple, doble o triple.
-  Indica el volumen útil de la cavidad del horno
-  2 lámparas halógenas: la presencia de 2 lámparas halógenas dispuestas asimétricamente hace que el espacio interior sea aún más brillante, eliminando las esquinas oscuras.
-  5 niveles de cocción: los hornos Smeg tienen 5 niveles de cocción que le permiten cocinar diferentes platos al mismo tiempo, lo que garantiza una reducción en el consumo.
-  Vapor clean: la función especial VAPOR CLEAN facilita la limpieza mediante el uso del vapor generado al insertar una pequeña dosis de agua en la ranura de la cavidad.

Benefit (TT)

Placa de gas

El control constante de la fuente de calor y de la variación de temperatura es sencillo e inmediato
Equipada con un termopar, el suministro de gas se corta si la llama se apaga para una mayor seguridad.

Vapor Clean

Al insertar agua en un hueco en la parte inferior de la cavidad, se genera vapor que ablanda los residuos y facilita su limpieza.

Al insertar agua en un hueco en la parte inferior de la cavidad, se genera vapor que ablanda los residuos y facilita su limpieza.

Control por mandos

Configuración fácil e intuitiva del temporizador con elegantes perillas.

Compartimento de almacenamiento

Más espacio gracias al compartimento inferior, ideal para almacenar accesorios o utensilios de cocina.

True-convection

Las mejores prestaciones de cocción están garantizadas por un flujo circular ventilado.

Múltiples ventiladores y elementos calefactores garantizan el flujo de calor aerodinámico perfecto, permitiendo una cocción homogénea y más rápida dentro de la cavidad.

Cocción multinivel

Máxima flexibilidad de uso gracias a los varios niveles de cocción.

Iluminación halógena multinivel

La iluminación interna halógena en diferentes niveles garantiza una excelente visibilidad.

Cristal interior extraíble

Los cristales internos de la puerta se pueden quitar fácilmente para una limpieza completa.

Enfriamiento tangencial

Nuevo sistema de refrigeración con ventilador tangencial y flujo de aire desde la puerta hasta la parte trasera.

Cavidad isotérmica

El mejor rendimiento de cocción con la máxima eficiencia energética

BBQ (accesorio opcional)

Cocción a la parrilla directamente en el horno con la parrilla de doble cara (accesorio opcional BBQ).

Piedra pizza (accesorio opcional)

Horneado con piedra refractaria para pizzas suaves y crujientes o productos de levadura (accesorio opcional STONE).

Altura ajustable

La parte superior de la cocina queda al ras con la superficie de trabajo gracias a los pies ajustables.

Puerta fría

Durante cualquier función, el cristal externo de la puerta se mantiene frío, evitando cualquier riesgo de quemaduras.

AirFry (accesorio opcional AIRFRY).

Comida más ligera y sabrosa gracias a la cesta AirFry (accesorio opcional).