

# ST2FABCR



<b>Familia</b>	Lavavajillas
<b>Ancho comercial</b>	60 cm
<b>Altura comercial</b>	82 cm
<b>Instalación</b>	Integrable bajo encimera
<b>Nº Cestos</b>	2
<b>Código EAN</b>	8017709232405



## Programas



<b>Número de programas</b>	5+4 programa rápido	<b>ECO rápido</b>	Sí
<b>Temperaturas de lavado</b>	38, 45, 50, 55, 65, 70 °C	<b>Normal rápido</b>	Sí
<b>Remojo</b>	Sí	<b>Auto 60-70</b>	Sí
<b>Rápido 27'</b>	Sí	<b>Fuerte y rápido</b>	Sí
<b>Cristal</b>	Sí	<b>Super</b>	Sí
<b>Eco</b>	Sí		

## Opciones

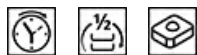

<b>Opción de ahorro energético EnerSave</b>	Sí	<b>Opción pastillas FlexiTabs</b>	Sí
<b>Opción de inicio retardado</b>	Hasta 9 horas, con remojo automático	<b>Opción Tiempo Rápido</b>	Sí
<b>Opción 1/2 carga distribuida FlexiZone</b>	Sí		

## Cestos



<b>Color cestos</b>	Acero inoxidable	<b>Dimensiones máximas plato cargable en cesto superior</b>	23,5 cm
<b>Color componentes cestos</b>	En combinación con el color externo	<b>Cesto inferior</b>	Con 4 rejillas plegables

<b>Tirador</b>	En plástico con insertos de acero inoxidable en cesto superior e inferior	<b>Cesto inferior con insertos rompegotas</b>	Sí
<b>Cesto superior</b>	con inserciones fijas	<b>Dimensiones máximas plato cargable en cesto inferior</b>	30,0 cm
<b>Regulación en altura del cesto superior</b>	En tres niveles	<b>Color componentes internos</b>	Insertos anti-goteo gris, Tirador en gris, Pieza gris para regular en 3 niveles el cesto superior, Planetarium gris
<b>Cesta superior con sistema Easy Glide</b>	Sí	<b>Cesto portacubiertos</b>	13 cubiertas sistema traslante

## Características técnicas



<b>Ancho del producto (mm)</b>	598 mm	<b>Sistema de protección anti-fugas de agua</b>	Acquastop total
<b>Profundidad del producto (mm)</b>	545 mm	<b>Alimentación agua</b>	Singular; agua fría/caliente hasta a 60°C - ahorro energético con agua caliente hasta el 35%
<b>Tipo de pantalla</b>	Display LED (1 dígito)	<b>Máxima dureza del agua</b>	100°FH;58°dH
<b>Altura del producto (mm)</b>	818 mm	<b>Sistema de secado</b>	Secado por condensación natural, con sistema EnergySave de apertura automática de la puerta al final del ciclo.
<b>Mandos</b>	Electrónicos	<b>Protección vapor</b>	De chapa metálica
<b>Pantalla</b>	programación de inicio retardado	<b>Material de la cuba</b>	Acero inoxidable
<b>Gráficos programas</b>	Símbolos	<b>Filtro</b>	Acero inoxidable
<b>Indicador on/off</b>	Sí	<b>Resistencia oculta</b>	Sí
<b>Indicador sal</b>	Testigo	<b>Bisagras</b>	Bisagra fija
<b>Indicador abrillantador</b>	Testigo	<b>Pies regulables</b>	7 cm, de 820 a 890 mm
<b>Indicador de fin de ciclo</b>	Señal sonora	<b>Additional gaskets</b>	Sí, con placa de acero inoxidable
<b>Sistema de lavado</b>	Sistema planetario	<b>Cubierta posterior</b>	Sí
<b>Tercer aspersor superior</b>	Individual	<b>Profundidad lavavajillas con puerta abierta (mm)</b>	1146 mm
<b>Descalcificador</b>	Con ajuste electrónico	<b>Pie posterior regulable frontalmente</b>	Sí
<b>Sensor de turbidez Aquatest</b>	Sí	<b>Cubierta superior</b>	De plástico

## Conexión eléctrica

<b>Potencia instalada</b>	1800 W	<b>Tipo de conexión</b>	Monofásico
<b>Corriente</b>	10 A	<b>Longitud del cable de alimentación</b>	140 cm
<b>Tensión</b>	220-240 V	<b>Enchufe</b>	Schuko (F;E)
<b>Frecuencia (Hz)</b>	50 Hz		

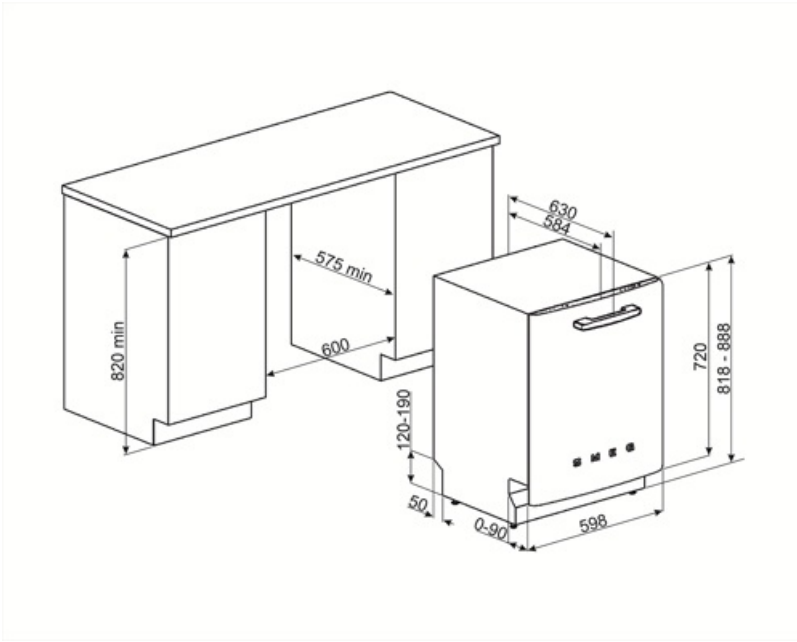

## Accesorios Compatible



### KITGH

Kit portavasos. Debe instalarse en la primera cesta, pero sólo si hay rejillas plegables



### KITPL60FABN

Kit Toekick en color Negro con altura ajustable. Puede instalarse sobre todos los modelos totalmente integrados y bajo banco con fulcro fijo. Puede instalarse también en los modelos con fulcro variable o bisagras flexifit.



### KITPLV2

Kit de extensión para lavavajillas y lavadoras: longitud 2 m.



### KITPL60FABB

Kit Toekick en color Blanco con altura ajustable. Puede instalarse sobre todos los modelos totalmente integrados y bajo banco con fulcro fijo. Puede instalarse también en los modelos con fulcro variable o bisagras flexifit.



### KITPL60FABX

Kit Toekick en acero inoxidable con altura ajustable. Puede instalarse sobre todos los modelos totalmente integrados y bajo banco con fulcro fijo. Puede instalarse también en los modelos con fulcro variable o bisagras flexifit.

## Symbols glossary



**Aquatest:** el sensor Aquatest, presente en la mayoría de los lavavajillas Smeg, es un sensor electrónico que mide el grado de transparencia del agua al final de la fase de remojo inicial. En función de los valores medidos, el sensor establece el programa más adecuado, obteniendo así mejores resultados de lavado con el uso de la cantidad mínima de agua.



**A +++:** los dispositivos Smeg permiten un considerable ahorro de energía en Clase A, A +, A ++ y A +++, para reducir el consumo mientras se mantiene la máxima eficiencia y garantizar el respeto por el medio ambiente.



**Delay Timer:** con la opción Delay Timer, es posible posponer el inicio del programa deseado hasta 24 h para programar el funcionamiento del lavavajillas en el intervalo de tiempo deseado (por ejemplo, la noche). Cuando la puerta está cerrada, el lavavajillas realizará un prelavado, después de lo cual el conjunto de "programación realizada" comenzará a funcionar.



**Flexi Tabs:** ideal para detergentes multifunción, la opción Flexi Tabs le permite optimizar el lavado del lavavajillas aprovechando al máximo las propiedades de las tabletas combinadas.



El nivel de ruidosidad se obtiene gracias a un excelente aislamiento y dispositivos especiales, diseñados específicamente para amortiguar el sonido generado durante el funcionamiento del lavavajillas. En la gama hay modelos con varios niveles de ruidosidad.



**Auto 60 ° -70 °:** el programa Auto 60 ° -70 ° está diseñado para platos normales o muy sucios. Garantiza el mejor rendimiento gracias a la acción automática del sensor de turbidez Aquatest que optimiza los principales parámetros de lavado, como el tiempo, la temperatura y la carga de agua.



**Eco:** el programa Eco es adecuado para lavar platos normalmente sucios. El uso del programa Eco garantiza el mejor rendimiento en términos de eficiencia energética .



**Remojo:** El programa de remojo está diseñado para el prelavado en frío de ollas y sartenes, esperando un lavado adicional y más completo.



**Insertos rompe-gotas:** algunos modelos de lavavajillas están equipados con insertos de rotura para la cesta inferior, útiles para mejorar el secado de los platos sin dejar halos.



**82 cm high**



**EasyGlide:** el sistema EasyGlide, presente en la cesta superior, mejora el deslizamiento, facilitando las operaciones de extracción.



**FlexiZone ½:** la opción FlexiZone ½ es adecuada para lavar incluso algunos platos, distribuidos en ambas cestas. Además, ahorra energía, agua y tiempo con total flexibilidad de carga.



**Sistema de lavado Planetario:** el nuevo sistema de lavado Planetario garantiza una cobertura completa del tanque, gracias a la doble rotación simultánea del pulverizador que distribuye el agua de forma capilar, para lavar los platos a la perfección.



**Eco-Veloz:** el programa Eco-Veloz reduce la duración del ciclo Eco, adecuado para platos delicados normalmente sucios.



**Normal-Rápido:** el programa Normal es adecuado para vajillas y ollas mixtas de uso diario, sin incrustaciones particulares. El programa Normal-Rápido reduce la duración del lavado.



**Fuerte y rápido:** el programa Fuerte-Rápido es adecuado para sartenes y platos normalmente sucios sin residuos secos, que no requieren un lavado completo.



PRG\_STRONG\_72dpi



13 cubiertos: la gama Smeg incluye lavavajillas con 7, 10, 12, 13 y 14 cubiertos según el modelo.



Acquastop Total: el dispositivo Acquastop Total excluye la posibilidad de inundación por medio de un microinterruptor colocado debajo del tanque que bloquea instantáneamente la entrada de agua en la máquina. Una seguridad adicional está garantizada por una válvula colocada en el tubo de carga que detecta cualquier fuga.



Watersave: es un sistema de gestión del agua que, garantizando los mejores resultados de lavado y el menor consumo de energía, le permite lavar una carga completa con solo 8,5 litros de agua.