

# ST323PT



Famiglia	Lavastoviglie
Larghezza commerciale	60 cm
Altezza commerciale	82 cm
Installazione	Incasso scomparsa totale
Pannello cucina	Non in dotazione
N° cesti	3, FlexiDuo
Motore	Inverter 2.0
Tipologia	Semi professionale
Codice EAN	8017709305086



## Programmi



Numero di programmi	10+1	Auto 45-65	Sì
Temperature di lavaggio	45, 50, 65, 70, 75 °C	Mix	Sì
Ammollo	Sì	Intensive	Sì
Calici	Sì	Self clean	Sì
Full express 60'	Sì	Hygiene 99,9%	Sì
ECO	Sì	Ultra Express	Sì

## Opzioni



Opzione Dry Assist+	Sì	Opzione 1/2 carico	Sì
Opzione di partenza ritardata	Fino a 24 ore	FlexiZone	Sì
		Opzione Professional	Sì

## Cestelli



Colore cestelli	Grigio	Guide telescopiche acciaio inox Extra Glide	Sì
Colore componentistica cestelli	Grigio	Dimensioni massime piatto caricabile su cestello superiore	19,0 cm
Maniglia	In plastica con inserto Inox su cesto inferiore e superiore	Cestello inferiore	Con 4 inserti abbattibili
Cestello superiore	con 3 inserti abbattibili		

<b>Glass holder</b>	Sì	<b>Cestello inferiore con inserti rompi-goccia</b>	Sì
<b>Regolazione in altezza del cestello superiore</b>	Su tre livelli (5 cm)	<b>Dimensioni massime piatto caricabile su cestello inferiore</b>	30,0 cm
		<b>Colore Componenti Interni</b>	Blu

## Caratteristiche Tecniche



<b>Larghezza del prodotto (mm)</b>	598 mm	<b>Massima durezza dell'acqua</b>	100°fH;58°dH
<b>Profondità del prodotto (mm)</b>	545 mm	<b>Sistema di asciugatura</b>	A condensazione naturale, con sistema Dry Assist + di apertura automatica della porta a fine ciclo
<b>Tipo display</b>	Display LED (3 digit)	<b>Protezione vapore</b>	In plastica
<b>Altezza del Prodotto (mm)</b>	818 mm	<b>Illuminazione interna</b>	A led bianco
<b>Comandi Display</b>	Elettronici	<b>Materiale vasca</b>	Acciaio inox
	Programmazione partenza differita, Indicazione durata programma	<b>Filtro</b>	Acciaio inox
<b>Grafica programmi</b>	Simboli	<b>Elemento riscaldante nascosto</b>	Sì
<b>Indicatore on/off</b>	Sì	<b>Cerniere</b>	Bilancianti, Sliding, FLEXIFIT
<b>Indicatore esaurimento sale</b>	Spia	<b>Peso minimo e massimo pannello frontale</b>	2,5 - 11 kg
<b>Indicatore brillantante</b>	Spia	<b>Altezza minima e massima zoccolo</b>	50 - 215 mm
<b>Indicatore di fine ciclo</b>	Luce a pavimento, ActiveLight	<b>Piedini regolabili</b>	7 cm, da 820 a 890 mm
<b>Sistema di lavaggio</b>	Planetarium	<b>Guarnizioni supplementari</b>	Sì, con placca superiore inox
<b>Terzo irroratore superiore</b>	Singolo	<b>Copertura posteriore</b>	Sì
<b>Decalcificatore</b>	A regolazione elettronica	<b>Profondità lavastoviglie con anta aperta (mm)</b>	1146
<b>Sensore di torbidità Aquatest</b>	Sì	<b>Piedino posteriore regolabile da davanti</b>	Sì
<b>Sistema protezione antiallagamento</b>	Acquastop totale	<b>Copertura superiore</b>	In plastica
<b>Alimentazione acqua</b>	Singola; acqua fredda/calda fino a 60°C - risparmio energetico con acqua calda fino al 35%		

## Prestazioni / Etichetta Energetica - Reg. 2019

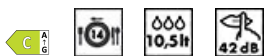

<b>Classe di Efficienza Energetica</b>	C	<b>Durata del programma</b>	4:25 h:min
<b>Consumo energetico [per 100 cicli, basati sul programma eco]</b>	75 kWh	<b>Emissioni di rumore aereo</b>	42 dB(A) re 1 pW
<b>Capacità nominale (ps)</b>	14	<b>Classi di emissione di rumore aereo</b>	B
		<b>Indice di Efficienza Energetica (IEE)</b>	43,8

Consumo di acqua [per ciclo] 10,5 l

## Collegamento Elettrico

Potenza installata 5450 W  
Corrente 16 A  
Tensione 400-415 V

Frequenza 50 Hz  
Tipo di connessione Trifase  
Lunghezza cavo di alimentazione 200 cm

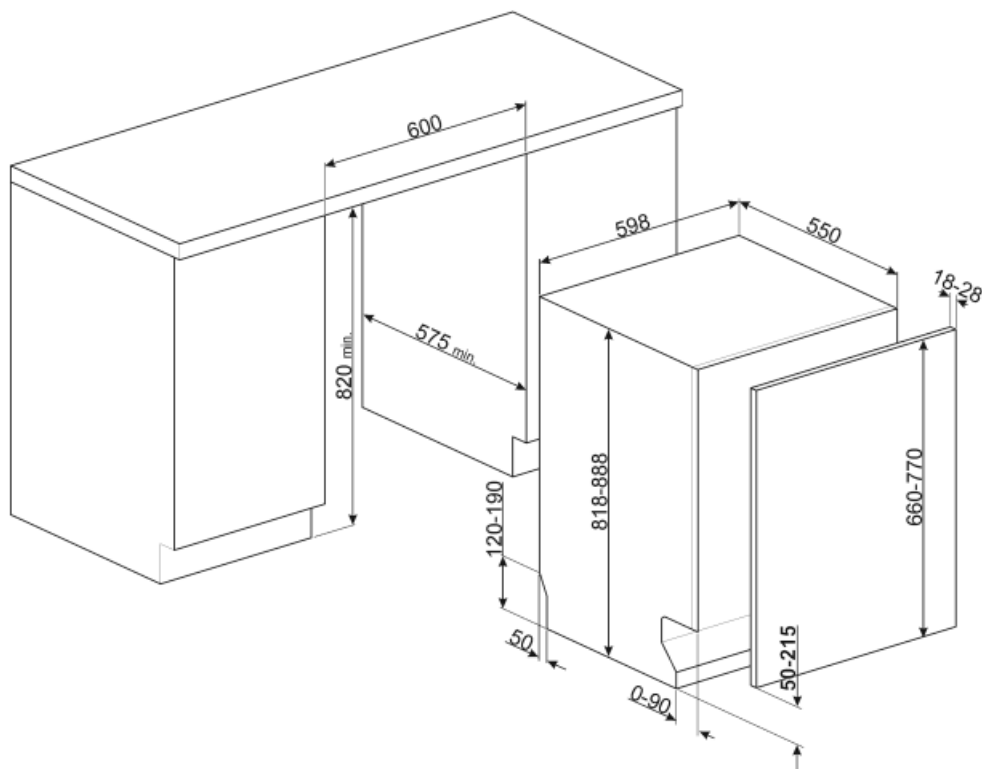

## Accessori non inclusi



### KITPL60N

Kit zoccolo di colore Nero regolabile in altezza e profondità, da installare su tutti i modelli di lavastoviglie a scomparsa totale o sottotop con cerniere a fulcro variabile o Flexifit



### KITPL60X

Kit zoccolo di colore Inox regolabile in altezza e profondità, da installare su tutti i modelli di lavastoviglie a scomparsa totale o sottotop con cerniere a fulcro variabile o Flexifit



### KITFLEXI

Kit per lavastoviglie 60cm con cerniera FlexiFit per pesi pannello >11 kg (max 15 kg 82 cm e 13,5 kg 86 cm)

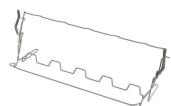

### KITGH

Kit portacalici da vino. Si installa nel primo cesto se gli inserti sono abbattibili



### KIT82CX



### KITPL60B

Kit zoccolo di colore Bianco regolabile in altezza e profondità, da installare su tutti i modelli di lavastoviglie a scomparsa totale o sottotop con cerniere a fulcro variabile o Flexifit























### KITPLV2

Kit di prolunga per lavastoviglie e lavabiancheria: lunghezza mt. 2



### KIT82CN

## Glossario simboli

 <p><b>Active Light:</b> L'Active Light è un dispositivo che, proiettando sul pavimento un raggio di luce di colore rosso mentre la lavastoviglie è in funzione, permette di capire all'istante che è attivo il lavaggio, senza dover aprire la macchina. Al termine del ciclo, la luce si spegne automaticamente.</p>	 <p><b>Aquatest:</b> Il sensore Aquatest è un sensore elettronico che misura il grado di trasparenza dell'acqua al termine della fase di ammollo iniziale. Sulla base dei valori rilevati, il sensore imposta il programma più adatto, ottenendo così i migliori risultati di lavaggio con l'utilizzo della minima quantità di acqua.</p>
 <p>Per migliorare l'asciugatura dei piatti senza lasciare aloni.</p>	 <p>Alta 82 cm</p>
 <p><b>Delay timer:</b> Opzione per posticipare la partenza del programma desiderato fino a 24h per programmare il funzionamento della lavastoviglie nella fascia oraria desiderata.</p>	 <p><b>FlexiDuo:</b> Il terzo cestello portaposate FlexiDuo è composto da due inserti distinti, removibili e diversamente posizionabili che garantiscono una maggiore flessibilità e comodità di carico.</p>
 <p><b>Sistema FlexiFit:</b> Le cerniere FlexiFit permettono lo scorrimento del pannello cucina sull'anta della lavastoviglie consentendo un'altezza minima di zoccolo cucina pari a 5 cm.</p>	 <p><b>FlexiZone 1/2:</b> L'opzione FlexiZone 1/2 è adatta per lavare poche stoviglie, distribuite in entrambi i cestelli. Inoltre, consente un risparmio di energia, acqua e tempo con la totale flessibilità di carico.</p>
 <p><b>Sistema ExtraGlide:</b> Il sistema di guide ExtraGlide rende ancora più fluido e morbido lo scorrimento del secondo cestello. Ne agevola il movimento anche a pieno carico, e grazie alla maggiore escursione, facilita l'inserimento delle stoviglie nel cesto.</p>	 <p>Il livello di Silenziosità è ottenuto grazie ad un eccellente isolamento e speciali dispositivi, studiati appositamente per attutire il suono generato durante il funzionamento della lavastoviglie.</p>
 <p>Il livello di Silenziosità è ottenuto grazie ad un eccellente isolamento e speciali dispositivi, studiati appositamente per attutire il suono generato durante il funzionamento della lavastoviglie.</p>	 <p><b>Sistema di lavaggio Planetarium:</b> Il sistema di lavaggio Planetarium, con alte rotazioni per minuto, garantisce la completa copertura della vasca, grazie alla rotazione simultanea di base edirroratori, ed ottimi risultati di lavaggio.</p>
 <p><b>Auto 45°- 65°:</b> Il programma Auto 45°-65° è pensato per stoviglie normalmente sporche. Grazie all'azione automatica del sensore Aquatest, ottimizza i principali parametri di lavaggio quali tempo, temperatura e carico di acqua.</p>	 <p><b>Calici:</b> Il programma Calici è dedicato alle stoviglie più delicate come bicchieri e porcellane.</p>
 <p><b>Eco:</b> Il programma Eco è adatto per lavare stoviglie normalmente sporche. Utilizzando il programma Eco sono garantite le migliori prestazioni in termini di efficienza energetica.</p>	 <p><b>Mix:</b> Il programma Mix è indicato per stoviglie miste e pentole di uso quotidiano, senza particolari incrostazioni.</p>
 <p><b>Ammollo:</b> Il programma Ammollo è pensato per prelavare a freddo le pentole e le stoviglie, in attesa di un'ulteriore e più approfondito lavaggio.</p>	 <p><b>Ultraclean:</b> Il programma Ultraclean, terminando con un risciacquo antibatterico a 70°C, assicura un'azione battericida aggiuntiva e una profonda pulizia delle stoviglie.</p>
 <p><b>Professional:</b> L'opzione Professional permette di convertire la macchina da uso domestico a uso semi-professionale con programmi che riducono drasticamente i tempi di lavaggio.</p>	 <p><b>QuickTime:</b> L'opzione QuickTime selezionata insieme ad un qualsiasi programma di lavaggio (escluso l'ammollo) riduce la durata del ciclo. Anche un carico di stoviglie molto sporche può essere lavato in meno di un'ora.</p>



14 coperti: Numero di coperti.



Watersave: E' un sistema di gestione dell'acqua che, garantendo i migliori risultati di lavaggio e i minori consumi di energia, consente di lavare un pieno carico con solo 10,5 litri di acqua.



Programma di lavaggio macchina. Il ciclo deve essere azionato con la macchina vuota, senza stoviglie. Si consiglia di ripetere il programma ogni 2-3 mesi, utilizzando appositi detergenti per lavastoviglie.



Classe di efficienza energetica C



Il lavoro volto al miglioramento continuo ha permesso la creazione del motore Inverter di seconda generazione 2.0 caratterizzato da una maggior efficienza e durabilità nel tempo che permette il raggiungimento di altissime prestazioni con un abbassamento dei consumi energetici e dei livelli di rumorosità.



Acquastop Totale: Il dispositivo Acquastop Totale esclude la possibilità di allagamenti mediante un microinterruttore posto sotto la vasca che blocca istantaneamente l'ingresso dell'acqua nella macchina. Un'ulteriore sicurezza è garantita da una valvola posta sul tubo di carico che ne rileva eventuali perdite.



FULL EXPRESS 60': Programma di lavaggio rapido per stoviglie miste e pentole con sporco normale, anche con residui secchi. In 60 minuti le stoviglie vengono lavate ed asciugate.



L'opzione Dry Assist +, oltre ad un risparmio di energia, garantisce una perfetta asciugatura delle stoviglie aprendo la porta automaticamente alla fine del ciclo di lavaggio.



HYGIENE 99,9%: Programma di lavaggio ad alta temperatura. Il risciacquo a 75° garantisce l'eliminazione del 99,9% di germi e batteri.