

STE521



Familia	Lavavajillas
Ancho comercial	60 cm
Altura comercial	82 cm
Instalación	Integración total
Nº Cestos	2
Motor	Monofase
Código EAN	8017709198589



Programas

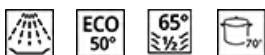

Número de programas	5	Eco	Si
Temperaturas de lavado	45, 50, 65, 70 °C	Cotidiano 1/2 carga	Si
Remojo	Si	Super	Si
Glass	Si		

Cestos



Color cestos	Gris	Cesto inferior	Con inserto fijo
Color componentes cestos	Gris	Cesto inferior con insertos rompegotas	Si
Cesto superior	con inserciones fijas	Dimensiones máximas plato cargable en cesto inferior	30,0 cm
Regulación en altura del cesto superior	De extracción, sobre 2 niveles	Cesto portacubiertos	12 cubiertos
Dimensiones máximas plato cargable en cesto superior	23,5 cm		

Características técnicas



Ancho del producto (mm)	598 mm	Máxima dureza del agua	100°fH;58°dH
-------------------------	--------	------------------------	--------------

Profundidad del producto (mm)	545 mm	Sistema de secado	Por condensación natural
Altura del producto (mm)	818 mm	Protección vapor	De plástico
Mandos	Electrónicos	Material de la cuba	Acero inoxidable
Gráficos programas	Símbolos	Filtro	Acero inoxidable
Indicador on/off	Si	Resistencia oculta	Si
Indicador sal	Visor óptico	Bisagras	Bisagra fija
Indicador abrillantador	Visor óptico	Min. y max. peso del panel frontal	2 - 9 kg
Indicador de fin de ciclo	Señal sonora	Min. and max plinth height	100 - 228 mm
Sistema de lavado	Sistema Orbital	Pies regulables	7 cm, de 820 a 890 mm
Tercer aspersor superior	Individual	Nivel de insonorización	Medio
Descalcificador	Con ajuste electrónico	Profundidad lavavajillas con puerta abierta (mm)	1168
Sistema de protección anti-fugas de agua	Acquastop único	Pie posterior regulable frontalmente	Si
Alimentación agua	Singular; agua fría/caliente hasta a 60°C - ahorro energético con agua caliente hasta el 35%	Cubierta superior	De plástico

Conexión eléctrica

Enchufe	Schuko (F;E)	Frecuencia (Hz)	50 Hz
Potencia instalada	1900 W	Tipo de conexión	Monofásico
Corriente	10 A	Longitud del cable de alimentación	140 cm
Tensión	220-230 V		

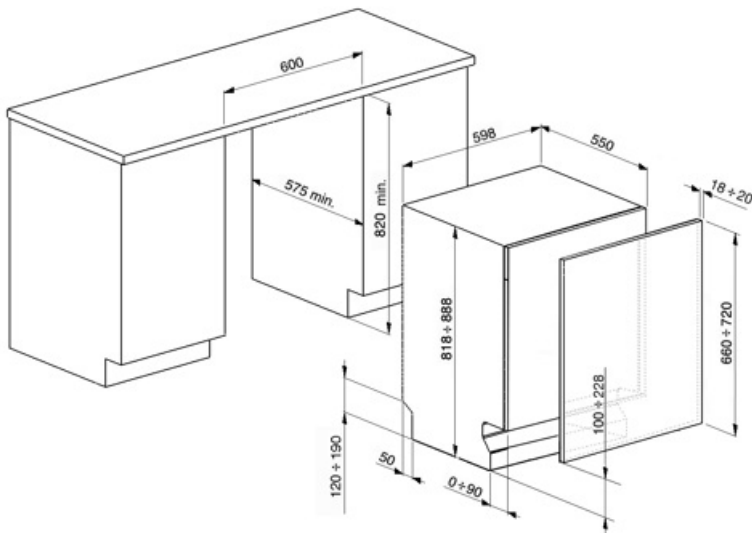

Not included accessories

KITPL60FABB



Kit Toekick en color Blanco con altura ajustable. Puede instalarse sobre todos los modelos totalmente integrados y bajo banco con fulcro fijo. Puede instalarse también en los modelos con fulcro variable o bisagras flexifit.

KITPL60FABN



Kit Toekick en color Negro con altura ajustable. Puede instalarse sobre todos los modelos totalmente integrados y bajo banco con fulcro fijo. Puede instalarse también en los modelos con fulcro variable o bisagras flexifit.

KIT6CX



Panel de acero inoxidable de estética clásica con tirador de 14 mm. Se puede instalar en los lavavajillas totalmente integrados.

KITPL60FABX



Kit Toekick en acero inoxidable con altura ajustable. Puede instalarse sobre todos los modelos totalmente integrados y bajo banco con fulcro fijo. Puede instalarse también en los modelos con fulcro variable o bisagras flexifit.

KIT82CAN















Classic aesthetics anthracite panel with 14 mm. handle. Can be fitted on the fully integrated dishwashers.

KITPLV2



Kit de extensión para lavavajillas y lavadoras: longitud 2 m.

Symbols glossary (TT)

	<p>Simple Acquastop: Lavavajillas: El dispositivo Simple Acquastop puede detectar fugas accidentales de agua en el tanque gracias a un sensor colocado en la bandeja del lavabo. En este caso, el ciclo de lavado se detiene y el agua presente es expulsada a través de la tubería de drenaje. lavadora: El dispositivo Acquastop, con la ayuda de una doble funda impermeable, puede detectar una fuga de agua en la manguera de entrada. En este caso, la entrada de agua cerca de la conexión a la toma de corriente está bloqueada .</p>		<p>Insertos rompe-gotas: algunos modelos de lavavajillas están equipados con insertos de rotura para la cesta inferior, útiles para mejorar el secado de los platos sin dejar halos.</p>
	<p>A +: los electrodomésticos Smeg permiten ahorros de energía considerables en Clase A, A +, A ++ y A +++ , para reducir el consumo mientras se mantiene la máxima eficiencia y garantizar el respeto por el medio ambiente.</p>		<p>82 cm high</p>
	<p>El nivel de ruidosidad se obtiene gracias a un excelente aislamiento y dispositivos especiales, diseñados específicamente para amortiguar el sonido generado durante el funcionamiento del lavavajillas. En la gama hay modelos con varios niveles de ruidosidad.</p>		<p>Sistema Orbital: El Sistema Orbital, consiste en un rociador doble que, gracias a la superposición y las rotaciones contemporáneas, permite que el agua alcance uniformemente todo el espacio interno para obtener excelentes resultados de lavado.</p>
	<p>Cotidiano de media carga: el programa diario de media carga está diseñado para lavar algunos platos normalmente sucios.</p>		<p>Eco: el programa Eco es adecuado para lavar platos normalmente sucios. El uso del programa Eco garantiza el mejor rendimiento en términos de eficiencia energética .</p>
	<p>Remojo: El programa de remojo está diseñado para el prelavado en frío de ollas y sartenes, esperando un lavado adicional y más completo.</p>		<p>PRG_STRONG_72dpi</p>
	<p>12 cubiertos: la gama Smeg incluye lavavajillas con 7, 10, 12, 13 y 14 cubiertos según el modelo.</p>		<p>Watersave: es un sistema de gestión del agua que, garantizando los mejores resultados de lavado y el menor consumo de energía, le permite lavar una carga completa con solo 12 litros de agua.</p>