

STL324BQLH



| | |
|----------------------------|---|
| Сімейство продуктів | Посудомийні машини |
| Комерційна ширина | 60 см |
| Комерційна висота | Максі, 86 см |
| Тип встановлення | Полностью интегрированная встраиваемая |
| Мебельный фасад | Не поставляется |
| Количество корзин | 3, Настраиваемая корзина, двойная, с направляющими плавного скольжения |
| Двигун | Инвертор 2.0 |
| Код EAN | 8017709307462 |



Програми



| | | | |
|----------------------------------|-------------------------------|-----------------------------|-----|
| Кількість програм | 12+2 | Авто 45-65 | Так |
| Температурні режими | 38, 45, 50, 55, 65, 70, 75 °C | Змішана білизна | Так |
| Замочування | Так | Тихий (-2 дБ) | Так |
| Експрес 27' | Так | Інтенсивная | Так |
| Хрусталь | Так | Програма самоочистки | Так |
| Полная мойка за 60 минут | Так | Гигиена 99,9% | Так |
| Функція ECO | Так | Делікатна | Так |
| Экономичная быстрая мойка | Так | Противни | Так |

Опції

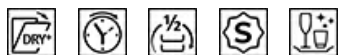

| | | | |
|--|-------------------------------------|--------------------------------|-----|
| Опция "Ассистент сушки расширенный" | Так | Специальные программы | Так |
| Відстрочка включення | До 24 годин, з попереднім миттям | Опция для блеска стекла | Так |
| Опция FlexiZone - 1/2 завантаження | Так | | |

Кошки



| | | | |
|--|--|---|-----------------------|
| Колір кошиків | Сірий | Ковзаючі направляючі Extra Glide | Так |
| Колір компонентів кошиків | Сірий | Максимальний розмір посуду, що завантажується у верхній кошик (см) | 19,0 см |
| Ручка | Пластикова із вставкою з нержавіючої сталі на верхній та нижній корзинах | Нижній кошик | С 4 складними полками |
| Верхній кошик | с 3-мя внутрішніми вставками | Нижній кошик з системою Rompi-Goccia | Так |
| Держатель для бокалов | Так | Максимальний розмір посуду, що завантажується в нижній кошик (см) | 35,0 см |
| Верхній кошик, регульований по висоті | На 3 горизонтальні рівні | Колір внутрішніх компонентів | Синій |

Технічні характеристики



| | | | |
|---|--|---|---|
| Ширина (мм) | 598 мм | Максимальна жорсткість води | 100°fH;58°dH |
| Глибина (мм) | 550 мм | Система сушіння | Естественная конденсационная сушка с системой автоматического открывания дверцы "Ассистент сушки расширенный" в конце цикла |
| Тип дисплея | Цифровой дисплей | Захист від пари | Пластикова |
| Висота (мм) | 858 мм | Матеріал чаші | Нержавіюча сталь |
| Управління | Електронне Touch Control | Фільтр | Нержавіюча сталь |
| Дисплей | Відкладений старт, Індикація часу програми, Потребление | Прихований нагрівальний елемент | Так |
| Індикація програм | Символи | Петлі | Самобалансування, слайдерне кріплення, FLEXIFIT |
| Індикатор відсутності солі | Індикатор світловий | Минимальный и максимальный вес фасада | 2 - 10 кг |
| Індикатор відсутності ополіскувача | Індикатор світловий | Мин. и максимальная высота цоколя | 50 - 215 mm |
| Індикатор закінчення циклу | ActiveLight - Промінь на підлозі | Вбудовування в колону | Так |
| Автоматическое выключение | Да | Регульовані ніжки | 7 см, від 860 до 930 мм |
| Система миття | Планетарна | Дополнительные прокладки | Да, с пластиной из нержавеющей стали |
| Третій верхній розприскувач | Одинарный | Задня кришка | Так |
| Пом'якшувач води | Електронне регулювання | Глибина посудомийної машини з відкритими дверцятами (мм) | 1168 mm |
| Датчик прозорості Aquatest | Так | Регулювання задніх ніжок з фронту | Так |
| Система захисту від протікань | Повний Aquastop | Верхня кришка | Пластикова |
| Водопостачання | Одинарне; холодна/ гаряча вода максимум 60°C - економія енергії з гарячою водою до 35% | | |

Енергоефективність

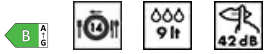

| | | | |
|--|------------|--|------------------|
| Клас енергоєфективності | B | Продолжительность цикла | 4:25 h:min |
| Потребление энергии [на 100 циклов, тестовая программа Экономичная] | 64 кВт/ч | Излучение воздушного шума (фаза вращения) | 42 дБ(А) re 1пВт |
| Загрузка, комплектов | 14 | Класс эмиссии воздушного акустического шума | B |
| Потребление воды [за цикл] | 9.0 litres | Индекс энергоэффективности (EEI) | 37.8 |

Електричне підключення

| | | | |
|---|-----------|------------------------------------|--|
| Номинальная мощность подключения | 1800 Вт | Тип подключения | Однофазне |
| Сила струму (А) | 10 А | Довжина електричного кабелю | 140 см |
| Напруга | 220-240 В | Тип електричної вилки | Европейская вилка для переменного тока |
| Частота струму (Гц) | 50 Гц | | |

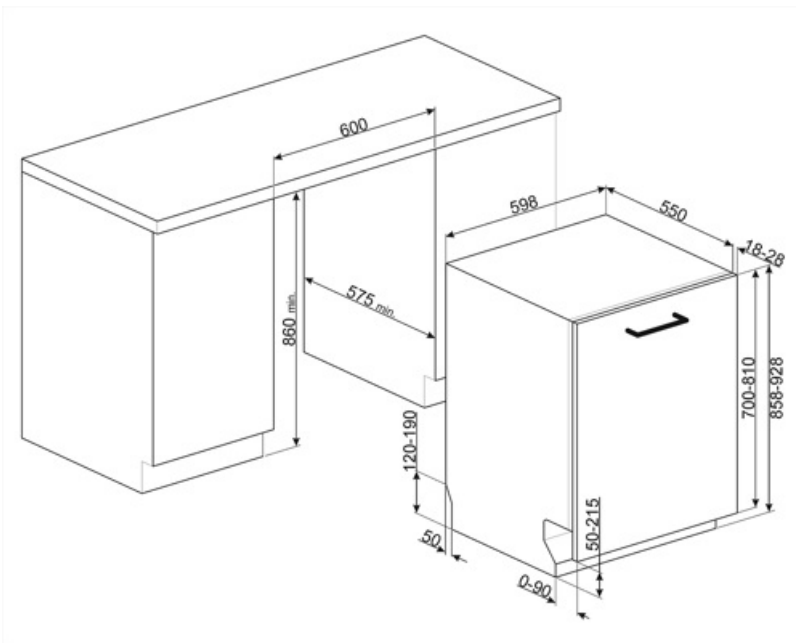

Compatible Accessories



KIT86CX-1



KIT86PORTRD



KIT86PORTX-1



KIT86SPRMW



KIT86PORTAN-1



KIT86PORTWH-1



KIT86SPRAN



KIT86SPRX



KITFLEXI

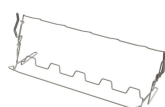

KITGH

Держатели для бокалов.
Устанавливается в нижней корзине, но только при наличии складных держателей.

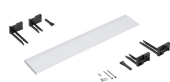

KITPL60B

Комплект цоколя белого цвета с регулируемой высотой и глубиной. Может устанавливаться на все полностью интегрированные модели и модели под столешницу с петлями с регулируемым центром вращения или петлями FlexiFit.



KITPL60N

Комплект цоколя черного цвета с регулируемой высотой и глубиной. Может устанавливаться на все полностью интегрированные модели и модели под столешницу с петлями с регулируемым центром вращения или петлями FlexiFit.



KITPL60X



Комплект цоколя нержавеющая сталь с регулируемой высотой и глубиной. Может устанавливаться на все полностью интегрированные модели и модели под столешницу с петлями с регулируемым центром вращения или петлями FlexiFit.

















KITPLV2

Удлинительный шланг для посудомоечных и стиральных машин: длина 2 м.

Symbols glossary

| | | | |
|--|--|---|--|
|  | <p>Луч на полу - это светодиодная подсветка, которая проецирует красное световое пятно на пол под посудомоечной машиной, когда прибор используется.</p> |  | <p>Сенсор чистоты воды: специальный датчик измеряет чистоту воды во время автоматической программы и обеспечивает минимальное потребление воды и энергии.</p> |
|  | <p>Rompì Goccia: некоторые модели посудомоечных машин оснащены специальными полимерными насадками против капель, которые улучшают процесс сушки посуды.</p> |  | <p>Установка в колонну</p> |
|  | <p>Коммерческая высота 86</p> |  | <p>Возможность отложить запуск желаемой программы на срок до 24 часов, чтобы запрограммировать работу посудомоечной машины в желаемое время.</p> |
|  | <p>Настраиваемая корзина, двойная: 3-я корзина для столовых приборов позволяет размещать столовые приборы или небольшие чашки, ковши или крупную посуду по своему усмотрению: она состоит из двух отдельных подвижных модулей.</p> |  | <p>Модели с новыми петлями можно устанавливать на кухнях с цоколем высотой всего 5 см. Благодаря этой новой конструкции петель мебельный фасад имеет скользящее движение снизу вверх, что позволяет избежать того, что фасад заденет цоколь.</p> |
|  | <p>Половинная загрузка: опция половинной загрузки позволяет мыть с меньшей загрузкой, экономя электроэнергию, воду и время, без ограничений на размещение посуды.</p> |  | <p>Система направляющих ExtraGlide делает движение второй корзины еще более плавным и мягким. Она облегчает перемещение даже при полной загрузке, а благодаря увеличенному ходу облегчает загрузку посуды в корзину.</p> |
|  | <p>Уровень шума: отличная изоляция и специальные устройства сводят шум к минимуму.</p> |  | <p>Моющая система планетарного вращения с большим числом оборотов в минуту гарантирует полное покрытие внутренней камеры благодаря одновременному вращению основания и распылителей, а также отличные результаты мойки.</p> |
|  | <p>Авто 45° - 65°: автоматическая программа регулирует продолжительность цикла в зависимости от необходимости предварительной мойки и количества требуемых полосканий.</p> |  | <p>Стекло: программа «Стекло» подходит для мытья деликатной посуды, такой как бокалы и фарфор.</p> |
|  | <p>Деликатная: программа деликатной мойки предназначена для деликатной не сильно загрязненной посуды.</p> |  | <p>Экономичная: для обеспечения максимально экологичного подхода к очистке, эта программа использует небольшое количество воды и энергии</p> |
|  | <p>Смешанное (Mix): Программа подходит для различной посуды и повседневной мойки кастрюль и сковород без особого загрязнения.</p> |  | <p>Программа замачивания: обеспечивает ополаскивание для предотвращения высыхания грязи.</p> |
|  | <p>Быстрая 27 минут: программа быстрой мойки за 27 минут.</p> |  | <p>Ультра ополаскивание: опция Ультра ополаскивание выполняет заключительное ополаскивание при высокой температуре 70°C, уничтожая практически все бактерии.</p> |

-  Указано максимальное количество комплектов посуды в посудомоечной машине.
-  Простое в использовании сенсорное управление позволяет программировать прибор одним нажатием кнопки.
-  Экономичная быстрая мойка - Программа мойки с низким потреблением воды и энергии.
-  Цикл очистки посудомоечной машины. Цикл следует начинать с пустой машиной, без посуды. Рекомендуется запускать программу каждые 2-3 месяца, используя специальные моющие средства для посудомоечных машин.
-  Позволяет включить дополнительные программы, если они выбраны вместе с любым циклом стирки. Выбрав нужный цикл стирки, нажмите кнопку.
-  Опция Для блеска бокалов: для достижения идеальных результатов мойки эта опция добавляет дополнительное полоскание к циклу, что также придает посуде большой блеск.
-  Класс энергоэффективности B
-  Работа, направленная на постоянное совершенствование, позволила создать второе поколение инверторного двигателя 2.0, отличающееся большей эффективностью и долговечностью, что обеспечивает очень высокую производительность и более низкий уровень энергопотребления и шума.
-  Полная Защита от протечек: в дополнение к частичной защите от протечек, присутствующей во всех посудомоечных машинах Smeg, некоторые модели имеют электронное устройство, прикрепленное к водозаборному шлангу, которое контролирует уровень воды в машине, обнаруживает утечки в шланге и немедленно отключает подачу воды, когда нужно.
-  Система WaterSave обеспечивает лучшие результаты мойки при минимальном расходе воды в зависимости от модели посудомоечной машины.
-  Цикл быстрой мойки для посуды средней степени загрязнения, таких как посуда и сковороды, даже с засохшими остатками пищи. Посуда моется и сушится за 60 минут.
-  Цикл мойки подходит для посуды средней степени загрязнения, даже с засохшими остатками. Обеспечивает максимальное снижение шума в процессе работы.
-  Опция "Ассистент сушки расширенный", помимо экономии энергии, обеспечивает идеальную сушку посуды, автоматически открывая дверцу в конце цикла.
-  Программа мойки противней: для интенсивной очистки противней. Поместите противни в нижнюю корзину посудомоечной машины.
-  СТЕРИЛИЗАЦИЯ 99.9% Программа мойки при высокой температуре. Ополаскивание при 75° C гарантирует удаление 99,9% микробов и бактерий, что делает его идеальным для дезинфекции.
- 