

STL7324AQL

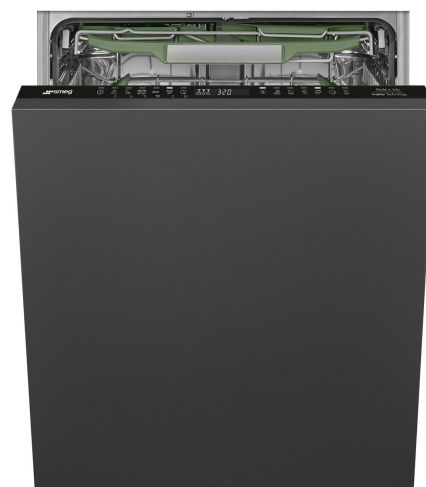

Сімейство продуктів	Посудомийні машини
Комерційна ширина	60 см
Комерційна висота	82 см
Тип встановлення	Полностью интегрированная встраиваемая
Мебельный фасад	Не поставляется
Количество корзин	3, Настраиваемая корзина, двойная, с направляющими плавного скольжения
Двигун	Инвертор 2.0
Код EAN	8017709357405



Програми



Кількість програм	12+2	Авто 45-65	Так
Температурні режими	38, 45, 50, 55, 65, 70, 75 °C	Змішана білизна	Так
Замочування	Так	Тихий (-2 дБ)	Так
Експрес 27'	Так	Інтенсивная	Так
Хрусталь	Так	Программа самоочистки	Так
Полная мойка за 60 минут	Так	Гигиена 99,9%	Так
Функція ECO	Так	Делікатна	Так
Экономичная быстрая мойка	Так	Противни	Так

Опції



Опция "Ассистент сушки расширенный"	Так	Опция дифференцированного миття	
Відстрочка включення	До 24 годин, з попереднім миттям	Специальные программы	Так
Опция FlexiZone - 1/2 завантаження	Так	Опция для блеска стекла	Так

Кошки



Колір кошиків	Сірий	Максимальний розмір посуду, що завантажується у верхній кошик (см)	19,0 см
Колір компонентів кошиків	Сірий	Нижній кошик	С 4 складними полками
Ручка	Пластикова із вставкою з нержавіючої сталі на верхній та нижній корзинах	Акcesсуары для нижней корзины	Мультизагрузка, Держатель для декантеров, Держатель для Бокалов
Верхній кошик	с 3-мя внутренними вставками	Нижній кошик з системою Rompi-Goccia	Так
Верхній кошик, регульований по висоті	На 3 горизонтальні рівні	Максимальний розмір посуду, що завантажується в нижній кошик (см)	30,0 см
Ковзаючі направляючі Extra Glide	Так	Колір внутрішніх компонентів	Шалфей

Технічні характеристики



Ширина (мм)	598 мм	Водопостачання	Одинарне; холодна/ гаряча вода максимум 60°C - економія енергії з гарячою водою до 35% 100°FН;58°dН
Глибина (мм)	545 мм	Максимальна жорсткість води	100°FН;58°dН
Тип дисплея	Цифровой дисплей	Система сушіння	Естественная конденсационная сушка с системой автоматического открывания дверцы "Ассистент сушки расширенный" в конце цикла
Висота (мм)	818 мм	Захист від пари	Пластикова
Управління	Електронне Touch Control	Матеріал чаші	Нержавіюча сталь
Дисплей	Відкладений старт, Індикація часу програми, Потребление	Фільтр	Нержавіюча сталь
Індикація програм	Символи	Прихований нагрівальний елемент	Так
Індикатор вкл. / вкл.	Так	Петлі	Самобалансування, слайдерне кріплення, FLEXIFIT 2 - 11 кг
Індикатор відсутності солі	Індикатор світловий	Минимальный и максимальный вес фасада	50 - 215 mm
Індикатор відсутності ополіскувача	Індикатор світловий	Мин. и максимальная высота цоколя	50 - 215 mm
Індикатор закінчення циклу	ActiveLight - Промінь на підлозі	Вбудовування в колону	Так
Автоматическое выключение	Да	Регульовані ніжки	7 см, від 820 до 890 мм
Система миття	Планетарна	Дополнительные прокладки	Да, с пластиной из нержавеющей стали
Третій верхній розприскувач	Одинарний	Задня кришка	Так
Пом'якшувач води	Електронне регулювання	Глибина посудомийної машини з відкритими дверцятами (мм)	1146 mm
Датчик прозорості Aquatest	Так		
Система захисту від протікань	Повний Aquastop		

Регулювання задніх ніжок з фронту	Так
Верхня кришка	Пластикова

Енергоефективність

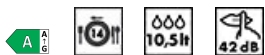

Клас енергоєфективності	A	Продовжительність цикла	4:35 h:min
Потребление энергии [на 100 циклов, тестовая программа Экономичная]	54 кВт/ч	Излучение воздушного шума (фаза вращения)	42 дБ(А) re 1пВт
Загрузка, комплектов	14	Класс эмиссии воздушного акустического шума	B
Потребление воды [за цикл]	10,5 litres	Индекс энергоэффективности (EEI)	31,8

Електричне підключення

Номинальная мощность подключения	1800 Вт	Тип подключения	Однофазне
Сила струму (А)	10 А	Довжина електричного кабелю	140 см
Напряга	220-240 В	Тип електричної вилки	Европейская вилка для переменного тока
Частота струму (Гц)	50 Гц		

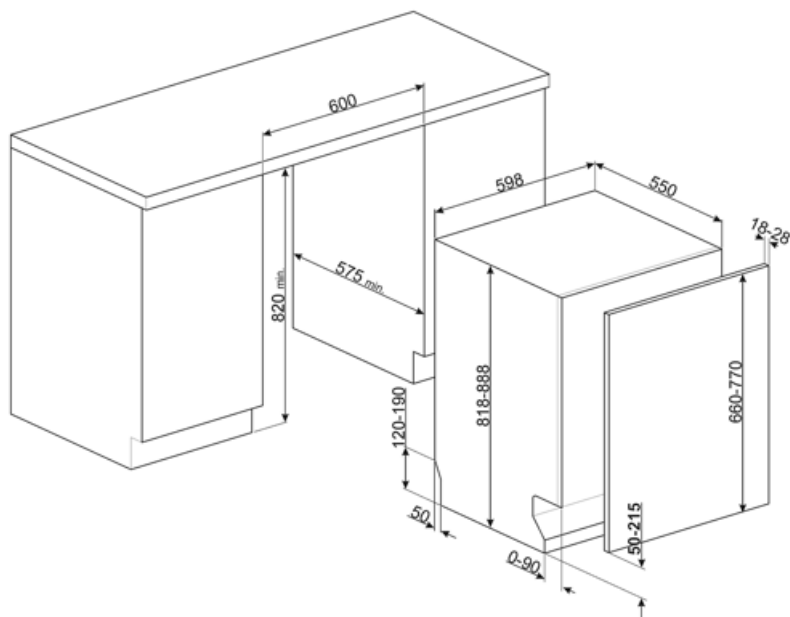

Compatible Accessories



KIT82CN



KIT82SPRAN



KIT82SPRX



KIT82CX



KIT82SPRMW



KITFLEXI



KITGH

Держатели для бокалов.
Устанавливается в нижней корзине, но только при наличии складных держателей.



KITPL60B

Комплект цоколя белого цвета с регулируемой высотой и глубиной. Может устанавливаться на все полностью интегрированные модели и модели под столешницу с петлями с регулируемым центром вращения или петлями FlexiFit.



KITPL60N

Комплект цоколя черного цвета с регулируемой высотой и глубиной. Может устанавливаться на все полностью интегрированные модели и модели под столешницу с петлями с регулируемым центром вращения или петлями FlexiFit.



KITPL60X



Комплект цоколя нержавеющей сталь с регулируемой высотой и глубиной. Может устанавливаться на все полностью интегрированные модели и модели под столешницу с петлями с регулируемым центром вращения или петлями FlexiFit.



KITPLV2

Удлинительный шланг для посудомоечных и стиральных машин: длина 2 м.

Symbols glossary

	<p>Луч на полу - это светодиодная подсветка, которая проецирует красное световое пятно на пол под посудомоечной машиной, когда прибор используется.</p>		<p>Сенсор чистоты воды: специальный датчик измеряет чистоту воды во время автоматической программы и обеспечивает минимальное потребление воды и энергии.</p>
	<p>Rompì Goccia: некоторые модели посудомоечных машин оснащены специальными полимерными насадками против капель, которые улучшают процесс сушки посуды.</p>		<p>Установка в колонну</p>
	<p>Коммерческая высота 82</p>		<p>Возможность отложить запуск желаемой программы на срок до 24 часов, чтобы запрограммировать работу посудомоечной машины в желаемое время.</p>
	<p>Настраиваемая корзина, двойная: 3-я корзина для столовых приборов позволяет размещать столовые приборы или небольшие чашки, ковши или крупную посуду по своему усмотрению: она состоит из двух отдельных подвижных модулей.</p>		<p>Модели с новыми петлями можно устанавливать на кухнях с цоколем высотой всего 5 см. Благодаря этой новой конструкции петель мебельный фасад имеет скользящее движение снизу вверх, что позволяет избежать того, что фасад заденет цоколь.</p>
	<p>Половинная загрузка: опция половинной загрузки позволяет мыть с меньшей загрузкой, экономя электроэнергию, воду и время, без ограничений на размещение посуды.</p>		<p>Система направляющих ExtraGlide делает движение второй корзины еще более плавным и мягким. Она облегчает перемещение даже при полной загрузке, а благодаря увеличенному ходу облегчает загрузку посуды в корзину.</p>
	<p>Уровень шума: отличная изоляция и специальные устройства сводят шум к минимуму.</p>		<p>Моющая система планетарного вращения с большим числом оборотов в минуту гарантирует полное покрытие внутренней камеры благодаря одновременному вращению основания и распылителей, а также отличные результаты мойки.</p>
	<p>Авто 45° - 65°: автоматическая программа регулирует продолжительность цикла в зависимости от необходимости предварительной мойки и количества требуемых полосканий.</p>		<p>Стекло: программа «Стекло» подходит для мытья деликатной посуды, такой как бокалы и фарфор.</p>
	<p>Деликатная: программа деликатной мойки предназначена для деликатной не сильно загрязненной посуды.</p>		<p>Экономичная: для обеспечения максимально экологичного подхода к очистке, эта программа использует небольшое количество воды и энергии</p>
	<p>Смешанное (Mix): Программа подходит для различной посуды и повседневной мойки кастрюль и сковород без особого загрязнения.</p>		<p>Программа замачивания: обеспечивает ополаскивание для предотвращения высыхания грязи.</p>
	<p>Быстрая 27 минут: программа быстрой мойки за 27 минут.</p>		<p>Ультра ополаскивание: опция Ультра ополаскивание выполняет заключительное ополаскивание при высокой температуре 70°C, уничтожая практически все бактерии.</p>



Указано максимальное количество комплектов посуды в посудомоечной машине.



Полная Защита от протечек: в дополнение к частичной защите от протечек, присутствующей во всех посудомоечных машинах Smeg, некоторые модели имеют электронное устройство, прикрепленное к водозаборному шлангу, которое контролирует уровень воды в машине, обнаруживает утечки в шланге и немедленно отключает подачу воды, когда нужно.



Простое в использовании сенсорное управление позволяет программировать прибор одним нажатием кнопки.



Система WaterSave обеспечивает наилучшие результаты мойки при минимальном расходе воды в зависимости от модели посудомоечной машины.



Экономичная быстрая мойка - Программа мойки с низким потреблением воды и энергии.



Цикл быстрой мойки для посуды средней степени загрязнения, таких как посуда и сковороды, даже с засохшими остатками пищи. Посуда моется и сушится за 60 минут.



Цикл очистки посудомоечной машины. Цикл следует начинать с пустой машиной, без посуды. Рекомендуется запускать программу каждые 2-3 месяца, используя специальные моющие средства для посудомоечных машин.



Цикл мойки подходит для посуды средней степени загрязнения, даже с засохшими остатками. Обеспечивает максимальное снижение шума в процессе работы.



Позволяет включить дополнительные программы, если они выбраны вместе с любым циклом стирки. Выбрав нужный цикл стирки, нажмите кнопку.



Опция "Ассистент сушки расширенный", помимо экономии энергии, обеспечивает идеальную сушку посуды, автоматически открывая дверцу в конце цикла.



Опция Для блеска бокалов: для достижения идеальных результатов мойки эта опция добавляет дополнительное полоскание к циклу, что также придает посуде большой блеск.



Программа мойки противней: для интенсивной очистки противней. Поместите противни в нижнюю корзину посудомоечной машины.



Класс энергоэффективности A



СТЕРИЛИЗАЦИЯ 99.9% Программа мойки при высокой температуре. Ополаскивание при 75° C гарантирует удаление 99,9% микробов и бактерий, что делает его идеальным для дезинфекции.



Работа, направленная на постоянное совершенствование, позволила создать второе поколение инверторного двигателя 2.0, отличающееся большей эффективностью и долговечностью, что обеспечивает очень высокую производительность и более низкий уровень энергопотребления и шума.



8,5
класс энергоэффективности