

ST0905-1

Семейство продуктов
Коммерческая ширина
Коммерческая высота
Установка

Мебельный фасад
Количество корзин
Мотор
EAN-код

Посудомоечная машина
Горизонтальная, 90 см
Компактный
Полностью интегрированная
встраиваемая
Не поставляется
1
Стандартный
8017709184810



Программы



Количество программ	6 + 4 программ	Авто 45-65	Да
Температура мойки	38, 45, 55, 65, 70 °C	ECO быстрая	Да
Замачивание	Да	деликатная быстрая	Да
быстрая 27 минут	Да	Mix Express	Да
Стекло	Да	Сильная и быстрая	Да
ECO	Да	Super	Да

Опции

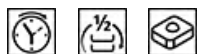

Отсрочка включения	До 9 часов, с предварительной мойкой	опция Quick Time	Да
опция FlexiZone - 1/2 загрузки	Да	Опция дифференцированной мойки	Да, для правой и левой зон
опция Flexi Tabs	Да		

Корзины



Цвет корзин	Нержавеющая сталь	Корзина с системой против капель	Да
Цвет компонентов корзин	Серый	Максимальный размер посуды, загружаемой в нижнюю корзину (см)	32,0 см
Нижняя корзина	Со складными держателями и держателями для стаканов		

Нижняя корзина с системой Rompi-Goccia

Да

Корзина для столовых приборов

12 комплектов

Технические характеристики



Ширина изделия (мм)	860 мм
Глубина изделия (мм)	550 мм
Тип дисплея	LED-дисплей (1 цифра)
Высота продукта	578 мм
Управление	Электронный
Дисплей	отсрочка старта
Индикация программ	Символы
Индикатор вкл. / выкл.	Да
Индикатор отсутствия соли	Световая индикация
Индикатор отсутствия ополаскивателя	Световая индикация
Индикация окончания цикла	Акустический сигнал
Система мойки	Двойная орбитальная система мойки
Третий верхний разбрызгиватель	Двойной
Смягчитель воды	Электронная регулировка
Датчик Aquatest	Да
Система защиты от протечек	Полный Acquastop

Водоснабжение	Одиарное; холодная/ горячая вода максимум 60°C - экономия энергии с горячей водой до 35% 100°FH;58°dH
Максимальная жесткость воды	Естественная конденсация
Система сушки	Пластиковая
Защита от пара	Белая LED-подсветка
Внутренняя подсветка	Нержавеющая сталь
Материал чаши	Нержавеющая сталь
Фильтр	Да
Скрытый нагревательный элемент	
Петли	Самобалансировка, петли с тройным эффектом 2,2 - 7 / 1,5 - 5 кг
Минимальный и максимальный вес фасада	
Установка в колонну	Да
Регулируемые по высоте ножки	Для регулировки уровня
Уровень звукоизоляции	Тор
Глубина посудомоечной машины с открытой дверцей (мм)	1146
Верхняя крышка	Пластиковая

Производительность / Энергопотребление - НОВЫЙ регламент

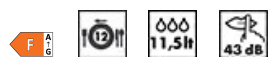

Класс энергоэффективности	F	Излучение воздушного шума (фаза вращения)	43 дБ(А) re 1пВт
Потребление энергии [на 100 циклов, тестовая программа ECO]	101 кВт/ч	Класс эмиссии воздушного акустического шума	B
Загрузка, комплектов	12	Индекс энергоэффективности (EEI)	61.2
Потребление воды [за цикл]	11.5 litres		

Электрическое подключение

Тип электрической вилки	(F;E) Schuko	Частота тока	50 Гц
		Тип подключения	Однофазное

Номинальная мощность 1800 Вт
Сила тока 10 А
Напряжение 220-240 В

Длина электрического кабеля 140 см

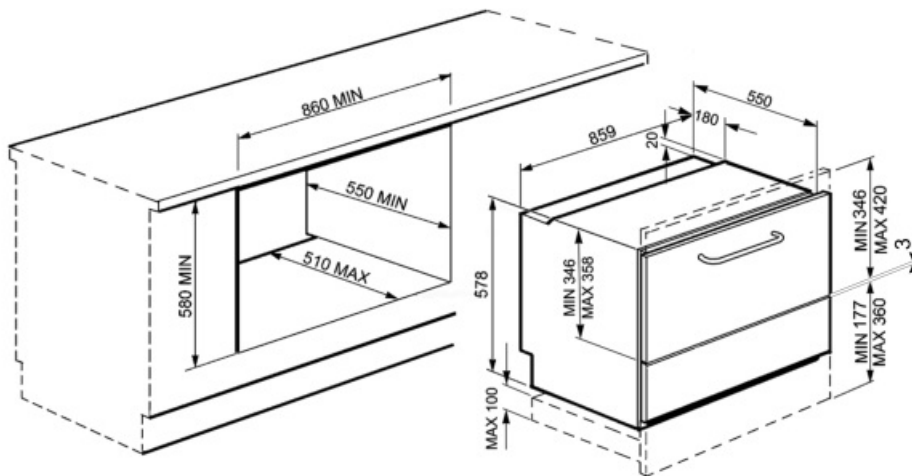

attenzione: dimensioni riferite ad installazione con pannelli di spessore 20 mm.
Per pannelli di spessore diverso, consultare il manuale di installazione completo.





















Not included accessories

KITPLV2

Удлинительный шланг для посудомоечных и стиральных машин: длина 2 м.



Symbols glossary (TT)

 <p>Aquatest: специальный датчик измеряет чистоту воды во время автоматической программы и обеспечивает минимальное потребление воды и энергии.</p>	 <p>Rompi Goccia: некоторые модели посудомоечных машин оснащены специальными полимерными насадками против капель, которые улучшают процесс сушки посуды.</p>
 <p>A+: класс энергоэффективности A+ помогает сэкономить до 10% энергии по сравнению с классом A. Гарантируется максимальная производительность при минимальном потреблении.</p>	 <p>Класс энергоэффективности F</p>
 <p>Установка в колонну</p>	 <p>Возможность отложить запуск желаемой программы на срок до 24 часов, чтобы запрограммировать работу посудомоечной машины в желаемое время.</p>
 <p>Flexitabs: опция регулирует цикл мойки для достижения наилучших результатов независимо от типа используемого моющего средства.</p>	 <p>FlexiZone: опция половинной загрузки позволяет мыть с меньшей загрузкой, экономя электроэнергию, воду и время, без ограничений на размещение посуды.</p>
 <p>Уровень шума: отличная изоляция и специальные устройства сводят шум к минимуму.</p>	 <p>Орбитальная система мойки равномерно распределяет воду по внутренней камере посудомоечной машины, точно направляя воду для обеспечения отличного качества мытья.</p>
 <p>Авто 45° - 65°: автоматическая программа регулирует продолжительность цикла в зависимости от необходимости предварительной мойки и количества требуемых полосканий.</p>	 <p>Деликатная быстрая: программа Delicate Quick подходит для быстрого мытья деликатной посуды.</p>
 <p>ECO: для обеспечения максимально экологичного подхода к очистке, эта программа использует небольшое количество воды и энергии</p>	 <p>ECO: для обеспечения максимально экологичного подхода к очистке, эта программа использует небольшое количество воды и энергии</p>
 <p>Программа замачивания: обеспечивает ополаскивание для предотвращения высыхания грязи.</p>	 <p>Сильная</p>
 <p>Сильная и быстрая: эта специальная программа занимает менее 1 часа, чтобы удалить самые стойкие загрязнения и засохшие остатки.</p>	 <p>Указано максимальное количество комплектов посуды в посудомоечной машине.</p>
 <p>Полный Acquastop: в дополнение к частичной защите Acquastop, присутствующей во всех посудомоечных машинах Smeg, некоторые модели имеют электронное устройство, прикрепленное к водозаборному шлангу, которое контролирует уровень воды в машине, обнаруживает утечки в шланге и немедленно отключает подачу воды, когда нужно.</p>	 <p>Система WaterSave обеспечивает наилучшие результаты мойки при минимальном расходе воды в зависимости от модели посудомоечной машины.</p>