

SY93BL

Komfurstørrelse
 Antal rummed energimærke
 Hulrumsvarmekilde
 Komfur type
 Hovedovn, type
 Primær ovntype
 Rengøringsystem hovedovn
 EAN-kode
 Energieffektivitetsklasse
 Energieffektivitetsklasse, andet rum

90x60 cm
 2
 Elektrisk
 Gas
 Termoventileret ovn
 Termoventileret ovn
 Damprens
 8017709202149
 A
 B



Æstetik



Æstetik Classic
Serie Symphony
Design Firkantet design
Farve Sort
Kommandopanel finish Metalemaljeret
Logo Samlet
Logoposition Kommandopanel
Liste Ja
Farve på kogeplade Rustfrit stål
Pandeholder type Støbejern
Type af betjeningsindstilling Betjeningsknapper









Betjeningsknapper Smeg Classic
Betjening farve Rustfrit stål
Ant. knapper 10
Farve silketryk Sølv
Display elektronisk 5 knapper
Låge Med ramme
Glastype Stopsol
Håndtag Smeg Classic
Håndtag farve Børstet rustfrit stål
Sokkel Antracit

Programmer/Funktioner

Ant. madlavningsfunktioner

8

Traditionelle madlavningsfunktioner

 Statisk	 Varmluft	 Turbo (varmluft + bund + øvre + ventilator)
 Eco	 Lille grill	 Stor grill
 Ventilator grill (stor)	 Ventilator-assisteret bund	

Rengøringsfunktioner

 Damprens

Programmer/funktioner ekstra ovn

Traditionelle madlavningsfunktioner, 2. rum

 Varmluft

Programmer/Funktioner tredje ovn

Ant. funktioner tredje ovn

1

Ovnlys



Fuld grill



Komfur tekniske egenskaber

UR

Zoner i alt 6

Forrest til venstre - Gas - 2URP (dobbelt) - 4.20 kW

Bagest til venstre - Gas - AUX - 1.00 kW

Forrest i midten - Gas - AUX - 1.00 kW

Bagest center - Gas - Semi-hurtig - 1.80 kW

Forrest til højre - Gas - Semi-hurtig - 1.80 kW

Bagest højre - Gas - RP - 2.90 kW

Blus Standard

Gas sikkerhedsventiler Ja

Automatisk elektronisk tænding Ja

Kogepladeskjulere Matsort emaljeret

Primær ovn tekniske egenskaber



Antal lamper	1	Samlet antal lågeglas	3
Nettovolumen, 1. rum	61 l	Antal termoreflekterende lågeglas	1
Bruttovolumen, 1. hulrum	70 l	Sikkerhedstermostat	Ja
Ovnrum materiale	Ever Clean-emaalje	Kølesystem	Tangentiel
Antal hylder	4	Nettodimensioner for indvendigt rum (HxBxD)	316x444x425 mm
Hylde type	Metalhylder	Temperaturstyring	Elektro-mekanisk
Type af lamper	Halogen	Bund-varmelegeme effekt	1200 W
Lys effekt	40 W	Øvre varmelegeme - effekt	1000 W
Tidsindstilling	Start og stop	Grillelement	1700 W
Lågeåbning	Sideåbning	Stor grill – effekt	2700 W
Aftagelig låge	Ja	Varmluftselement - effekt	2000 W
Inderlåge i fuldt glas	Ja	Grill-type	Elektrisk
Aftagelige indvendig låge	Ja	Hældegitter	Ja

Valg hovedovn

Timer	Ja	Min. temperatur	50 °C
Lydalarm for slut på tilberedning	Ja	Maksimal temperatur	260 °C

Ekstra ovn tekniske egenskaber



Netto volumen, 2. rum	62 l	Inderlåge i fuldt glas	Ja
Bruttovolumen, 2. rum	69 l	Aftagelige indvendig låge	Ja
Ovnrum materiale	Ever Clean-emaalje	Samlet antal lågeglas	2
Antal hylder	9	Antal termoreflekterende lågeglas	1
Hylde type	Metalhylder	Sikkerhedstermostat	Ja
Antal lamper	1	Kølesystem	Tangentiel
Type af lamper	Halogen	Nettodimensioner for indvendigt rum (HxBxD)	605x275x370 mm
Lys, effekt	40 W	Temperaturstyring	Elektro-mekanisk
Lågeåbning	Åbning i siden	Varmluftselement - effekt	2500 W
Aftagelig låge	Ja	Grill-type	Elektrisk

Valg ekstra ovn

Min. temperatur	50 °C	Maksimal temperatur	245 °C
------------------------	-------	----------------------------	--------

Tredje ovn tekniske egenskaber



Netto volumen, 3. rum	36 l	Aftagelige indvendig låge	Ja
Bruttovolumen, 3. rum	41 l	Samlet antal lågeglas	3
Ovnrum materiale	Ever Clean-emaile	Antal termoreflekterende lågeglas	1
Antal hylder	2	Sikkerhedstermostat	Ja
Hyldetype	Metalhylder	Kølesystem	Tangentiel
Antal lamper	1	Nettodimensioner for indvendigt rum (HxBxD)	169x440x443 mm
Type af lamper	Halogen	Temperaturstyring	Elektro-mekanisk
Lys effekt	40 W	Stor grill – effekt	2700 W
Lågeåbning	Flap ned	Grill-type	Elektrisk
Aftagelig låge	Ja	Hældegitte	Ja
Inderlåge i fuldt glas	Ja		

Valg tredje ovn

Min. temperatur	50 °C	Maksimal temperatur	260 °C
------------------------	-------	----------------------------	--------

Medfølgende tilbehør hovedovn



Wokholder i støbejern	1	40mm dyb plade	1
Espressoholder i jern	Ja	Gitterindsats	1
Ovngitter med bag- og sidestop	2	Teleskopskinne, delvist udtræk	1

Medfølgende tilbehør ekstra ovn



Ovngitter med bagstop	4	Tallerkenreol-/varmer	1
------------------------------	---	------------------------------	---

Medfølgende tilbehør tredje ovn

Rist med bag- og sidestop	1	40mm dyb plade	1
----------------------------------	---	-----------------------	---

Elektrisk tilslutning

Elektrisk klassificering	8300 W	Frekvens	50/60 Hz
Nuværende	36 A	Morsettiera	5 ben

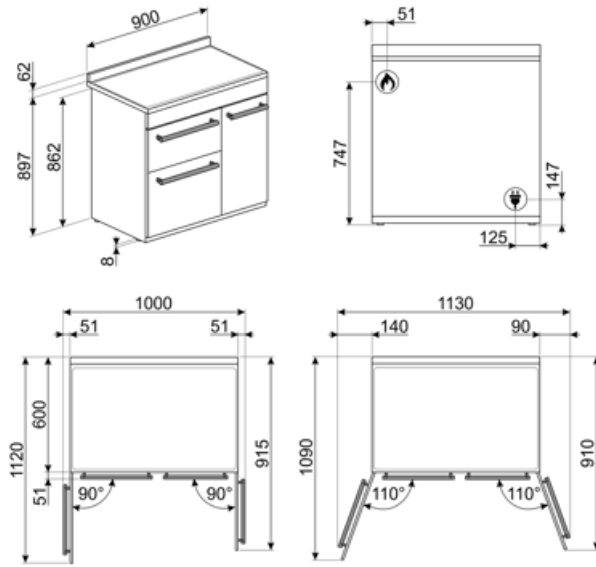

Not included accessories



BGTR9

Støbejerns grillplade der passer til 90 cm Victoria, 60 og 90 cm Master og Sinfonia fritstående komfurer

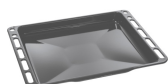

BN640

Emaljeret bakke, 40 mm dyb



GTP

Delvist udtrækkelige teleskop-skinne (1 niveau) Udtrækning: 300 mm
Materiale: Rustfrit stål AISI 430 poleret



KITH93

Højdeudvidelsessæt (950 mm), passer til TR93 fritstående komfurer



PRTX

Ildfast pizzasten med håndtag. D=35cm
Ikke egnet til mikrobølgeovne. Passer til gasovne, skal sættes på gitteret.

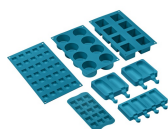

SMOLD

Sæt med 7 silikoneforme til is, ispinde, praliner, isterninger eller til portionsanretning af mad. Brugbar fra -60°C til +230°C



BN620-1

Emaljeret bakke, 20 mm dyb



BNP608T

Teflonbelagt bakke, 8 mm dybde, skal placeres på gitteret



GTT

Udtrækkelige teleskop-skinne (1 niveau) Udtrækning: 433 mm
Materiale: Rustfrit stål AISI 430 poleret



PALPZ

Pizzaspatte med håndtag der kan foldes væk width: 315mm længde: 325 mm



SFLK1

















Børnesikring





















STONE

Rektangulært ildfast sten ideel til at lave pizzaer med, med samme resultat som en typisk træfyret ovn. Kan også bruges til bage brød med, focacciaer og andre opskrifter som tærter, flan eller småkager
Dimensioner: L42 x H1,8 x P37,5 cm.

Symbols glossary (TT)

 <p>Tunge støbejernsgrydereoler: til maksimum stabilitet og styrke.</p>	 <p>A: Product drying performance, measured from A+++ to D / G depending on the product family</p>
 <p>Installation i søjle: Installation i søjle</p>	 <p>Luftkølesystem: for at sikre en sikker overfladetemperatur.</p>
 <p>B: Produktets energiklassificering målt fra A +++ til D / G afhængigt af produktfamilien.</p>	 <p>Dobbelte glaslåger: Antal glaslåger.</p>
 <p>Triple glaslåger: Antal glaslåger.</p>	 <p>Ever Clean Emalje: Ever Clean emalje påføres elektrostatisk, hjørne til hjørne og kant til kant for at forhindre revner over tid. Det er en særlig pyrolytisk emalje, der er resistent over for syrer, der ud over at være behageligt lys, fremmer større rengøring af ovnvæggene takket være dens lavere porøsitet. Den bages ved over 850 °C og polymeriseres langsomt med en videnskabeligt bestemt hastighed for at sikre ensartet dybde og styrke Ever Clean emalje skaber en upåklagelig finish både på indersiden af ovnen og på bakkene, hvilket gør ovnens overflader utrolig lette at vedligeholde over tid, da det reducerer vedhæftningen af fedt under tilberedningen</p>
 <p>Ventilatorassisteret bund: blandingen af ventilator og lavere varmeelement alene gør det muligt at afslutte tilberedning af mad, der allerede er tilberedt på overfladen, men ikke indeni hurtigere. Dette system anbefales at afslutte tilberedning af mad, der allerede er godt tilberedt på overfladen, men ikke indeni, hvilket derfor kræver en moderat højere varme. Ideel til enhver form for mad.</p>	 <p>Statisk: Traditionel madlavning egnet til tilberedning af en ret ad gangen. Ventilatoren er ikke aktiv, og varmen kommer samtidig nedenfra og ovenfra. Statisk madlavning er langsommere og mere delikat, ideel for at opnå veltilberedte og tørre retter selv indeni. Ideel til tilberedning af alle former for stege, fedt kød, brød, fyldte kager.</p>
 <p>Varmluft: det er den perfekte funktion til at tilberede alle typer retter på en mere delikat måde. Varmen kommer fra bagsiden af ovnen og fordeles hurtigt og jævnt Ventilatoren er aktiv. Det er også ideelt til madlavning på flere niveauer uden at blande lugt og smag.</p>	 <p>ECO: tilberedning med lavt energiforbrug: denne funktion er særligt velegnet til madlavning på en enkelt hylde med lavt energiforbrug. Det anbefales til alle typer mad undtagen dem, der kan generere meget fugt (f.eks. grøntsager). For at opnå maksimal energibesparelse og reducere tid anbefales det at sætte maden i ovnen uden at forvarme ovnrummet</p>
 <p>Grill: Meget intens varme kommer kun ovenfra fra et dobbelt varmeelement. Ventilatoren er ikke aktiv. Giver fremragende grill- og gratinerende resultater. Bruges i slutningen af madlavningen, giver det en ensartet bruning til retter.</p>	 <p>Grill-legeme: Brug af grill giver fremragende resultater, når der tilberedes kød af mellemstore og små portioner, især når det kombineres med et rotisserie (hvor det er muligt). Også ideel til tilberedning af pølser og bacon.</p>
 <p>Halv grill: Til hurtig madlavning og bruning af mad. De bedste resultater opnås ved at bruge den øverste hylde til små genstande, de nederste hylder til større, såsom koteletter eller pølser. Med halv grill genereres kun varme i midten af legemet, så det er ideelt til mindre mængder.</p>	 <p>Ventilatorgrill: meget intens varme kommer kun ovenfra fra et dobbelt varmeelement Ventilatoren er aktiv. Det muliggør optimal grillning af tykkeste kød. Ideel til store kødudskæringer.</p>

-  Lys
-  Gasovne tilbyder øjeblikkelig varmestyring, reducerede tilberedningstider og evnen til at bage ved meget lavere temperaturer end elektriske ovne.
-  Glasset på inderlågen: kan fjernes med få hurtige bevægelser for rengøring.
-  Opvarmning af tallerkenstativ: funktion til opvarmning eller opvarmning af tallerkener. Læg bagepladen på den nederste hylde, og sæt de retter, der skal opvarmes, op.
-  Ovnrummet har 4 forskellige tilberedningsniveauer.
-  Teleskopskinner tillader at retten trækkes ud så man kan holde øje med den uden at tage den helt ud af ovnen.
-  Hældegitte: hældegitte kan let hænges af for at kunne bevæge varmelegemet og rengøre apparatets top i et enkelt trin.
-  Vapor Clean: En simpel rengøringsfunktion, der bruger damp til at løsne aflejringer i ovnrummet.
-  Kapaciteten angiver mængden af anvendelig plads i ovnrummet i liter.
-  Knapbetjening
-  Turbo: varmen kommer fra 3 retninger: over, under og fra bagsiden af ovnen Ventilatoren er aktiv. Det giver mulighed for hurtig madlavning, selv på flere hylder uden at blande aromaerne. Ideel til store mængder eller fødevarer, der kræver intens tilberedning.
-  Inderlåge i ren glas: Inderlåge i ren glas, en enkelt flad overflade, som er nem at holde ren.
-  Sidelys: To modstående sidelygter øger synligheden inde i ovnen.
-  Ovnrummet har 2 forskellige tilberedningsniveauer.
-  Ovnrummet har 9 forskellige tilberedningsniveauer.
-  Elektronisk betjening: Giver dig mulighed for at opretholde temperaturen inde i ovnen med nøjagtigheden 2-3 °C. Dette gør det muligt at tilberede måltider, der er meget følsomme over for temperaturændringer, såsom kager, souffles, buddinger.
-  Ultra hurtige brændere: Kraftige ultrahurtige brændere tilbyder op til 5kW effekt.
-  Kapaciteten angiver mængden af anvendelig plads i ovnrummet i liter.
-  Kapaciteten angiver mængden af anvendelig plads i ovnrummet i liter.

Benefit (TT)

Ægte varmluft

Den bedste madlavningsydelse garanteret af ventileret cirkulært flow

Flere ventilatorer og varmeelementer garanterer den perfekte aerodynamiske varmestrøm, hvilket muliggør homogen og hurtigere tilberedning inde i hulrummet.

Gaskomfur

Gas giver permanent kontrol over varmekilden, og temperaturændringen er øjeblikkelig

Udstyret med et termoelement afbrydes gasforsyningen, hvis flammen slukkes, for større sikkerhed.

Damprens

Ved at indsætte vand i en fordybning i bunden af hulrummet dannes damp, som blødgør resterne og letter deres fjernelse

Ved at indsætte vand i en fordybning i bunden af hulrummet dannes der damp, som blødgør resterne og letter deres fjernelse.

Isotermisk hulrum

Den bedste madlavningsydelse ved den højeste energieffektivitet

Tangentiel køling

Nyt kølesystem med tangentiel ventilator og luftstrøm fra lågen til stænkplade

Flerniveaus halogenlys

Indvendig halogenbelysning på forskellige niveauer garanterer fremragende synlighed

Knapkontrol

Nem og intuitiv timerindstilling med enkle knapper

Teleskop-skiner

Nem udsugning og sikker isætning af bakker i ovnen takket være teleskopskinner

Justerbar højde

Komfuret flugter med arbejdsområdet takket være justerbare fødder

Aftageligt indvendigt glas

Indvendige lågeglas er let aftagelige for fuldstændig rengøring

Flerniveaus madlavning

Flere tilberedningsniveauer giver maksimal brugsfleksibilitet

Kold låge

Under enhver funktion er det udvendige lågeglas koldt, så man undgår risiko for forbrændinger

AirFry (AIRFRY valgfrit tilbehør)

Lettere og mere smagfuld mad takket være airfry-kurv (valgfrit tilbehør)

BBQ (valgfrit tilbehør)

Tilberedning med grill direkte i ovnen med den dobbeltsidede grill (BBQ tilbehør)

Pizzasten (valgfrit tilbehør)

Bagning med ildfast sten til bløde og sprøde pizza- og gærprodukter (STONE valgfrit tilbehør)