

# TR103IBL2

Categorie fornuis	100x60 cm
Aantal ovens met energielabel	2
Cavity heat source	Elektrisch
Type kookplaat	Inductie
Type primaire oven	Thermogeventileerd
Type secundaire oven	Thermogeventileerd
Reinigingssysteem primaire oven	Vapor Clean
EAN-code	8017709312404
Energie-efficiëntieklasse	A
Energie-efficiëntieklasse, tweede oven	B



## Design



<b>Design</b>	Victoria	<b>Bedieningsknoppen</b>	Smeg Victoria
<b>Afwerking bedieningspaneel</b>	Gekleurd plaatstaal	<b>Kleur knoppen</b>	Roestvrij staal
<b>Esthetiek</b>	Victoria	<b>Aantal bedieningsknoppen</b>	9
<b>Logo</b>	assembled 50's	<b>Kleur serigrafie</b>	Zilver
<b>Kleur</b>	Zwart	<b>Display</b>	Elektronisch 5 toetsen
<b>Positie logo</b>	Upstand+ Bedieningspaneel	<b>Deur</b>	Met kader
<b>Afwerking</b>	Glanzend	<b>Type glas</b>	Zwart
<b>Upstand</b>	Ja	<b>Handgreep</b>	Smeg Victoria
<b>Kleur kookplaat</b>	Zwart glanzend	<b>Kleur handgreep</b>	Geborsteld roestvrijstaal
<b>Type bediening</b>	Bedieningsknoppen	<b>Plint</b>	Antraciet

## Programma's / functies

Aantal kookfuncties 6

### Traditionele kookfuncties

Fan assisted base + Vapor clean



Statisch



Geventileerd



Circulaire



ECO

### Overige functies



Ontdooien op tijd

## Schoonmaak functie



## Programma's / functies secundaire oven

Kookfuncties ovenruimte 2 1  
 Traditionele kookfuncties, ovenruimte 2



## Programma's / functies derde oven

Aantal functies derde oven 1

Licht 

Grote vlakgrill 

## Technische specificaties kookplaat

Totaal aantal kookzones 5

Linksvoor - Inductie - enkel - 1.30 kW - Booster 1.40 kW - - Ø 21.0 cm

Linksachter - Inductie - enkel - 2.30 kW - Booster 3.00 kW - - Ø 18.0 cm

Midden - Inductie - enkel - 2.30 kW - Booster 3.00 kW - - Ø 27.0 cm

Rechtsachter - Inductie - enkel - 1.30 kW - Booster 1.40 kW - - Ø 18.0 cm

Rechtsvoor - Inductie - enkel - 2.30 kW - Booster 3.00 kW - - Ø 21.0 cm

## Technische specificaties primaire oven



Aantal lampen	1	Uitneembare ovendeur	Ja
Aantal ventilatoren	1	Volledig glazen binnendeur	Ja
Netto inhoud	61 l	Aantal ruiten ovendeur	3
Bruto inhoud 1e oven	70 l	Aantal thermo-reflecterende ruiten	1
Materiaal ovenruimte	Ever Clean emaille	Veiligheidsthermostaat	Ja
Aantal kookniveaus	4	Koelsysteem	Mantelkoeling
Type ovenrekken	Metalen zijsteunen	Afmetingen bruikbare interne ovenruimte (hxbxd)	316x460x412 mm
Soort verlichting	Halogeen	Temperatuurregeling	Elektro-mechanisch
Vermogen lamp	40 W	Onderwarmte - vermogen	1200 W
Instelling kooktijd	Start en stop	Bovenwarmte - vermogen	1000 W
Deur openen	Side opening	Circulatie - vermogen	2000 W

## Opties primaire oven

Timer	Ja	Minimum temperatuur	50 °C
Akoestisch signaal einde kooktijd	Ja	Maximum temperatuur	250 °C

## Technische specificaties secundaire oven



Aantal ventilatoren	2	Uitneembare ovendeur	Ja
Netto inhoud (l) oven 2	84 l	Volledig glazen binnendeur	Ja
Bruto inhoud, 2e oven	94 l	Uitneembaar glas binnendeur	Ja
Materiaal ovenruimte	Ever Clean emaille	Aantal ruiten ovendeur	2
Aantal kookniveaus	9	Aantal thermo- reflecterende ruiten	1
Type ovenrekken	Metalen zijsteunen	Veiligheidsthermostaat	Ja
Aantal lampen	1	Koelsysteem	Mantelkoeling
Soort verlichting	Halogeen	Afmetingen bruikbare interne ovenruimte (hxbxd)	605x375x375 mm
Vermogen lamp	40 W	Temperatuurregeling	Elektro-mechanisch
Deur openen	Side opening	Circulatie - vermogen	2 x 1550 W

## Opties secundaire oven

Minimum temperatuur	50 °C	Maximum temperatuur	245 °C
---------------------	-------	---------------------	--------

## Technische specificaties derde oven



Netto inhoud (l) oven 3	36 l	Uitneembaar glas binnendeur	Ja
Bruto inhoud, 3e oven	41 l	Aantal ruiten ovendeur	3
Materiaal ovenruimte	Ever Clean emaille	Aantal thermo- reflecterende ruiten	1
Aantal kookniveaus	2	Veiligheidsthermostaat	Ja
Type ovenrekken	Metalen zijsteunen	Koelsysteem	Mantelkoeling
Aantal lampen	1	Afmetingen bruikbare interne ovenruimte (hxbxd)	169x440x443 mm
Soort verlichting	Halogeen	Temperatuurregeling	Elektro-mechanisch
Vermogen lamp	40 W	Grote vlakgrill - vermogen	2700 W
Deur openen	naar beneden	Type grill	Elektrisch
Uitneembare ovendeur	Ja	Kantelbare grill	Ja
Volledig glazen binnendeur	Ja		

## Opties derde oven

Minimum temperatuur 50 °C

Maximum temperatuur 260 °C

## Meegeleverde accessoires primaire oven en kookplaat



Rek met achter- en zijstop 2  
Bakplaat (40 mm) 1

Inzetrooster 1  
Telescopische geleiders, gedeeltelijk uitschuifbaar 1

## Meegeleverde accessoires secundaire oven



Ovenrooster met stop 4

Bordenwarmhouder 1

## Meegeleverde accessoires derde oven

Rek met achter- en zijstop 1

Bakplaat (40 mm) 1

## Elektrische aansluiting

Aansluitwaarde 15400 W  
Stroom 43 A  
Spanning 220-240 V  
Spanning 2 (V) 380-415 V  
Electric cable Installed, Single phase

Lengte voedingskabel 150 cm  
Type stroomkabel Double and Three Phase  
Frequentie 50/60 Hz  
Aansluitkast 5 polig

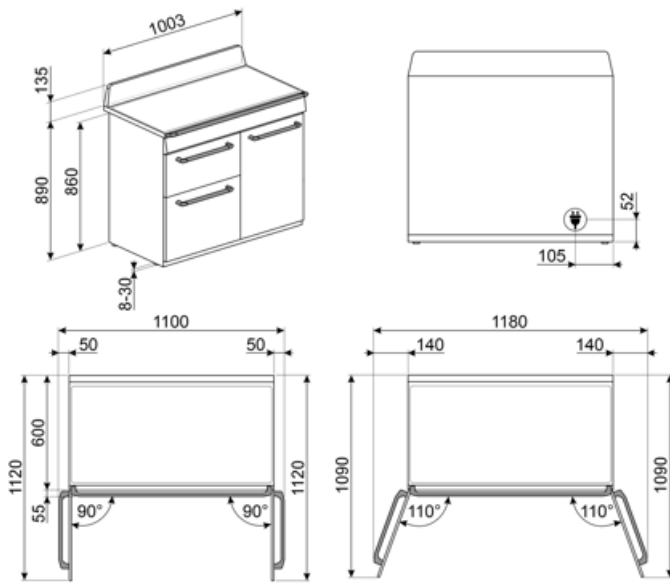

## Compatibele Accessoires

### AIRFRY

Airfryerrek AIRFRY . Ideaal voor traditioneel frituren in de oven, maar met minder calorieën en minder vet. Hiermee creëer je snel en eenvoudig gerechten zoals frites, gebakken groenten en vis, waardoor ze perfect bruin en krokant worden.



### BBQ

Dubbelzijdig



### BN640

Geëmailleerde bakplaat, 40 mm diep



### GRILLPLATE

Universal griddle for induction, gas, ceramic and electric hobs. Non-stick surface ideal for cooking meat, cheese and vegetables. Dimensions: 410 x 240 mm.



### GTT

Volledig uittrekbare telescopische geleiders (1 niveau)



### KITH103

Height extension kit (950 mm), black, suitable for TR103 cookers (945-960mm)



### SCRP

Inductie- en keramische kookplaten en teppanyaki-schraper



### SMOLD

Set van 7 siliconen vormpjes voor ijsjes, ijslolly's, pralines, ijsblokjes of om etenswaren te portioneren. Bruikbaar van -60 ° C tot + 230 ° C

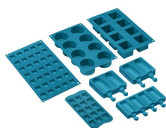

### AIRFRY2

Air fryer tray. Ideal for recreating traditional frying in the oven, but with fewer calories and less fat. It allows you to cook quickly and simply dishes such as French fries, fried vegetables and fish, ensuring perfect browning and crispiness.



### BN620-1

Geëmailleerde bakplaat, 20 mm diep



### BNP608T

Teflon-coated tray, 8 mm depth, to be placed on the grid



### GTP

Gedeeltelijk uittrekbare telescopische geleiders (1 niveau)



### KIT1TR103

Splashback black, 100cm ,suitable for TR103 Victoria cookers



### PALPZ

Pizzaschep met inklapbare handgreep breedte: 315 mm lengte: 325 mm



### SFLK1

Kinderslot

































### TPKPLATE

Universal plate for induction, gas, ceramic and electric hobs. Non-stick surface ideal for cooking fish, eggs and vegetables. Dimensions: 410 X 240 mm.



## Symbols glossary

 <p>Kinderslot: sommige modellen zijn voorzien van een apparaat om het programma / de cyclus te vergrendelen zodat het niet kan per ongeluk veranderd</p>	 <p>A: Droogprestaties van het product, gemeten vanaf A +++ tot D / G afhankelijk van de productfamilie</p>
 <p>Installation in column: Installation in column.</p>	 <p>Luchtkoelsysteem: om een veilig oppervlak te garanderen temperaturen.</p>
 <p>B: Energieklasse van het product, gemeten van A +++ tot D / G, afhankelijk van de productfamilie.</p>	 <p>Ontdooien op tijd: met deze functie wordt automatisch het tijdstip van ontdooien van voedsel bepaald</p>
 <p>Dubbele beglazing: aantal glazen deuren.</p>	 <p>Deuren met driedubbele beglazing: aantal glazen deuren.</p>
 <p>ECO-logic: optie stelt u in staat om de vermogenslimiet van de werkelijke energiebesparing van het apparaat te beperken</p>	 <p>Geëmailleerde binnenkant: De geëmailleerde binnenkant van alle Smeg-ovens heeft een speciale antacidumvoering die helpt om de binnenkant schoon te houden door de hoeveelheid kookvet te verminderen.</p>
 <p>Ventilator met bovenste en onderste elementen: de elementen in combinatie met de ventilator zijn bedoeld om een meer gelijkmatige warmte te bieden, een methode die vergelijkbaar is met conventioneel koken, dus voorverwarmen is vereist. Het meest geschikt voor items die langzaam koken vereisen.</p>	 <p>De ovenruimte wordt tegelijk door het onder- en bovenelement verwarmt. De hitteverdeling over het gerecht is afhankelijk van het niveau waarop men dit plaatst. Geschikt voor bakken op 1 niveau. Gerechten: alle ovenschotels, vlees, gevogelte, brood, (gevulde) taarten. Speciaal: gans en eend (bevatten veel vet).</p>
 <p>Circulaire: it is the perfect function for cooking all types of dishes in a more delicate way. The heat comes from the back of the oven and is distributed quickly and evenly. The fan is active. It is also ideal for cooking on multiple levels without mixing smells and flavors.</p>	 <p>ECO: low energy consumption cooking: this function is particularly suitable for cooking on a single shelf with low energy consumption. It is recommended for all types of food except those that can generate a lot of moisture (for example vegetables). To achieve maximum energy savings and reduce time, it is recommended to put the food in the oven without preheating the cooking compartment.</p>
 <p>De warmte wordt geproduceerd door het grill- en bovenelement. Verhitting over het volledige oppervlak. De thermostaat wordt, afhankelijk van het gerecht, in de regel op de maximale stand gezet. Bij een korte baktijd kan de ovendeur gesloten blijven; bij langere baktijd blijft deze gedeeltelijk geopend. Voor vleesgerechten (klein- en middelgroot), vleespennen, vis, groenten, gratineren etc.</p>	 <p>Light</p>
 <p>Induction: The work of these hobs is based on the principle of electromagnetic induction. The heat is generated directly in the bottom of the pan during its contact with the hob.</p>	 <p>All glass inner door: All glass inner door, a single flat surface which is simple to keep clean.</p>

- 
-  verlichting
  -  Plate rack warming: function for heating or keeping dishes warm. Place the baking tray on the lowest shelf and stack the dishes to be heated.
  -  The oven cavity has 2 different cooking levels.
  -  The oven cavity has 4 different cooking levels.
  -  The oven cavity has 9 different cooking levels.
  -  Telescopic rails: allow you to pull out the dish and check it without having to remove it from the oven entirely.
  -  Electronic control: Allows you to maintain temperature inside the oven with the precision 2-3 ° C. This enables to cook meals that are very sensitive to temperature changes, such as cakes, souffles, puddings.
  -  Tilting grill: the tilting grill can be easily unhooked to move the heating element and clean the roof of the appliance in one simple step.
  -  Vapor Clean: a simple cleaning function using steam to loosen deposits in the oven cavity.
  -  The capacity indicates the amount of usable space in the oven cavity in litres.
  -  The capacity indicates the amount of usable space in the oven cavity in litres.
  -  The capacity indicates the amount of usable space in the oven cavity in litres.
  -  Knobs control



---

## Benefit (TT)

---

### Induction hob

Inductie zorgt voor snel koken met nauwkeurige temperatuurregeling

Inductie is veilig, nauwkeurig en eenvoudig in gebruik en onderhoud – mits gebruikt met geschikt kookgerei

### Vapor Clean

Door water in een uitsparing onderin de oven te plaatsen, ontstaat er stoom die aangekoekte resten losweekt en het schoonmaken vergemakkelijkt

Door water in een uitsparing onderin de ovenruimte te plaatsen, ontstaat er stoom die aangekoekte resten losweekt en het schoonmaken vergemakkelijkt

### Buttons control

Simpele knopbediening voor het gemakkelijk instellen van de timer

### True-convection

Optimale kookprestaties dankzij een ventilatiesysteem met circulerende hetelucht

Meerdere ventilatoren en verwarmingselementen zorgen voor een perfecte aerodynamische luchtstroom, waardoor gerechten sneller en gelijkmatig garen in de ovenruimte.

### Multilevel cooking

Meerdere bakniveaus zorgen voor maximale flexibiliteit tijdens het koken

### Multilevel halogen light

Interne halogeenverlichting op meerdere niveaus zorgt voor perfect zicht op elk gerecht

### Tangential cooling

Nieuw koelsysteem met tangentiële ventilator en luchtstroom van deur tot achterwand voor betere temperatuurcontrole

### Telescopic guides

Dankzij telescopische geleiders haal je bakplaten veilig en moeiteloos in en uit de oven

### Cold door

Het buitenste glas van de ovendeur blijft koud tijdens gebruik, wat brandwonden voorkomt

### AirFry (AIRFRY optional accessory)

Lichter en krokanter resultaat met het airfry-mandje (optioneel accessoire)

### Pizza stone (optional accessory)

Bakken op vuurvaste steen voor luchtige en krokante pizza's en deegwaren (optioneel STONE-accessoire)

### **BBQ (optional accessory)**

Barbecue-effect in de oven met het dubbelzijdige grillrooster (optioneel BBQ-accessoire)

### **Adjustable height**

Het kookoppervlak ligt gelijk met het werkblad dankzij verstelbare pootjes

### **Isothermic Cavity**

De oven heeft een ventilator met een circulair verwarmingselement voor gelijkmatige heteluchtcirculatie

### **Single turbine**

De oven heeft een ventilator met een circulair verwarmingselement voor gelijkmatige heteluchtcirculatie