

TR103IP2

Tűzhely mérete	100x60 cm
Rekeszek száma energiafogyasztási címkével	2
Sütőtér hőforrás	ELEKTROMOSSÁG
Főzőlap típusa	Indukciós
Fő sütőtér típusa	Hőlégkeveréses
Második sütő típusa	Hőlégkeveréses
Tisztító rendszer fő sütő	Gőztisztítás
EAN kód	8017709312411
Energihatékonysági osztály	A
Energihatékonysági osztály, második sütőtér	B



Küllem



Design család	Victoria	Vezérlőgombok	Smeg Victoria
Dizájn	Victoria	Vezérlőelemek színe	Rozsdamentes acél
Szín	Bézs	Vezérlők száma	9
Felületkezelés	Bézs	Serigraphy colour	Black
Vezérlőpanel színe	Zománcozott fém	Kijelző	elektronikus 5 gomb
Logo	assembled 50's	Ajtó	Kerettel
Logo position	Upstand+ Command panel	Pohártípus	Fekete
Álló	Igen	Fogantyú	Smeg Victoria
Főzőlap színe	Fekete zománc	Fogantyú színe	Szálcsiszolt rozsdamentes acél
Vezérlési beállítás típusa	Vezérlőgombok	Lábazat	Antracit

Programok / Funkciók

Sütési funkciók száma 5
Hagyományos sütési funkciók

 Légkeverés nélkül

 Légkeveréses

 Légkeverés

 Eco

 Légkeveréses alsó

Egyéb funkciók

 Kiolvasztás idő szerint

Tisztítási funkciók

 Gőztisztítás

Programok / Funkciók, kiegészítő sütő

Sütési funkciók, 2. sütőtér 1
Hagyományos sütési funkciók, 2. sütőtér

 Légkeverés

Programok / Funkciók, harmadik sütő

Funkciók száma harmadik sütő 1
Sütővilágítás 

Teljes grill 

Főzőlap műszaki jellemzői

Főzőzónák száma összesen 5

Bal első - Indukciós – szimpla - 1.30 kW - Booster 1.40 kW - - Ø 21.0 cm

Bal hátsó - Indukciós – szimpla - 2.30 kW - Booster 3.00 kW - - Ø 18.0 cm

Központi - Indukciós – szimpla - 2.30 kW - Booster 3.00 kW - - Ø 27.0 cm

Jobb hátsó - Indukciós – szimpla - 1.30 kW - Booster 1.40 kW - - Ø 18.0 cm

Jobb első - Indukciós – szimpla - 2.30 kW - Booster 3.00 kW - - Ø 21.0 cm

Fő sütő műszaki jellemzők



Lámpák száma	1	Ajtóüvegek száma	3
Ventilátor száma	1	összesen	
A sütőtér nettó térfogata	61 l	Hővisszaverő ajtóüvegek száma	1
Bruttó térfogat, 1. sütőtér	70 l	Biztonsági termosztát	Igen
Sütőtér anyaga	Ever Clean zománc	Hűtőrendszer	Érintő
Polcok száma	4	Használható sütőtér méretei (ma. x ma. x mé.)	316x460x412 mm
Polcok típusa	Fémállványok	Hőmérsékletszabályozás	Elektromechanikus
Világítás típusa	Halogén	Alsó fűtőelem teljesítmény	1200 W
Fényerősség	40 W	Felső fűtőelem – Teljesítmény	1000 W
Sütési idő beállítása	Indítás és leállítás	Grillező elem	1700 W
Ajtónyílás	Oldalsó nyílás	Nagy grill – Teljesítmény	2700 W
Kivehető ajtó	Igen		
Teljes üveg belső ajtó	Igen		

Kör alakú fűtőelem – Teljesítmény	2000 W
Grill típusa	Elektromos
Billenő rács	Igen

Opciók, fő sütő

Időzítő	Igen	Minimális hőmérséklet	50 °C
Sütés vége hangjelzés	Igen	Maximális hőmérséklet	250 °C

Második sütő műszaki jellemzői



Ventilátor száma	2	Kivehető ajtó	Igen
A második sütőtér nettó térfogata	84 l	Teljes üveg belső ajtó	Igen
Bruttó térfogat, 2. sütőtér	94 l	Levehető belső ajtó	Igen
Sütőtér anyaga	Ever Clean zománc	Teljes ajtóüvegek száma	2
Polcok száma	9	Hővisszaverő ajtóüvegek száma	1
Polcok típusa	Fémállványok	Biztonsági termosztát	Igen
Lámpák száma	1	Hűtőrendszer	Érintő
Világítás típusa	Halogén	Használható sütőtér méretei (ma. x ma. x mé.)	605x375x375 mm
Fényerősség	40 W	Hőmérsékletszabályozás	Elektromechanikus
Ajtónyílás	Oldalsó nyílás	Circular heating element - Power	2 x 1550 W

Opciók, kiegészítő sütő

Minimális hőmérséklet	50 °C	Maximális hőmérséklet	245 °C
-----------------------	-------	-----------------------	--------

Harmadik sütő műszaki jellemzői



Nettó térfogat, 3. sütőtér	36 l	Levehető belső ajtó	Igen
Bruttó térfogat, 3. sütőtér	41 l	Teljes ajtóüvegek száma	3
Sütőtér anyaga	Ever Clean zománc	Hővisszaverő ajtóüvegek száma	1
Polcok száma	2	Biztonsági termosztát	Igen
Polcok típusa	Fémállványok	Hűtőrendszer	Érintő
Lámpák száma	1	Használható sütőtér méretei (ma. x ma. x mé.)	169x440x443 mm
Világítás típusa	Halogén	Hőmérsékletszabályozás	Elektromechanikus
Fényerősség	40 W	Nagy grill – Teljesítmény	2700 W
Ajtónyílás	Lehajtható lap	Grill típusa	Elektromos
Kivehető ajtó	Igen	Billenő rács	Igen

Teljes üveg belső ajtó Igen

Opciók, harmadik sütő

Minimális hőmérséklet 50 °C

Maximális hőmérséklet 260 °C

Mellékelt tartozékok a fő sütőhöz és főzőlaphoz



Hátsó és oldalsó
ütközővel ellátott
állvány 2
40 mm mély tepsi 1

Grillrács 1
Teleszkópos
vezetősínek, részleges
kihúzás 1

Mellékelt tartozékok a másodlagos sütőhöz



Sütőrács hátsó
ütközővel 4

Tányértartó/melegítő 1

Mellékelt tartozékok a harmadik sütőhöz

Hátsó és oldalsó
ütközővel ellátott
állvány 1

40 mm mély tepsi 1

Elektromos csatlakozás

Elektromos csatlakozás
névleges értéke 15400 W

Jelenlegi 43 A

Feszültség 220-240 V

Feszültség 2 (V) 380-415 V

A telepített elektromos
kábel típusa Igen, egyfázisú

Tápkábel hossza 150 cm

Elektromos kábel típusa Igen, két- és háromfázisú

Frekvencia 50/60 Hz

Sorkapocs 5 poles

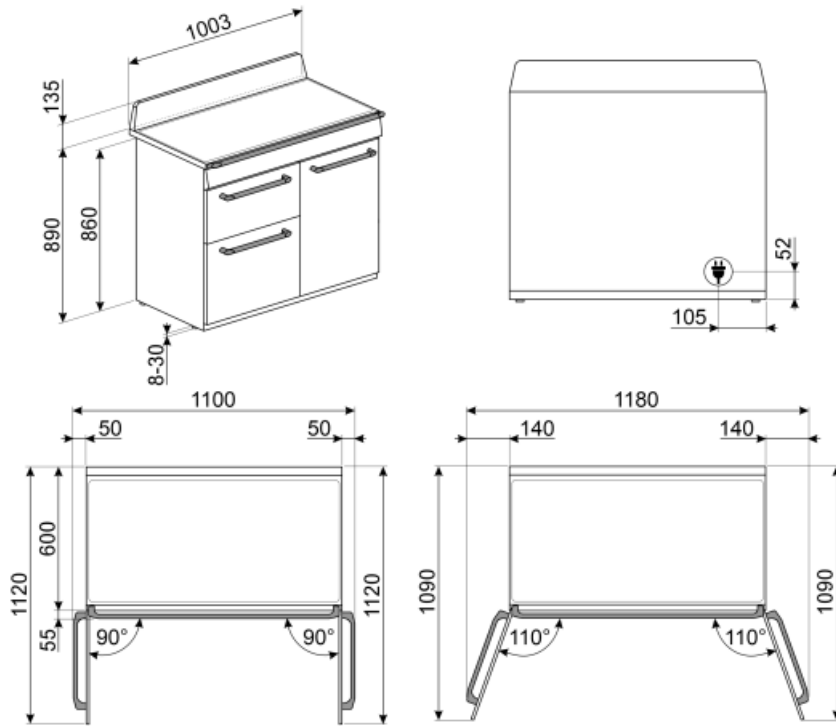

Not included accessories

AIRFRY

Forrólevegős sütő állvány AIRFRY . Ideális a hagyományos zsiradékban sütés reprodukálására, de kevesebb kalóriával és zsírral. Lehetővé teszi az olyan ételek gyors és egyszerű elkészítését, mint a sült krumpli, a sült zöldségek és a hal, tökéletes pirulást és ropogósra sütést biztosítva.



GTP

Részben kihúzható teleszkópos vezetősínek(1 szint), hagyományos sütőkhöz alkalmas. Rozsdamentes acél, garantálják a stabilitást és megkönnyítik a tálcák zökkenőmentes kihúzását.



BNP608T

8 mm mély teflonbevonatú tepsi, a rácsra kell helyezni



KIT1TR103

Fekete hátlap, 100 cm , TR103 Victoria tűzhelyekhez



KITH103

Magasságnövelő készlet (950 mm), fekete, TR103 tűzhelyekhez (945-960 mm)



BBQ

Kétoldalas lemezes grillsütő. Alkalmas a szaftos és ropogós ételek sütőben történő elkészítéséhez a grillezés jellegzetes ízével. A bordázott oldal különösen alkalmas húskhoz és sajtokhoz. A sima oldal halakhoz, tengeri ételekhez és zöldségekhez.



SFLK1

Gyerekszár

PRTX

Tűzálló pizzakő fogantyúval. D=35 cm Nem alkalmas mikrohullámú sütőkhöz. Gázsütőbe helyezhető, a sütőlapra kell tenni.



GRILLPLATE

Univerzális sütőlap indukciós, gáz-, kerámia- és elektromos főzőlapokhoz. Tapadásmentes felület, ideális húsk, sajtok és zöldségek sütéséhez. Méretek: 410 x 240 mm.



BN620-1

Zománcozott tepsi 45 cm-es és 60 cm-es sütőkhöz. Mélység 20 mm. Tökéletes a sós és édes sütemények széles skálájához.



SCRP

Karcolásmentes tűzhely kaparó – indukciós és kerámia főzőlapokhoz



TPKPLATE

Univerzális lemez indukciós, gáz-, kerámia- és elektromos főzőlapokhoz. Tapadásmentes felület ideális hal, tojás és zöldségek sütéséhez. Méretek: 410 X 240 mm.



PALPZ



Pizzalapát összehajtható fogantyúval. Méretek H31,5 x M32,5 cm. Könnyen és kényelmesen használható és tárolható. Tökéletes pizza, kenyér és sós péksütemények biztonságos és professzionális tálalásához.

BN640

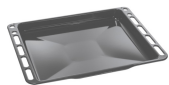

Zománcozott tepsi 45 cm-es és 60 cm-es sütőkhöz. Mélység 540 mm. Tökéletes húsk és halak mártásban történő sütéséhez és pirításához. Könnyű és ropogós köretekkel való kísérletezéshez is ideális

GTT







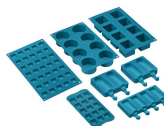







Teljesen kihúzható teleszkópos sínek (1 szint), hagyományos sütőkhöz alkalmas. Rozsdamentes acél, garantálják a stabilitást és megkönnyítik a tálcák zökkenőmentes kihúzását.

















SMOLD



7 db-os szilikonforma készlet fagyaltokhoz, jégnyalókákhoz, pralinékhoz, jégkockákhoz vagy ételadaghoz. -60 °C és +230 °C között használható

Symbols glossary (TT)

 <p>Gyerekszár: néhány modell fel van szerelve a program/ciklus zárolására szolgáló eszközzel, hogy ne lehessen véletlenül megváltoztatni.</p>	 <p>A: Termék szárítási teljesítménye, A+++ és D / G között a termékcsaládtól függően</p>
 <p>Beépítés oszlopban: Beépítés oszlopban</p>	 <p>Vezérlőgombok</p>
 <p>Léghűtő rendszer: a biztonságos felületi hőmérséklet biztosítása érdekében.</p>	 <p>Kiolvasztás idő szerint: Kézi leolvasztás funkció. A beállított időtartam végén a funkció leáll.</p>
 <p>B: Termék energiabesorolása, A++ és D / G között a termékcsaládtól függően.</p>	 <p>Kettős üvegezésű ajtók: Üvegezett ajtók száma.</p>
 <p>Hármas üvegezésű ajtók: Üvegezett ajtók száma.</p>	 <p>ECO-logic: az opció lehetővé teszi a készülék tényleges energiamegtakarításának korlátozását.</p>
 <p>Ever Clean zománc: Az Ever Clean zománc elektrosztatikus módszerrel viszik fel, saroktól sarokig és széltől szélíg, hogy megelőzze a repedést vagy törést az idő múlásával. Ez egy különleges pirolitikus zománc, ellenálló a savakkal szemben, amely amellett, hogy kellemesen fényes, elősegíti a sütő falainak jobb tisztítását az alacsonyabb porozitásnak köszönhetően. 850°C feletti hőmérsékleten égetik ki, és tudományosan meghatározott ütemben, lassan polimerizálják, így biztosítják az egyenletes vastagságot és szilárdságot. Az Ever Clean zománc kifogástalan felületet biztosít mind a sütő belsejében, mind a tepsiken, így a sütő felületei hihetetlenül könnyen karbantarthatók az idő múlásával, mivel a zsír kevésbé tapad meg sütés közben.</p>	 <p>Légkeverés alsó sütéssel: a ventilátor és az alsó fűtőelem kombinációja önmagában lehetővé teszi, hogy a felületen már megsült, de belül át nem sült ételek gyorsabban elkészüljenek. Ez a rendszer olyan ételek készre sütéséhez ajánlott, amelyek a felszínen már jól átsültek, de belül még nem, ezért kissé magasabb hőfokot igényelnek. Ideális bármilyen típusú ételhez.</p>
 <p>Légkeveréses: Intenzív és homogén hagyományos sütés, komplex receptekhez is alkalmas. A ventilátor aktív, és a hő egyidejűleg alulról és felülről érkezik. A légkeveréses sütés gyorsabb és homogénebb eredményt biztosít, az ételek kívül illatosak, belül pedig nedvesebbek maradnak. Ideális tészták, kekszek, sülték és sütemények készítéséhez.</p>	 <p>Statikus: Hagyományos sütés, amely egyszerre egy étel elkészítésére alkalmas. A ventilátor nem aktív, és a hő egyszerre jön alulról és felülről. A statikus sütés lassabb és finomabb, ideális a még belül is jól elkészített és száraz ételek elkészítéséhez. Ideális bármilyen típusú sütéshez, zsíros húshoz, kenyérhez, töltött süteményekhez.</p>
 <p>Hőlégbefúvás: tökéletes funkció minden típusú étel finomabb elkészítéséhez. A hő a sütő hátuljából érkezik, gyorsan és egyenletesen oszlik el. A ventilátor aktív. Ideális több szinten történő sütéshez is, az illatok és ízek keveredése nélkül.</p>	 <p>ECO: alacsony energiafogyasztású sütés: ez a funkció különösen alkalmas alacsony energiafogyasztás mellett egy szinten történő sütésre. Minden típusú ételhez ajánlott, kivéve azokat, amelyek sok nedvességet tudnak előállítani (például a zöldségek). A maximális energiamegtakarítás és az idő csökkentése érdekében ajánlatos az ételt a sütőtér előmelegítése nélkül a sütőbe tenni</p>

- | | | | |
|--|--|---|---|
|  | Grill elem: A grillezés kiváló eredményt ad a közepes és kisebb húsadagok sütésekor, különösen, ha (lehetőség szerint) grillsütővel kombináljuk. Ideális kolbász és szalonna sütéséhez is. |  | Világítás |
|  | Indukciós A főzőlapok működése az elektromágneses indukció elvén alapul. A hő közvetlenül a serpenyő alján keletkezik a főzőlappal való érintkezés során. |  | Teljesen üveg belső ajtó: Teljesen üveg belső ajtó, egyetlen sík felület, amely könnyen tisztán tartható. |
|  | Oldalsó lámpák: Két szemben lévő oldalsó lámpa növeli a láthatóságot a sütőben. |  | Tányérmelegítés: az edények melegítésére vagy melegen tartására szolgál. Helyezze a tepsit a legalsó polcra, és helyezze egymásra a felmelegítendő edényeket. |
|  | A sütőtérnek 2 különböző sütési szintje van. |  | A sütőtérnek 4 különböző sütési szintje van. |
|  | A sütőtérnek 9 különböző sütési szintje van. |  | Teleszkópos sínek: lehetővé teszik az edény kihúzását és ellenőrzését anélkül, hogy teljesen ki kellene venni a sütőből. |
|  | Elektronikus vezérlés: A sütő belsejében a hőmérsékletet 2-3°C pontossággal tudja tartani. Ez lehetővé teszi a hőmérséklet-változásra nagyon érzékeny ételek, például sütemények, szuflé, pudingok elkészítését. |  | Billenő rács: a billenő rács könnyen kiakasztható, hogy a fűtőelemet elmozdíthassa és a készülék tetejét egyetlen egyszerű lépésben megtisztíthassa. |
|  | Gőztisztítás: egyszerű tisztítási funkció gőzzel a sütőtérben lévő lerakódások fellazítására. |  | A kapacitás a sütőtérben lévő hasznos tér méretét mutatja literben. |
|  | A kapacitás a sütőtérben lévő hasznos tér méretét mutatja literben. |  | A kapacitás a sütőtérben lévő hasznos tér méretét mutatja literben. |

Benefit (TT)

Valódi konvekció

A legkiválóbb főzőteljesítmény a keringetett szellőző levegőáramlásnak köszönhetően

Többszörös ventilátorok és fűtőelemek biztosítják a tökéletes aerodinamikus hőáramlást, lehetővé téve az egyenletes és gyorsabb főzést a sütőüregben.

Indukciós főzőlap

Az indukció gyors főzést és a hőmérséklet precíz vezérlését teszi lehetővé

Megfelelő edények használatával az indukciós főzőlap könnyen használható és karbantartható, továbbá biztonságos és készsleges.

Gőztisztítás

Ha vizet helyez be a sütőüreg alján lévő mélyedésbe, gőz keletkezik, amely megpuhítja a szennyeződések, és megkönnyíti azok eltávolítását

Ha vizet helyez be a sütőüreg alján lévő mélyedésbe, gőz keletkezik, amely megpuhítja a szennyeződések, és megkönnyíti azok eltávolítását.

Egy turbina

A sütő egy körkörös fűtőelemes ventilátorral rendelkezik, amely lehetővé teszi a forgó hővel történő sütést

Hőszigetelt sütőüreg

A legjobb főzési teljesítmény a legmagasabb energiahatékonyságon

Tangenciális hűtés

Új hűtőrendszer tangenciális ventilátorral és légáramlással az ajtótól a fröccsenésgátlóig

Többszintű halogén világítás

Belső, különböző szintű halogén világítás tökéletes láthatóságot biztosít

Vezérlő nyomógombok

Az időzítés könnyű és intuitív beállítása egyszerű nyomógombok segítségével

Teleszkópos sínek

A tálcák könnyű kivétele és biztonságos behelyezése a sütőbe a teleszkópos vezetősíneknek köszönhetően

Állítható magasság

Az állítható lábaknak köszönhetően a tűzhely teteje szintbe állítható a munkalappal

Többszintű főzés

Több főzési szint maximális használati rugalmasságot nyújt

Hideg ajtó

Bármely funkció során a külső üvegajtó hideg, így nem áll fenn égési sérülés veszélye

Meleglevegős sütő (AIRFRY opcionális tartozék)

Könnyebb és ízletesebb étel a meleglevegős sütőkosárnak köszönhetően (opcionális tartozék)

BBQ (opcionális tartozék)

Grillsütés közvetlenül a sütőben a kétoldalú grillsütővel (BBQ opcionális tartozék)

Pizza kő (opcionális tartozék)

Sütés hőálló kővel a puha és ropogós pizzához és az élesztős termékekhez (KŐ opcionális tartozék)