

TR4110GR

| | |
|---|-------------------|
| Produktabmessung | 110x60 cm |
| Zahl der Garräume mit Energielabel | 2 |
| Wärmequelle des Garraums | Elektro |
| Wärmequelle des Kochfeldes | Gas |
| Typ Garraum 1 | Umluft + Heißluft |
| Typ Garraum 2 | Umluft |
| Reinigungssystem Garraum | Vapor Clean |
| EAN-Code | 8017709271435 |
| Energieeffizienzklasse Garraum 1 (auf einer Skala von A+++ bis D) | A |
| Energieeffizienzklasse Garraum 2 (auf einer Skala von A+++ bis D) | A |



Ästhetik



| | | | |
|--------------------------|--------------------|---------------------------------|---------------------|
| Ästhetik | Victoria | Farbe/Material der Bedienknebel | Metall |
| Design | Victoria | Anzahl der Bedienknebel | 12 |
| Farbe | Slate Grey | Farbe des Dekors | Schwarz |
| Bedienoberfläche | Metall lackiert | Display | Digitaluhr 5 Tasten |
| Logo | 50's Style | Gerätetür | Mit Rahmen |
| Position des Markenlogos | Spritzleiste | Glasart | Stopsol-Silberglas |
| Spritzleiste | Ja | Türgriff | Victoria |
| Farbe der Kochmulde | Schwarz emailliert | Material des Türgriffs | Edelstahl gebürstet |
| Art der Topfträger | Gusseisen | Staufach im Sockelbereich | Schublade |
| Bedienung | Bedienknebel | Gerätesockel | Anthrazit |
| Bedienknebel | Victoria | | |

Programme / Funktionen

| | |
|-------------------------------------|---|
| Anzahl der Garfunktionen, Garraum 1 | 5 |
| Art der Garfunktionen, Garraum 1 | |



Statisch



Ober-/Unterhitze + Umluft



Heißluft



ECO



Unterhitze + Umluft

Sonderfunktionen Garraum 1

 Auftauen

Reinigungsfunktion, Garraum 1

 Vapor Clean

Programme / Funktionen sekundärer Backofen

Anzahl der Garfunktionen, Garraum 2

5

Garfunktionen, Garraum 2

 Statisch

 Ober-/Unterhitze + Umluft

 Heißluft

 ECO

 Unterhitze + Umluft

Vapor-Clean



Sonderfunktionen Garraum 2

 Auftauen

Programme / Funktionen Zusatzbackofen

Anzahl der Garfunktionen, Zusatzgarraum 3

1

Garraumbeleuchtung



Großflächengrill



Technische Eigenschaften Kochfeld

UR

Anzahl der Kochzonen 7

Links - Gas - DUAL Ultra Rapid Blitzbrenner (doppelt regelbar) - 4.20 kW

Vorne links - GAS - Sparbrenner - 1.00 kW

Hinten links - Gas - Starkbrenner - 2.90 kW

Vorne Mitte - Gas - Starkbrenner - 2.90 kW

Hinten Mitte - GAS - Sparbrenner - 1.00 kW

Vorne rechts - Gas - Normalbrenner - 1.80 kW

Hinten rechts - Gas - Normalbrenner - 1.80 kW

Typ Gasbrenner Standard

Thermoelektrische

Ja

Automatische

Ja

Züandsicherung

Einhandzündvorrichtung

Brennerdeckel

Schwarz-Matt emailliert

Technische Eigenschaften primärer Garraum 1



| | | | |
|--|-----------------------------------|---|-------------------|
| Anzahl der Garraumbeleuchtungen | 1 | Vollglasinnentür herausnehmbar | Ja |
| Anzahl der Ventilatoren (Umluft/Heißluft) | 1 | Anzahl der Türverglasungen | 3 |
| Nutzbare Garraumvolumen | 61 l | Anzahl der Thermo-Türverglasungen | 1 |
| Bruttovolumen Garraum | 70 l | Sicherheitsthermostat | Ja |
| Material Garraum | Ever Clean Emaillierung | Kühlsystem | Kühlgebläse |
| Anzahl der Garebenen | 4 | Nutzabmessungen des Garraums (HxBxT) | 316x460x412 mm |
| Art der Einschubschienen | Einhängerrahmen verchromt | Temperaturregelung | Elektromechanisch |
| Art der Beleuchtung | Halogen | Leistung der Unterhitze | 1200 W |
| Leistung der Beleuchtung | 40 W | Leistung der Oberhitze | 1000 W |
| Programmierung der Garzeit | Start Gardauer mit Endabschaltung | Leistung des Kleinflächengrills | 1700 W |
| Art der Türöffnung | Türöffnung seitlich | Leistung des Großflächengrills | 2700 W |
| Abnehmbare Gerätetür | Ja | Leistung der Heißluft | 2700 W |
| Vollglasinnentür | Ja | Art des Grills | Elektrisch |

Optionen primärer Garraum 1

| | | | |
|---|----|------------------------|--------|
| Kurzzeitwecker | Ja | Temperatur min. | 50 °C |
| Akustisches Signal bei Garzeitende | Ja | Temperatur max. | 260 °C |

Technische Eigenschaften sekundärer Garraum 2



| | | | |
|--|---------------------------|---|-------------------|
| Nutzbare Garraumvolumen 2 | 61 l | Anzahl der Türverglasungen | 3 |
| Bruttovolumen Garraum 2 | 70 l | Anzahl der Thermo-Türverglasungen | 1 |
| Material Garraum | Ever Clean Emaillierung | Sicherheitsthermostat | Ja |
| Anzahl der Garebenen | 4 | Kühlsystem | Kühlgebläse |
| Art der Einschubschienen | Einhängerrahmen verchromt | Nutzabmessungen des Garraums (HxBxT) | 316x444x425 mm |
| Anzahl der Garraumbeleuchtungen | 1 | Temperaturregelung | Elektromechanisch |
| Art der Beleuchtung | Halogen | Leistung der Unterhitze | 1200 W |
| Leistung der Beleuchtung | 40 W | Leistung der Oberhitze | 1000 W |
| Türöffnung | Türöffnung seitlich | Leistung des Kleinflächengrills | 1700 W |
| Abnehmbare Gerätetür | Ja | Leistung des Großflächengrills | 2700 W |
| Vollglasinnentür | Ja | Art des Grills | Elektrisch |
| Vollglasinnentür herausnehmbar | Ja | Grill abklappbar | Ja |

Optionen sekundärer Garraum 2

Temperatur min. 50 °C Temperatur max. 260 °C

Technische Eigenschaften Zusatzbackofen



| | | | |
|------------------------------------|--------------------------|---|-------------------|
| Nutzbare Garraumvolumen 3 | 36 l | Vollglasinnentür herausnehmbar | Ja |
| Bruttovolumen Garraum 3 | 41 l | Anzahl der Türverglasungen | 3 |
| Material Garraum | Ever Clean Emaillierung | Anzahl der Thermo- Türverglasungen | 1 |
| Anzahl der Garebenen | 2 | Sicherheitsthermostat | Ja |
| Art der Einschubschienen | Einhängerahmen verchromt | Kühlsystem | Kühlgebläse |
| Anzahl der Garraumbeleuchtungen | 1 | Nutzabmessungen des Garraums (HxBxT) | 169x440x443 mm |
| Art der Beleuchtung | Glühlampe | Temperaturregelung | Elektromechanisch |
| Leistung der Beleuchtung | 25 W | Leistung des Großflächengrills | 2700 W |
| Türöffnung | Klapptür | Art des Grills | Elektrisch |
| Abnehmbare Gerätetür | Ja | Grill abklappbar | Ja |
| Vollglasinnentür | Ja | | |

Optionen zusätzlicher Garraum 3

Temperatur min. 50 °C Temperatur max. 260 °C

Serienzubehör primärer Garraum 1 und Kochfeld



| | | | |
|------------------------------------|---|---------------------------------|---|
| Wokring aus Gußeisen | 1 | Auflagerost | 1 |
| Grillrost mit Tiefensperre | 2 | Teleskop-Teilauszug, 1 Ebene | 1 |
| Backblech/Fettpfanne (H: 40 mm) | 1 | | |

Serienzubehör sekundärer Garraum 2



| | | | |
|------------------------------------|---|---|---|
| Grillrost mit Tiefensperre | 2 | Auflagerost für Backblech/Fettpfanne | 1 |
| Backblech/Fettpfanne (H: 40 mm) | 1 | Teleskop-Teilauszug, 1 Ebene | 1 |

Serienzubehör zusätzlicher Garraum 3

| | | | |
|-------------------------------|---|------------------------------------|---|
| Grillrost mit Tiefensperre | 1 | Backblech/Fettpfanne (H: 40 mm) | 1 |
|-------------------------------|---|------------------------------------|---|

Elektrischer Anschluss

Elektrischer Gesamtanschlusswert 8400 W
Absicherung 37 A
Spannung 220-240 V
Typ des vorinstallierten Anschlusskabels Einphasig

Prüfkabel Ja
Zusätzliche Anschlussmöglichkeiten Ja, zwei- oder dreiphasig
Frequenz 50/60 Hz
Anschlussleiste 5-polig

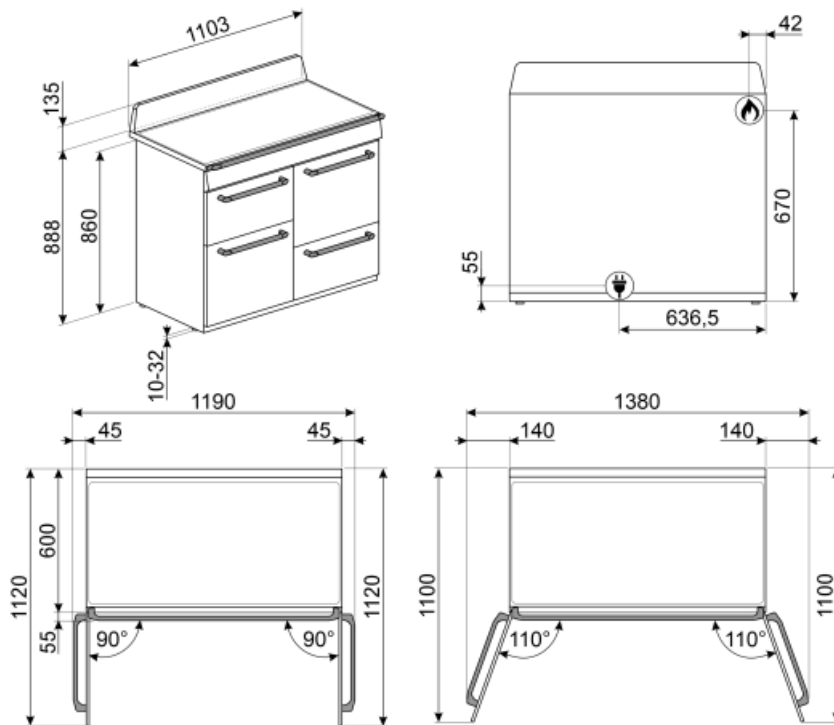

Sonderzubehör



KITH4110

Kit Erhöhung (950 mm), Schwarz, geeignet für 110 cm Victoria-Kochzentren (TR4110), Höhe 945-965 mm.



SFLK1

Kindersicherung.



PRTX

Pizzastein aus Schamottstein, glasiert, Ø 35 cm, Mettalleinfassung mit 2 Griffen, kompatibel für alle 60 cm Elektro-Backöfen mit Rundprägung des Garraumbodens.



TPKTR

Teppanyaki-Grillplatte aus Guss-Edelstahl, geeignet für alle 110 cm Victoria Kochzentren mit Gaskochmulde der Modelle TR4110...



BN620-1

Backblech emailliert (H: 20 mm), kompatibel für alle 45-60 cm Backöfen der Serie SF.../SFP... und Kochzentren/Standherde



KIT600TR4110

Abdeckleiste Schwarz für Aufstellung ohne Spritzleiste und Rückwand der 110 cm Victoria Kochzentren (TR4110..)



BBQ

Beidseitig einsetzbare Grillplatte. Für die perfekte Zubereitung von saftigen und knusprigen Gerichten im Backofen mit dem typischen Grillaroma. Die gerippte Seite ist besonders für Fleisch und Käse geeignet, die glatte Seite für Fisch, Meeresfrüchte und



AIRFRY

Ideale Alternative zum traditionellen Frittieren im Backofen mit weniger Kalorien und Fett. Damit lassen sich schnell und einfach Gerichte, wie Pommes frites, Gemüse, Fisch, Geflügel bei perfekter Bräunung knusprig zubereiten.



GTP

Teleskop-Teilauszug, 1 Ebene.



BNP608T

Backblech für Feingebäck aus Aluminium, teflonbeschichtet (H: 8 mm), geeignet für alle 45-60 cm Backöfen der Serie SF.../SFP.. und Kochz./Standherde (für Auflage auf Grillrost).



KIT1TR41N

Metall-Rückwand, Schwarz, mit SMEG-Logo und integrierter Lüftungsöffnung, geeignet für alle 110 cm Victoria-Kochzentren (TR4110). BxHxT: 1095x759x40 mm.



KITP65TR41

Kit Tiefenausgleich (650 mm), Schwarz, Aufstellung ohne Spritzleiste, geeignet für Victoria-Kochzentren (TR4110).



BGTR4110

Barbecue-Grillplatte aus Gusseisen, geeignet für 110 cm Victoria-Gas-Kochzentren (TR4110)



PALPZ

Pizzaschieber aus Edelstahl mit Klappgriff, kompatibel für die Pizzasteine: PRTX, PPR9, STONE in Verbindung von Elektro-Backöfen. Abmessungen LxH: 31,5x32,5 cm.

GTT

Teleskop-Vollauszug, 1 Ebene.



SMOLD

Set aus 7 Silikonformen für Eiscreme, Stieleis, Pralinen, Eiswürfel (Blast-Chiller) und das Vorportionieren von Gerichten. Temperaturbeständig von -60°C bis +230°C (Backöfen).

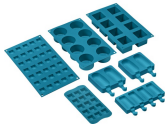























BN640

Backblech emailliert (H: 40 mm), kompatibel für alle 45-60 cm Backöfen der Serie SF.../SFP... und Kochzentren/Standherde



Symbols glossary (TT)

| | | | |
|--|---|---|---|
|  | |  | Topfrüher aus Gußeisen: sehr robust mit einer hohen Stabilität und Festigkeit. |
|  | Das Gerät ist für eine Installation im Hocheinbau vorgerüstet. |  | Kühlgebläse: zur Ermöglichung einer angenehmen und sicheren Oberflächentemperatur. |
|  | Auftaufunktion: bei Wahl dieser Funktion sind die Heizwiderstände deaktiviert. |  | Dreifach verglaste Backofentür: Anzahl der Scheiben der Gerätetür. |
|  | Ever Clean-Emaillierung: ist eine besondere Pyrolyse-Emaillierung, die dank ihrer geringeren Porosität eine bessere Reinigung des Garraums ermöglicht. Die Emaillierung schafft eine perfekte Oberfläche im gesamten Backofen inkl. der Backbleche und ist äußere |  | Unterhitze-Umluft: die Kombination aus Umluft und Unterhitze ist ideal für alle Arten von Speisen und ermöglicht zudem das Fertiggaren von Speisen, die im Inneren eine höhere Hitzeentwicklung benötigen. |
|  | Ober-/Unterhitze + Umluft: ein intensives und homogenes Garen, auch für komplexe Gerichte. Die Umluft ist aktiv und die Heizleistung kommt gleichzeitig von oben und unten. Das ventilierte Garen sorgt für ein schnelleres und gleichmäßigeres Garergebnis, so |  | Ober-/Unterhitze: traditionelles, statisches Garen, geeignet für die Zubereitung von einem Gericht. Die Erhitzung erfolgt gleichzeitig von oben und unten. Das Garen ist schonender, ideal für alle Arten von Braten, Brot und Backwaren. |
|  | Heißluft: diese Funktion ist ideal für alle Arten von Gerichten auch auf mehreren Ebenen. Die Beheizung erfolgt aus dem hinteren Teil des Backofens und verteilt sich schnell und gleichmäßig im Garraum. |  | ECO-Funktion: diese Funktion eignet sich besonders für das Zubereiten von Speisen auf einer Ebene mit geringem Energieverbrauch. Um eine max. Energieeinsparung und Zeitersparnis zu erzielen, wird empfohlen, die Speisen ohne Vorheizung in den Garraum einzu |
|  | Grill element: Using of grill gives excellent results when cooking meat of medium and small portions, especially when combined with a rotisserie (where possible). Also ideal for cooking sausages and bacon. |  | Light |
|  | Gasbacköfen bieten eine sofortige Wärmeregulierung, kürzere Garzeiten und die Möglichkeit, bei viel niedrigeren Temperaturen zu backen als elektrische Backöfen. |  | Vollglasinnentür: eine einzige Glasfläche für eine einfache Reinigung und beste Durchsicht in den Garraum. |
|  | Innere Türverglasung: diese kann mit wenigen Handgriffen zur Reinigung herausgenommen werden. |  | Seitliche Innenbeleuchtung: zwei gegenüberliegende Beleuchtungen erhöhen die Sicht auf das Innere des Garraums. |
|  | Anzahl der Garebenen: der Garraum verfügt über 2 Garebenen. |  | Anzahl der Garebenen: der Garraum verfügt über 4 Garebenen. |
|  | Teleskopschienen: ermöglichen das Gargut gleitend aus dem Backofen herauszuziehen zu bequem und sicher zu entnehmen, |  | Elektronische Temperatursteuerung: ermöglicht eine konstante Temperatur im Garraum mit einer Genauigkeit von ca. 2-3 °C. Optimal für das Garen von Speisen, die empfindlich auf Temperaturveränderungen reagieren. |



Klappbarer Grill: dieser lässt sich leicht nach unten klappen, um eine Reinigung über der Oberhitze/Grill bequem ausführen zu können.



Vapor Clean: eine einfache Reinigungsfunktion, die mit Hilfe von Dampf Ablagerungen im Garraum löst.



Nutzvolumen 61 l: umfasst die nutzbare Fläche des Garraums in Litern.



Ultrarapid-Superblitzbrenner: bieten eine Leistung von bis zu 5,0 kW.



Nutzvolumen 36 l: umfasst die nutzbare Fläche des Garraums in Litern.



Drehknebelbedienung

Benefit (TT)

Umluft

Beste Kochleistungen durch ventilerte Umluftströmung garantiert

Mehrere Ventilatoren und Heizelemente garantieren einen perfekten aerodynamischen Wärmefluss, der ein gleichmäßiges und schnelles Garen im Inneren des Garraums ermöglicht

Gaskochfeld

Gas ermöglicht eine ständige Kontrolle der Wärmequelle und die Temperaturänderung erfolgt direkt

Ausgestattet mit einem Thermoelement wird die Gaszufuhr unterbrochen, wenn die Flamme erloschen ist, was Sicherheit gewährleistet

Vapor Clean

Durch Einführen von Wasser in eine Vertiefung am Boden des Garraums wird Dampf erzeugt, der die Rückstände aufweicht und ihre Entfernung erleichtert

Single turbine

The oven has a fan equipped with a circular heating element allowing cooking with rotating heat

Isothermischer Garraum

Die beste Kochleistung bei höchster Energieeffizienz

Tangentiale Kühlung

Neues Kühlsystem mit tangentialem Gebläse und Luftstrom von der Tür zur Rückwand

Multilevel Halogenlicht

Interne Halogenbeleuchtung auf verschiedenen Ebenen garantiert hervorragende Sichtbarkeit

Tastensteuerung

Einfache und intuitive Timer-Einstellung mit einer einfachen Taste

Teleskopschienen

Einfaches Herausziehen und sicheres Einschieben der Backbleche in den Backofen dank der Teleskopschienen

Einstellbare Höhe

Kochfeld bündig mit der Arbeitsfläche dank verstellbarer Füße

Herausnehmbares Innenglas

Die Türinnenscheiben sind für eine vollständige Reinigung leicht herausnehmbar

Multilevel Cooking

Mehrere Garebenen ermöglichen maximale Flexibilität bei der Nutzung

Cool Door

Während jeder Funktion ist das Glas der Außentür kalt, um Verbrennungsgefahr zu vermeiden

Air-Fry (AIRFRY optionales Zubehör)

Leichtere und schmackhaftere Speisen dank des Air-Fry-Korbs (optionales Zubehör)

Ablagefach

Mehr Platz dank des unteren Fachs, ideal für die Aufbewahrung von Zubehör oder Kochgeschirr

BBQ (optionales Zubehör)

Grillen direkt im Backofen mit dem doppelseitigen Barbecue-Grill (BBQ optionales Zubehör)

Pizzastein (optionales Zubehör)

Backen mit feuerfestem Stein für weiche und knusprige Pizza und Backwaren aus Hefe (STONE optionales Zubehör)