

# TR4110IPG

Produktabmessung	110x60 cm
Zahl der Garräume mit Energielabel	2
Wärmequelle des Garrraums	Elektro
Wäremequelle des Kochfeldes	Induktion
Typ Garraum 1	Umluft + Heißluft
Typ Garraum 2	Umluft
Reinigungssystem Garraum	Vapor Clean
EAN-Code	8017709235093
Energieeffizienzklasse Garraum 1 (auf einer Skala von A+++ bis D)	A
Energieeffizienzklasse Garraum 2 (auf einer Skala von A+++ bis D)	A



## Ästhetik

Ästhetik	Victoria	Farbe des Dekors	Schwarz
Design	Victoria	Display	Digitaluhr 5 Tasten
Bedienoberfläche	Metall lackiert	Gerätetür	Mit Rahmen
Logo	50's Style	Glasart	Schwarz
Position des Markenlogos	Spritzleiste	Türgriff	Victoria
Spritzleiste	Ja	Material des Türgriffs	Edelstahl gebürstet
Farbe der Kochmulde	Schwarz emailiert	Staufach im Sockelbereich	Schublade
Bedienknebel	Victoria	Schublade	Ja
Farbe/Material der Bedienknebel	Metall	Gerätesockel	Anthrazit
Anzahl der Bedienknebel	10		

## Programme / Funktionen

Anzahl der Garfunktionen, Garraum 1 6

Art der Garfunktionen, Garraum 1



Statisch



Ober-/Unterhitze + Umluft



Heißluft



ECO



Großflächengrill



Unterhitze + Umluft

Reinigungsfunktion, Garraum 1



Vapor Clean

## Programme / Funktionen sekundärer Backofen

Reinigungsfunktion, Garraum 2

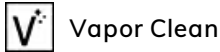

Sonderfunktionen Garraum 2

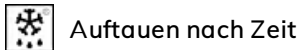

## Programme / Funktionen Zusatzbackofen

Anzahl der Garfunktionen, Zusatzgarraum 3

1

Garraumbelichtung



Großflächengrill



## Technische Eigenschaften Kochfeld



Anzahl der Kochzonen 5

Vorne links - Induktion - 1.30 kW - Booster 1.40 kW - Ø 17.5 cm

Hinten links - Induktion - 2.30 kW - Booster 3.00 kW - Ø 21.5 cm

Mitte - Induktion - 2.30 kW - Booster 3.00 kW - Ø 26.5 cm

Hinten rechts - Induktion - 2.30 kW - Booster 3.00 kW - Ø 21.5 cm

Vorne rechts - Induktion - 1.30 kW - Booster 1.40 kW - Ø 17.5 cm

Überhitzungsschutz	Ja	Dekor für min.	Ja
Automatische	Ja	Topfgröße	
Anpassung des Topfdurchmessers		Anzeige der Kochzone	Ja

## Technische Eigenschaften primärer Garraum 1



Anzahl der Garraumbelichtungen	1	Vollglasinnentür herausnehmbar	Ja
Anzahl der Ventilatoren (Umluft/Heißluft)	1	Anzahl der Türverglasungen	3
Nutzbare Garraumvolumen	61 l	Anzahl der Thermo-Türverglasungen	1
Bruttovolumen Garraum	70 l	Sicherheitsthermostat	Ja
Material Garraum	Ever Clean Emaillierung	Kühlsystem	Kühlgebläse
Anzahl der Garebenen	4	Nutzabmessungen des Garraums (HxBxT)	316x444x425 mm
Art der Einschubschienen	Einhängerahmen verchromt	Temperaturregelung	Elektromechanisch
Art der Beleuchtung	Halogen	Leistung der Unterhitze	1200 W

Leistung der Beleuchtung	40 W	Leistung der Oberhitze	1000 W
Programmierung der Garzeit	Start Gardauer mit Endabschaltung	Leistung des Kleinflächengrills	1700 W
Art der Türöffnung	Türöffnung seitlich	Leistung des Großflächengrills	2700 W
Abnehmbare Gerätetür	Ja	Leistung der Heißluft	2700 W
Vollglasinnentür	Ja	Art des Grills	Elektrisch

## Optionen primärer Garraum 1

Kurzzeitwecker	Ja	Temperatur min.	50 °C
Akustisches Signal bei Garzeitende	Ja	Temperatur max.	260 °C

## Technische Eigenschaften sekundärer Garraum 2



Nutzbare Garraumvolumen 2	61 l	Anzahl der Türverglasungen	3
Bruttovolumen Garraum 2	70 l	Anzahl der Thermo-Türverglasungen	1
Material Garraum	Ever Clean Emaillierung	Sicherheitsthermostat	Ja
Anzahl der Garebenen	4	Kühlsystem	Kühlgebläse
Art der Einschubschienen	Einhängerahmen verchromt	Nutzabmessungen des Garraums (HxBxT)	316x444x425 mm
Anzahl der Garraumbeleuchtungen	1	Temperaturregelung	Elektromechanisch
Art der Beleuchtung	Halogen	Leistung der Unterhitze	1200 W
Leistung der Beleuchtung	40 W	Leistung der Oberhitze	1000 W
Türöffnung	Türöffnung seitlich	Leistung des Kleinflächengrills	1700 W
Abnehmbare Gerätetür	Ja	Leistung des Großflächengrills	2700 W
Vollglasinnentür	Ja	Art des Grills	Elektrisch
Vollglasinnentür herausnehmbar	Ja	Grill abklappbar	Ja

## Optionen sekundärer Garraum 2

Temperatur min.	50 °C	Temperatur max.	260 °C
-----------------	-------	-----------------	--------

## Technische Eigenschaften Zusatzbackofen



Nutzbare Garraumvolumen 3	36 l	Vollglasinnentür herausnehmbar	Ja
Bruttovolumen Garraum 3	41 l	Anzahl der Türverglasungen	3
Material Garraum	Ever Clean Emaillierung	Anzahl der Thermo-Türverglasungen	1

Anzahl der Garebenen	2	Sicherheitsthermostat	Ja
Art der Einschubschienen	Einhängerahmen verchromt	Kühlsystem	Kühlgebläse
Anzahl der Garraumbeleuchtungen	1	Nutzabmessungen des Garraums (HxBxT)	169x440x443 mm
Art der Beleuchtung	Glühlampe	Temperaturregelung	Elektromechanisch
Leistung der Beleuchtung	25 W	Leistung des Großflächengrills	2700 W
Türöffnung	Klapptür	Art des Grills	Elektrisch
Abnehmbare Gerätetür	Ja	Grill abklappbar	Ja
Vollglasinnentür	Ja		

## Optionen zusätzlicher Garraum 3

Temperatur min.	50 °C	Temperatur max.	260 °C
-----------------	-------	-----------------	--------

## Serienzubehör primärer Garraum 1 und Kochfeld



Grillrost mit Tiefensperre und Auszugsstopp	2	Auflagerost	1
Backblech/Fettpfanne (H: 40 mm)	1	Teleskop-Teilauszug, 1 Ebene	1

## Serienzubehör sekundärer Garraum 2



Grillrost mit Tiefensperre	2	Auflagerost für Backblech/Fettpfanne	1
Backblech/Fettpfanne (H: 40 mm)	1	Teleskop-Teilauszug, 1 Ebene	1

## Serienzubehör zusätzlicher Garraum 3

Grillrost mit Tiefensperre	1	Backblech/Fettpfanne (H: 40 mm)	1
----------------------------	---	---------------------------------	---

## Elektrischer Anschluss

Elektrischer Gesamtanschlusswert	19500 W	Länge Netzkabel	150 cm
Absicherung	53 A	Frequenz	50/60 Hz
Spannung	220-240 V	Anschlussleiste	5-polig
Spannung 2	380-415 V		

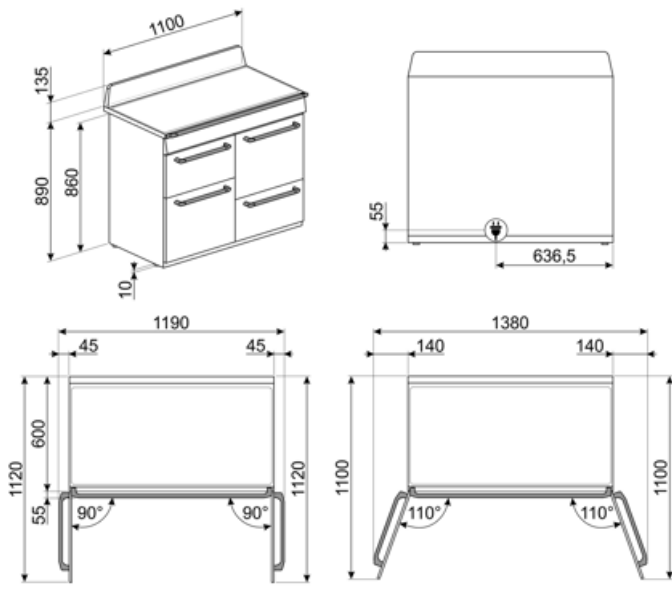

## Sonderzubehör



### BN620-1

Bakblech emailliert (H: 20 mm), kompatibel für alle 45-60 cm Backöfen der Serie SF.../SFP... und Kochzentren/Standherde

### GTP

Teleskop-Teilauszug, 1 Ebene.



### KIT1TR41N

Metall-Rückwand, Schwarz, mit SMEG-Logo und integrierter Lüftungsöffnung, geeignet für alle 110 cm Victoria-Kochzentren (TR4110). BxHxT: 1095x759x40 mm.

### PRTX

Pizzastein aus Schamottstein, glasiert, Ø 35 cm, Mettalleinfassung mit 2 Griffen, kompatibel für alle 60 cm Elektro-Backöfen mit Rundprägung des Garraumbodens.



### SMOLD

Set aus 7 Silikonformen für Eiscreme, Stieleis, Pralinen, Eiswürfel (Blast-Chiller) und das Vorportionieren von Gerichten. Temperaturbeständig von -60°C bis +230°C (Backöfen).

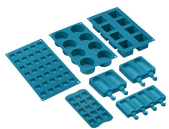

### BN640

Bakblech emailliert (H: 40 mm), kompatibel für alle 45-60 cm Backöfen der Serie SF.../SFP... und Kochzentren/Standherde

### GTT

Teleskop-Vollauszug, 1 Ebene.



### PALPZ

Pizzaschieber aus Edelstahl mit Klappgriff, kompatibel für die Pizzasteine: PRTX, PPR9, STONE in Verbindung von Elektro-Backöfen. Abmessungen LxH: 31,5x32,5 cm.

























### SCRP

Metall-Glasschaber für alle Glaskeramik-/Induktionskochfelder.



## Symbols glossary (TT)

			Kindersicherung: Eine Tastensperre, die einen ungewollten Zugriff auf die Funktionen verhindert.
	Das Gerät ist für eine Installation im Hocheinbau vorgerüstet.		Kühlgebläse: zur Ermöglichung einer angenehmen und sicheren Oberflächentemperatur.
	Abtauen nach Zeit: Manuelle Abtaufunktion. Nach Ablauf der eingestellten Dauer wird die Funktion automatisch beendet.		Dreifach verglaste Backofentür: Anzahl der Scheiben der Gerätetür.
	Ever Clean-Emaillierung: ist eine besondere Pyrolyse-Emaillierung, die dank ihrer geringeren Porosität eine bessere Reinigung des Garraums ermöglicht. Die Emaillierung schafft eine perfekte Oberfläche im gesamten Backofen inkl. der Backbleche und ist äüÙe		Unterhitze-Umluft: die Kombination aus Umluft und Unterhitze ist ideal für alle Arten von Speisen und ermöglicht zudem das Fertiggaren von Speisen, die im Inneren eine höhere Hitzeentwicklung benötigen.
	Ober-/Unterhitze + Umluft: ein intensives und homogenes Garen, auch für komplexe Gerichte. Die Umluft ist aktiv und die Heizleistung kommt gleichzeitig von oben und unten. Das ventilierte Garen sorgt für ein schnelleres und gleichmäßigeres Garergebnis, so		Ober-/Unterhitze: traditionelles, statisches Garen, geeignet für die Zubereitung von einem Gericht. Die Erhitzung erfolgt gleichzeitig von oben und unten. Das Garen ist schonender, ideal für alle Arten von Braten, Brot und Backwaren.
	Heißluft: diese Funktion ist ideal für alle Arten von Gerichten auch auf mehreren Ebenen. Die Beheizung erfolgt aus dem hinteren Teil des Backofens und verteilt sich schnell und gleichmäßig im Garraum.		ECO-Funktion: diese Funktion eignet sich besonders für das Zubereiten von Speisen auf einer Ebene mit geringem Energieverbrauch. Um eine max. Energieeinsparung und Zeitersparnis zu erzielen, wird empfohlen, die Speisen ohne Vorheizung in den Garraum einzu
	Großflächengrill: sehr intensive Erhitzung nur von oben durch ein doppeltes Heizelement. Hervorragend geeignet zum Grillen und Gratinieren. Er wird am Ende des Garvorgangs verwendet und sorgt für eine gleichmäßige Bräunung der Speisen.		Grill element: Using of grill gives excellent results when cooking meat of medium and small portions, especially when combined with a rotisserie (where possible). Also ideal for cooking sausages and bacon.
	Light		Überhitzungsschutz: dieses Sicherheitssystem schaltet das Kochfeld bei Überhitzung automatisch ab.
	Induktionskochfeld: Die Funktionsweise der Induktion basiert darauf, dass Energie in Form eines magnetischen Wechselfeldes im Boden des Kochgeschirrs übertragen und in Wärme umgewandelt wird.		Vollglasinnentür: eine einzige Glasfläche für eine einfache Reinigung und beste Durchsicht in den Garraum.
	Innere Türverglasung: diese kann mit wenigen Handgriffen zur Reinigung herausgenommen werden.		Seitliche Innenbeleuchtung: zwei gegenüberliegende Beleuchtungen erhöhen die Sicht auf das Innere des Garraums.
	Anzahl der Garebenen: der Garraum verfügt über 2 Garebenen.		Anzahl der Garebenen: der Garraum verfügt über 4 Garebenen.



Teleskopschienen: ermöglichen das Gargut gleitend aus dem Backofen herauszuziehen zu bequem und sicher zu entnehmen,



Elektronische Temperatursteuerung: ermöglicht eine konstante Temperatur im Garraum mit einer Genauigkeit von ca. 2-3 °C. Optimal für das Garen von Speisen, die empfindlich auf Temperaturveränderungen reagieren.



Klappbarer Grill: dieser lässt sich leicht nach unten klappen, um eine Reinigung über der Oberhitze/Grill bequem ausführen zu können.



Vapor Clean: eine einfache Reinigungsfunktion, die mit Hilfe von Dampf Ablagerungen im Garraum löst.



Nutzvolumen 36 l: umfasst die nutzbare Fläche des Garraums in Litern.



Nutzvolumen 61 l: umfasst die nutzbare Fläche des Garraums in Litern.



---

## Benefit (TT)

---

### **Umluft**

Beste Kochleistungen durch ventilerte Umluftströmung garantiert

Mehrere Ventilatoren und Heizelemente garantieren einen perfekten aerodynamischen Wärmefluss, der ein gleichmäßiges und schnelles Garen im Inneren des Garraums ermöglicht

### **Induktionskochfeld**

Induktion bietet schnelles Kochen und präzise Temperaturkontrolle

Durch die Verwendung von geeignetem Kochgeschirr ist die Induktion einfach zu bedienen und zu warten, sicher und schnell

### **Vapor Clean**

Durch Einführen von Wasser in eine Vertiefung am Boden des Garraums wird Dampf erzeugt, der die Rückstände aufweicht und ihre Entfernung erleichtert

### **Single turbine**

The oven has a fan equipped with a circular heating element allowing cooking with rotating heat

### **Isothermischer Garraum**

Die beste Kochleistung bei höchster Energieeffizienz

### **Tangentiale Kühlung**

Neues Kühlsystem mit tangentialem Gebläse und Luftstrom von der Tür zur Rückwand

### **Multilevel Halogenlicht**

Interne Halogenbeleuchtung auf verschiedenen Ebenen garantiert hervorragende Sichtbarkeit

### **Tastensteuerung**

Einfache und intuitive Timer-Einstellung mit einer einfachen Taste

### **Teleskopschienen**

Einfaches Herausziehen und sicheres Einschoben der Backbleche in den Backofen dank der Teleskopschienen

### **Einstellbare Höhe**

Kochfeld bündig mit der Arbeitsfläche dank verstellbarer Füße

### **Herausnehmbares Innenglas**

Die Türinnenscheiben sind für eine vollständige Reinigung leicht herausnehmbar

### **Multilevel Cooking**

Mehrere Garebenen ermöglichen maximale Flexibilität bei der Nutzung

### **Cool Door**

Während jeder Funktion ist das Glas der Außentür kalt, um Verbrennungsgefahr zu vermeiden

### **Air-Fry (AIRFRY optionales Zubehör)**

Leichtere und schmackhaftere Speisen dank des Air-Fry-Korbs (optionales Zubehör)

### **Ablagefach**

Mehr Platz dank des unteren Fachs, ideal für die Aufbewahrung von Zubehör oder Kochgeschirr

### **BBQ (optionales Zubehör)**

Grillen direkt im Backofen mit dem doppelseitigen Barbecue-Grill (BBQ optionales Zubehör)

### **Pizzastein (optionales Zubehör)**

Backen mit feuerfestem Stein für weiche und knusprige Pizza und Backwaren aus Hefe (STONE optionales Zubehör)