

# TR62BL

Størrelse komfyr	60x60 cm
Antall stekeovner med energimerking	2
Varmekilde kammer	Elektrisk
Type platetopp	Gass
Hovedovn, type	Termoventilert ovn
Hovedovnstype	Statisk
EAN-kode	8017709210625
Energi effektivitetsklasse	A
Energi effektivitetsklasse, stekeovn 2	A



## Estetisk linje



Estetikk	Victoria	bryterne	Smeg Victoria
Design	Victoria	kontroller farge	Rustfritt stål
Farge	Sort	Antall kontroller	6
Overflate kommandopanel	Emaljert metall	Farge på silketrykk	Sølv
Logo	monterte 50`s	Type display	5 elektroniske knapper
Posisjon logo	Kakefat	Ovnsdør	Med panel
Kakefat	Ja	Glasstype i ovnsdør	Sort
Hettefarge	Sort emalje	Håndtak	Smeg Victoria
Kasserollestativtype	Støpejern	Håndtak farge	Børstet rustfritt stål
Type kontroll innstilling	Vridere	Sokkel	Antrasitt

## Programmer/funksjoner

Antal kokefunksjoner 4

Tradisjonelle tilberedningsfunksjoner



Statisk



Liten grill



Stor grill



Undervarme

## Tekniske data – kokeplate

UR

### Antall tilberedningssoner 4

Venstre foran - Gass - 2URP (dobbelt) - 4.20 kW

Venstre bak - Gass - SRD - 1.80 kW

Høyre bak - Gass - SRD - 1.80 kW

Høyre foran - Gass - AUX - 1.00 kW

Brennere Standard

Gass sikkerhetsarmatur Ja

Automatisk elektronisk aktivering Ja

Brennerlokk Mattsort emaljert

## Tekniske data – hovedovn



Antall lamper	1
Nettovolum, stekeovn 1	61 l
Bruttovolum, stekeovn 1	70 l
Materiale ovnsrom	Ever clean-emalje
Antall hyller	4
Type hylleplan	Metalstativer
Lystype	Halogen
Lyseffekt	40 W
Tidsinnstilling	Start og stopp
Avtakbar dør	Ja

Innerdør i helglass	Ja
Avtakbar innerdør	Ja
Antall glass i ovnsdøren	2
Antall varmereflekerende glass i dør	1
Sikkerhetstermostat	Ja
Kjølesystem	Tangential
Nettomål for ovnsrom (H x B x D)	316x460x412 mm
Temperaturkontroll	Elektromekanisk
Varmluftselement - effekt	2700 W

## Funksjoner for hovedovn

Timer	Ja	Laveste temperatur	50 °C
Lydsignal for tilberedningsslutt	Ja	Høyeste temperatur	245 °C

## Tekniske data – ekstraovn



Nettovolum, stekeovn 2	35 l
Nettovolum, stekeovn 2	41 l
Materiale ovnsrom	Ever clean-emalje
Antall hyller	2
Type hylleplan	Metalstativer
Antall lamper	1
Lystype	Halogen
Lyseffekt	40 W
Avtakbar dør	Ja
Innerdør i helglass	Ja
Avtakbar innerdør	Ja

Antall varmereflekerende glass i dør	1
Sikkerhetstermostat	Ja
Kjølesystem	Tangential
Nettomål for ovnsrom (H x B x D)	169x440x443 mm
Temperaturkontroll	Elektromekanisk
Undervarmeelement, effekt	1200 W
Overvarmeelement – effekt	1000 W
Grillelement	1700 W

---

Antall glass i ovnsdøren	2	Stor grill – effekt	2700 W
		Grill type	Elektrisk
		vippe grill	Ja

## Funksjoner for ekstraovn

---

Laveste temperatur	50 °C	Høyeste temperatur	245 °C
--------------------	-------	--------------------	--------

## Standardtilbehør – hovedovn

---



Espressoholder	1	Ovnsrist	1
Rist med bakre stopp og sidestopp	2	Delvis uttrekkbar teleskopskinne	1
40mm ovnsbrett	1		

## Standardtilbehør – ekstraovn

---

Rist med bakre stopp og sidestopp	1	Ovnsrist	1
40mm ovnsbrett	1		

## Elektrisk tilkobling

---

Elektrisk tilkoblingseffekt	5500 W	Lengde på strømledning (cm)	120 cm
Strøm	24 A	Type ledning	Ja, dobbel og trefase
Spenning	220-240 V	Frekvens	50/60 Hz
Spenning (V)	380-415 V	Morsettiera	5-polet
Type strømkabel installert	Ja, enkel fase		

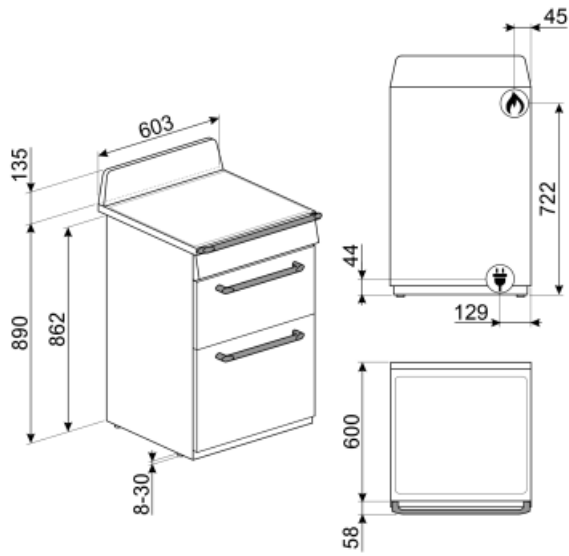

## Not included accessories



### KIT1TR6N

Veggplate, 60x75 cm, egnet for 60 cm Victoria-komfyrer, sort



### SFLK1

Barnesikring



### PRTX

Ildfast pizza-stein med håndtak. D=35cm Ikke egnet for mikrobølgeovner. Egnet for gassovner hvis de settes rett på risten.



### BGTR9

Grillplate i støpejern egnet for 90 cm Victoria, 60 og 90 cm Master og Sinfonia komfyrer



### BN620-1

Emaljert brett, 20 mm dypt



### STONE

Rektangulær idlfast stein, ideell til steking av pizza, gir samme resultat som typiske vedfyrte bakeovner. Kan også brukes til å bake brød, focaccia og andre oppskrifter som pai, terte eller kjeks Mål: L42 x H1,8 x D37,5 cm.



### GTT

\*\*Helt uttrekkbare teleskopskinner (1 nivå)\*\* Utstrekk: 433 mm Materiale: Rustfritt stål AISI 430 polert

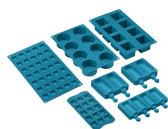

### SMOLD

Sett med 7 silikonformer for iskrem, saftis, praliner, isbiter eller til mat. Kan brukes mellom -60°C og +230°C



### AIRFRY

Air fryer rack AIRFRY . Ideal for recreating traditional frying in the oven, but with fewer calories and less fat. It allows you to cook quickly and simply dishes such as French fries, fried vegetables and fish, ensuring perfect browning and crispiness.



### GTP

\*\*Delvis uttrekkbare teleskopskinner (1 nivå)\*\* Utstrekk: 300 mm Materiale: Rustfritt stål AISI 430 polert



### BNP608T

Teflonbehandlet brett, 8 mm, plasseres drekte på rist



### KITH60

Høydeforlengersett (950 mm), egnet for TR60-komfyrer



### BBQ

Double sided plate BBQ. Suitable for recreating succulent and crispy dishes in the oven with the typical taste of grilled cooking. The ribbed side is particularly suitable for meats and cheeses. The smooth side for fish, seafood and vegetables.



### PALPZ



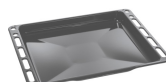

















Pizzaspade med foldbart håndtak bredde: 315 mm lengde: 325 mm



### BN640

Emaljert brett, 40mm dypt

## Symbols glossary (TT)

 A: Product drying performance, measured from A+++ to D / G depending on the product family	 Gryterister i støpejern, høy ytelse: For maksimal stabilitet og styrke.
 Stabilt installasjon: Stabilt installasjon	 Luftkjølesystem: For å garantere en sikker overflatetemperatur.
 Dobbel glassdør: Antall glassdører.	 Ever Clean Enamel: Ever Clean emaljen påføres elektrostatisk, fra hjørne til hjørne og kant til kant, for å unngå sprekke-dannelser over tid. Det er en spesielt pyrolytisk emalje, med høy motstand mot syrer i tillegg til å ha en behagelig glans, som muliggjør bedre rengjøring av ovnsveggene takket være sin lavere porøsitet. Den bakes ved 850 °C og polymeriseres ved en vitenskapelig fastsatt hastighet for å sikre en jevn dybde og styrke. Ever Clean emalje gir et ulastelig sluttresultat både på innsiden av ovnen og på brettene, noe som gjør at flatene til ovnen er svært enkle å vedlikeholde over tid siden fett ikke fester seg ved steking
 Statisk: Tradisjonell steking egnet for tilberedelse av en rett av gangen. Viften er ikke aktiv og varmen kommer fra undersiden og oversiden samtidig. Statisk steking er langsommere og mer delikat, ideell for godt stekte retter som er tørre også innvendig. Ideell for steking av alle typer steker, kjøtt med mye fett, brød, kaker med fyll.	 Bunn: Varmen kommer kun fra undersiden av kammeret. Viften er ikke aktiv. Ideelt for søte og salte paier, fruktpaier og pizza. Utformet for å fullføre stekeprosessen og gjøre maten sprøere. Dette symbolet i en gassovn viser til gassbrenneren.
 Grill: Svært intens varme kommer kun ovenfra fra et dobbelt varmeelement. Viften er ikke aktiv. Gir ypperlige grill- og gratineringsresultater. Brukes ved endt steking for å gi et en jevn bruking av retten.	 Halv grill: For hurtig steking og bruning av mat. Beste resultater oppnås ved å bruke øvre hylle for små retter og den nedre hyllen for større sådanne, som koteletter eller pølser For halv grill vil varmen genereres i midten av elementet, slik at den er ideell for små mengder.
 Gassovner gir umiddelbar varmekontroll, redusert steketid og muligheten til bake ved mye lavere temperaturer enn elektriske ovner.	 Helglassinnerdører: Helglassinnerdører: En enkel flat overfate som er enkel å holde ren.
 Innerdørglasset kan fjernes med noen få enkle rengjøringsinngrep.	 Sidelys: To motstående sidelys øker sikten på innsiden av ovnen.
 Ovnkammeret har 2 forskjellige stekenivåer.	 Ovnkammeret har 4 forskjellige stekenivåer.
 Teleskopskinner: Gjør det mulig å dra ut retter og sjekke disse uten å fjerne dem fullstendig fra ovnen.	 Elektronisk kontroll: Gjør det mulig å kontrollere temperaturen i ovnen med en presisjon på 2-3 °C. Dette gjør det mulig å steke mat som er svært følsom for temperaturendringer, slik som kaker, soufflé, pudding.
 Tiltbar rist: Den tiltbare risten kan enkelt hektes av for å flytte varmeelementet og rengjøre oversiden av apparatet i et enkelt steg.	 Ultra Rapid brennere: Kraftige Ultra Rapid hurtigbrennere på opptil 5kw effekt.



Kapasiteten angir mengden anvendbar plass i ovnen oppgitt i liter.



Kapasiteten angir mengden anvendbar plass i ovnen oppgitt i liter.



Bryterknottkontroll

## Benefit (TT)

---

### **Ekte konveksjon**

De beste stekeytelene garantert av ventilert sirkulær luftstrøm

Flere vifter og varmeelementer garanterer den perfekte aerodynamiske varreflyten, noe som muliggjør homogen og raskere matlaging inne i ovnsrommet.

### **Gassplatetopp**

Gass gir permanent kontroll over varmekilden og temperaturendringen er umiddelbar

Utstyrt med et termoelement, en sikkerhetsfunksjon som avbryter gasstilførselen hvis flammen slukker.

### **Ever Clean Enamel**

Enkel rengjøring av ovnen takket være spesiell pyrolytisk emalje

### **Isotermisk ovnsrom**

Den beste stekeytelsen med høyeste energieffektivitet

### **Tangentialkjøling**

Nytt kjølesystem med tangentialvifte og luftstrøm fra dør til veggplate

### **Halogenbelysning på flere nivåer**

Innvendig halogenbelysning på ulike nivåer garanterer utmerket synlighet

### **Knappekontroll**

Enkel og intuitiv tidsurinnstilling med enkle knapper

### **Teleskopskinner**

Brettene er enkle å ta ut og sikre å sette inn, takket være teleskopskinnene

### **Justerbar høyde**

Platetopp er flukt med arbeidssonen takket være justerbare føtter

### **Avtakbart glass innvendig**

Innvendige dørglass kan enkelt tas av for fullstendig rengjøring

### **Flernivåsteking**

Flere stekenivåer gir maksimal brukerfleksibilitet

### **Kald dør**

I alle funksjoner er den eksterne glassdøren kald for å unngå risiko for forbrenninger



---

**Luftsteker (ekstra luftstekertilbehør)**

Lettere og mer smakfull mat takket være luftstekekurv (ekstra tilbehør)

**BBQ (ekstra tilbehør)**

Grilling direkte i ovnen med en tosidig grillrist (BBQ ekstra tilbehør)

**Pizza-stein (ekstra tilbehør)**

Hvis man baker med idlfast stein for å lage myk og sprø pizza og gjærprodukter (STEIN ekstra tilbehør)