

U3F082P



Семейство продуктов	Морозильные камеры
Установка	Встраиваемый
Ниша для встраивания	82-87
Категория	Под столешницу
Тип охлаждения	Статический
Тип петель (шарнира)	Скользящие направляющие
Дверной упор	Справа
Дверь перенавешиваемая	Да



Эстетика

Эстетика	Универсальный	Материал боковин	Металл
Цвет	Белый	Цвет боковин	Белый
Дизайн	Плоский	Логотип	Шелкография
Материал	Сталь		

Характеристики морозильного отделения

Количество ящиков	4
--------------------------	---

Другие технические характеристики

Аксессуары для морозильной камеры	Форма для льда	Количество компрессоров	1
Кнопка быстрой заморозки	Да	Тип хладагента	R600a
Индикация работы	Да	Тип компрессора	Стандартный
Акустический сигнал при повышении температуры	Да	Количество хладагента (г)	45 г
Тип контроля температуры	Электромеханический	Вспенивающий агент	Циклопентан

Электрическое подключение

Тип электрической вилки	(F;E) Schuko	Напряжение	230-240 В
		Частота тока	50 Гц

Номинальная мощность 120 Вт
Сила тока 0,8 А

Длина электрического кабеля 180 см

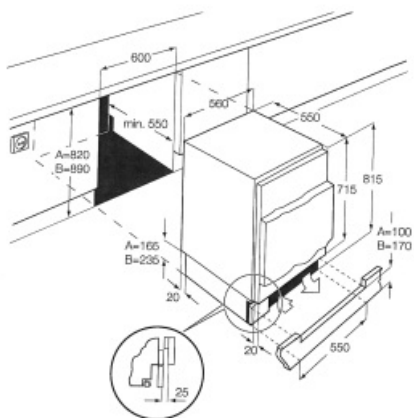
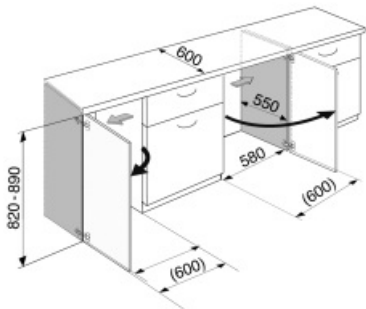

Symbols glossary (ТТ)



Морозильная камера 4 **** для лучшей сохранности продуктов.



А+: класс энергоэффективности А+ помогает сэкономить до 10% энергии по сравнению с классом А. Гарантируется максимальная производительность при минимальном потреблении.



Высота ниши для встраивания