

U8F082DE



Termékcsalád	Fagyasztók
Üzembe helyezés	Beépítés
Beépített üreg	82-87
Kategória	Pult alatt
Referencia szélesség	60-ig
Referencia magasság	100-ig
Hűtés típusa	Légkeverés nélkül
Zsanér típusa	Ajtó az ajtón
Zsanér pozíciója	Jobbra
Megfordítható ajtó	Igen



Küllem

Design család	Univerzális	Oldalsó anyag	Fém
Szín	Fehér	Logo	Silk screen
Design	Lapos	Fiókok profilszíne	Ezüst
Anyag	Acél		

Fagyasztórekesz jellemzői

Fiókok száma	3
--------------	---

Egyéb műszaki jellemzők

Fagyasztórekesz tartozékok	Jégkockatartó	Hűtőközeg gáz típusa	R600a
Gyorsfagyasztás gomb	Igen	A kompresszor típusa	Szabvány
Bekapcsolásjelző lámpa	Igen	Refrigerant Quantity (gr)	45 g
Hőmérsékletriasztó lámpa	Igen	Foam agent	Cyclopentane
A hőmérséklet-szabályozás típusa	Elektromechanikus	Max weight door panel (freezer)	40 kg
Kompresszorok száma	1		

Teljesítmény / Energiacímke – 2019-es rendelet



Éves energiafogyasztás 176 kWh/a

Hőmérséklet-emelkedés ideje 13.50 h

Teljes nettó volumen	95 l	4 csillag – Fagyasztási kapacitás	7.1 Kg/24h
Energiahatékonysági osztály	E	Klímaosztály	SN, N, ST, T
Levegőben terjedő akusztikus zajkibocsátási osztály	C	EEl	100 %
A fagyasztott tér(terek) térfogatának összege	95 l		

Elektromos csatlakozás

Dugó	(F;E) Schuko	Feszültség	230-240 V
Elektromos csatlakozás névleges értéke	120 W	Frekvencia (Hz)	50 Hz
Jelenlegi	0.8 A	Tápkábel hossza	240 cm

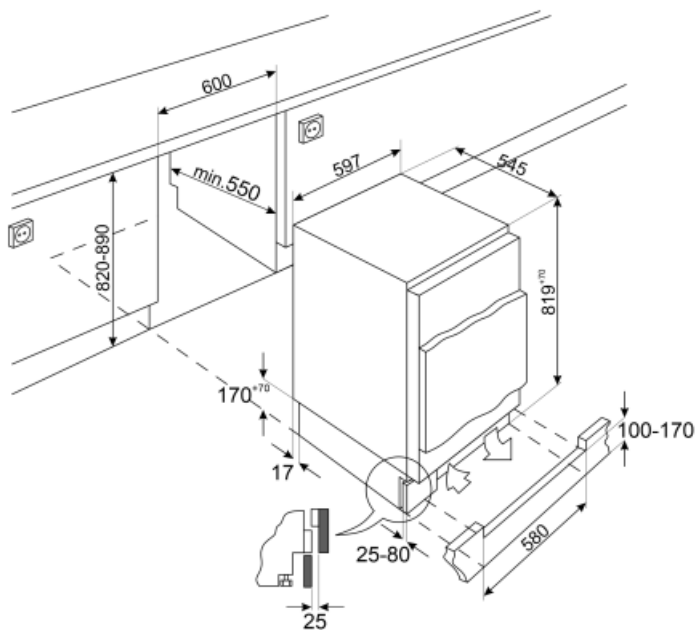

Symbols glossary (TT)



Beépített üreg



E energiahatékonysági osztály