

U8F082DE1



Produktgruppe	Frysere
Installasjon	Innbygd
Innebygd nisje	82-87 cm
Kategori	Toppmontert
Referansebredde	Opptil 60 cm
Referansehøyde	Opptil 100 cm
Type kjøling	Statisk
Type hengsel	Dør til dør
Hengselposisjon	Høyre
Vendbar dør	Ja



Estetisk linje

Estetikk	Universal	Materiale side	Stål
Farge	Hvit	Logo	Silketrykk
Design	Flat	Skuffe profilfarge	Sølv
Materiale	Stål		

Egenskaper fryseravdeling

Antall skuffer	3
----------------	---

Andre tekniske egenskaper

Tilbehør – innvendig avdeling	Isbrett	Type kjølegass	R600a
Hurtigfrysingsknapp	Ja	Type kompressor	Standard
Av/på-lampe	Ja	Kjølemiddel Mengde (g)	45 g
Lampe for temperaturalarm	Ja	Skummiddel	Syklopentan
Type temperaturkontroll	Mekanisk	Maksimal vekt dørpanel (fryser)	40 kg
Antall kompressorer	1		

Ytelse / Energimerking - Reg. 2019



Årlig energiforbruk	176 kWh/a	Tine tid	12,60 h
Totalt nettovolum	95 l		

Energi effektivitetsklasse	E	Firestjernes frysekapasitet	7,0 kg/24h
Luftbåren akustisk støyemisjonsklasse	C	Klimaklasse EEI	SN, N, ST, T 100 %
Sum av volum i frossenkammer(e)	95 l		

Elektrisk tilkobling

Elektrisk tilkoblingseffekt	120 W	Frekvens	50 Hz
Strøm	0,8 A	Lengde på ledning	240 cm
Spenning	230-240 V	Støpseltype	(F;E) Schuko

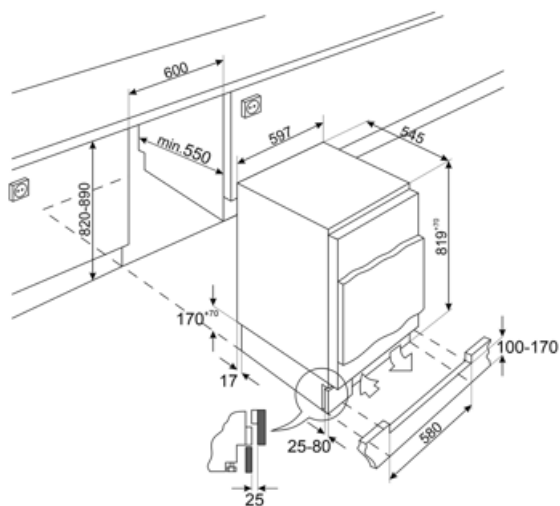

Symbols glossary

 Energieffektivitetsklasse E

 Nisje for innbygging