

# U8F082DE1



Rodzina produktów	Zamrażarki
Instalacja	do zabudowy
Nisza do zabudowy	82-87 cm
Kategoria	Podblatowy
Szerokość referencyjna	60 cm cm
Wysokość referencyjna	Do 100 cm cm
Typ chłodzenia	Statyczny
Typ zawiasu	Zawiasy stałe ("sztywny montaż")
Pozycja zawiasów	Prawy
Odwracalne drzwi	Tak



## Linia wzornicza

Linia wzornicza	Universal	Materiał na bokach	Metal
Kolor	Biały	Logo	Serigrafia
Design	Płaski	Kolor profili szuflad	Srebrny
Materiał	Stal		

## Cechy komory zamrażalnika

Liczba szuflad	3
----------------	---

## Pozostałe cechy techniczne

Akcesoria zamrażalnika	Foremka do lodu	Rodzaj czynnika chłodniczego	R600a
Przycisk szybkiego mrożenia	Tak	Typ kompresora	Standard
Wskaźnik pracy	Tak	Refrigerant Quantity (g)	45 g
Lampka kontroli temperatury	Tak	Środek pianotwórczy	Cyklopentan
Typ kontroli temperatury	Elektromechaniczny	Max weight door panel (freezer)	40 kg
Liczba kompresorów	1		

## Wydajność / Nowa Etykieta Energetyczna



Roczne zużycie energii	176 kWh/a
------------------------	-----------

Pojemność całkowita netto	95 l	Zdolność utrzymania temperatury w przypadku braku zasilania	12,60 h
Klasa efektywności energetycznej	E	4 gwiazdki - zdolność zamrażania	7,0 kg/24h
Klasa emisji hałasu akustycznego	C	Klasa klimatyczna EEI	SN, N, ST, T 100 %
Pojemność zamrażalnika	95 l		

## Podłączenie elektryczne

Moc przyłączeniowa	120 W	Częstotliwość (Hz)	50 Hz
Natężenie prądu (A)	0,8 A	Długość przewodu zasilającego	240 cm
Napięcie	230-240 V	Wtyczka	(F;E) Schuko

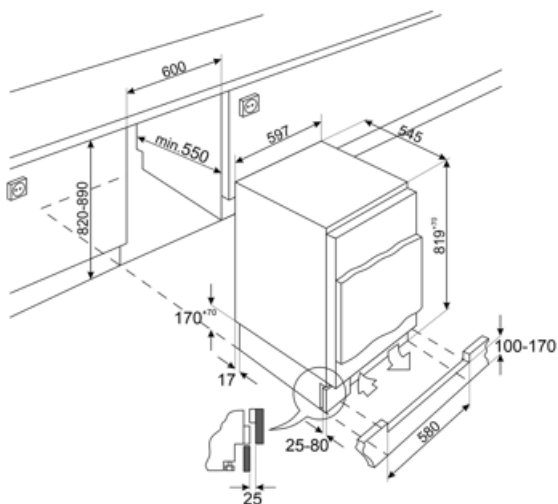

---

## Słowniczek oznaczeń

---



Nisza 82-87 cm



Klasa efektywności energetycznej E