

U8F082DF1



Ürün Ailesi	Dondurucular
Kurulum	Ankastre
Ankastre niş	82-87 cm
Kategori	Tezgahın altında
Soğutma tipi	Statik
Menteşe tipi	Kapıdaki kapı
Menteşe pozisyonu	Sağ
Ters çevrilebilir kapı	Evet



Estetik

Estetik	Üniversal	Yan malzeme	Metal
Renk	Beyaz	Yan renk	Beyaz
Tasarım	Düz	Logo	Silk screen
Malzeme	Çelik	Çekmece profil rengi	Gümüş

Dondurucu bölme özellikleri

Çekmece sayısı	3
----------------	---

Diğer teknik özellikler

Dondurucu bölme aksesuarları	Buz kabı	Soğutucu gaz tipi	R600a
Hızlı dondurma tuşu	Evet	Kompresör tipi	Standart
Lambayı aç	Evet	Refrigerant Quantity (g)	45 g
Sıcaklık alarm lambası	Evet	Foam agent	Cyclopentane
Sıcaklık kontrolü tipi	Elektro-mekanik	Max weight door panel (freezer)	41 kg
Kompresör sayısı	1		

Performans / Enerji Etiketleri - Düzen. 2019



Yıllık enerji tüketimi	220 kWh/a	Sıcaklık Artış Süresi	13.50 h
Toplam net hacim	95 l	4 yıldız - Dondurma kapasitesi	7.1 kg/24h
Enerji verimliliği sınıfı	F		



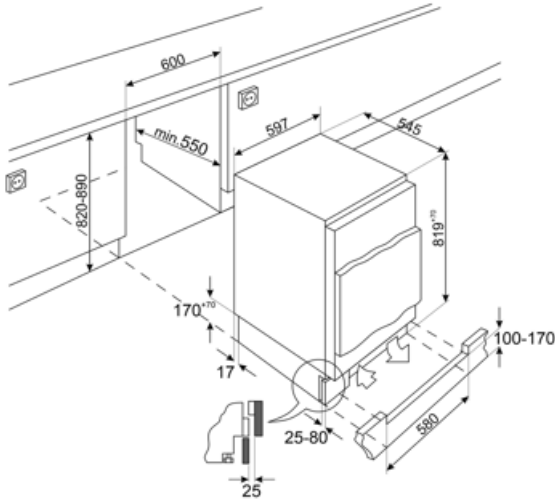

Havadaki akustik gürültü emisyon sınıfı	C	İklim sınıfları	SN, N, ST, T
Dondurucu bölme(ler)in hacimlerinin toplamı	95 l	EEl	125 %

Elektrik Bağlantısı

Elektrik bağlantısı derecesi	120 W	Frekans (Hz)	50 Hz
Akım	0.8 A	Güç kaynağı kablo uzunluğu	240 cm
Voltaj	230-240 V	Fiş	(F;E) Schuko



Symbols glossary

-  Yiyeceklerin daha iyi korunması için 4 yıldızlı dondurma bölümü.
-  A+: A+ enerji verimliliği sınıfı, sınıf A'ya kıyasla % 10'a kadar enerji tasarrufu sağlamaya yardımcı olur. Minimum tüketimle maksimum performans sağlanır.
-  Ankastre niş
-  Enerji verimliliği sınıfı F