

# UD7108FSEP



Termékcsalád  
Üzembe helyezés  
Beépített üreg  
Kategória  
Hűtés típusa  
Zsanér típusa  
Zsanér pozíciója  
Megfordítható ajtó

Fagyasztók  
Beépítés  
82-87  
Pult alatt  
Légkeverés nélkül  
Ajtó az ajtón  
Jobbra  
Igen



## Esztétika

Esztétika	Univerzális	Oldalsó anyag	Fém
Szín	Fehér	Oldalsó szín	Fehér
Dizájn	Lapos	Logo	Silk screen
Anyag	Acél		

## Fagyasztórekesz jellemzői

Fiókok száma	4
--------------	---

## Egyéb műszaki jellemzők

Fagyasztórekesz tartozékok	Jégkockatartó	Hűtőközeg gáz típusa	R600a
Gyorsfagyasztás gomb	Igen	A kompresszor típusa	Szabvány
Bekapcsolásjelző lámpa	Igen	Refrigerant Quantity (gr)	45 g
Hőmérsékletriasztó lámpa	Igen	Foam agent	Cyclopentane
A hőmérséklet-szabályozás típusa	Elektromechanikus	Max weight door panel (freezer)	41 kg
Kompresszorok száma	1		

## Elektromos csatlakozás

Dugó	(F;E) Schuko	Feszültség	230-240 V
		Frekvencia (Hz)	50 Hz

Elektromos csatlakozás 120 W  
névleges értéke

Tápkábel hossza

180 cm

Jelenlegi

0.8 A

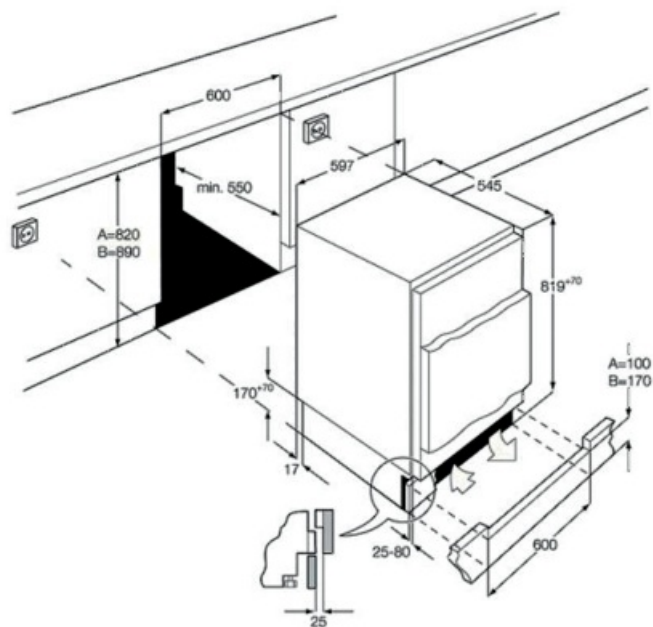

---

## Symbols glossary (TT)

---

A+

A+: Az A+ energiahatékonysági osztály segít akár 10%-os energiamegtakarítást elérni az A osztályhoz képest. A maximális teljesítmény garantált minimális fogyasztás mellett.



Beépített üreg