

# UD7108FSEP



Família	Congelador
Instalação	de encastre
Nicho para encastre	82-87 cm
Categoria	Sob bancada
Tecnologia	Estático
Tipo de dobradiças	Fixas porta a porta
Dobradiças	Direito
Portas reversíveis	Sim



## Design

Design	Universal	Material das laterais	Aço
Cor	Branco	Cor das laterais	Laterais em branco
Série	Plano	Logótipo	Logótipo serigrafado
Material da porta	Aço		

## Composição do interior do congelador

Gavetas	4
---------	---

## Outras características técnicas

Acessórios do congelador	Cuvete de gelo	Tipo de gás de refrigeração	R600a
Comando para congelação rápida	Sim	Tipo de compressor	Compressor standard
Luz indicadora de funcionamento	Sim	Quantidade de refrigerante (gr.)	45 g
Luz de alarme da temperatura	Sim	Espuma expansiva de isolamento	Ciclopentano
Tipo de controlo da temperatura	Temperatura controlada eletromecanicamente	Peso máximo do painel para a porta do congelador	41 kg
Nº de compressores	1		

## Ligação elétrica

Potência nominal	120 W	Frequência (Hz)	50 Hz
------------------	-------	-----------------	-------

Corrente (Amperes) 0,8 A  
Tensão (Volts) 230-240 V

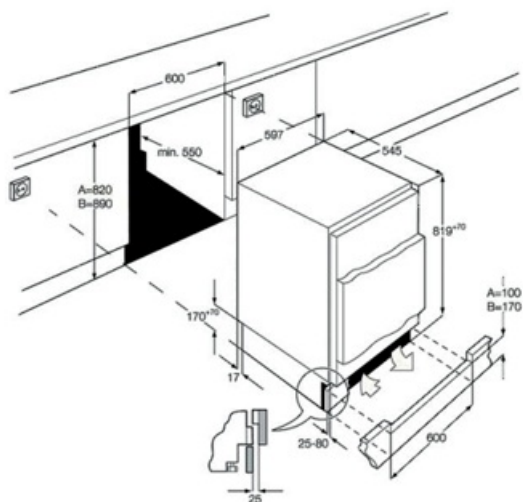

Comprimento do cabo de alimentação 180 cm  
Ficha elétrica (F;E) Schuko



---

## Symbols glossary

---

- |  |   |   |   |
|--|---|---|---|
|  | Classe de eficiência energética do produto declarada na etiqueta energética e na ficha do produto e em conformidade com os regulamentos UE. |  | Indica a altura do eletrodoméstico ajudando a perceber em que nicho de móvel deverá ser encastrado. |
|--|---|---|---|