

VQ3020

Materiale Acciaio inox
Tipologia Lavello saldato
Numero vasche 1 + 1/2
Codice EAN 8017709151898



Estetica



Estetica Universale
Serie Quadra
Colore Acciaio Inox
Finitura Satinato
Tipo incasso Filotop, Flat

	Tipologia vasca dx	Spessore acciaio vasca (mm)	Dimensioni vasca sx, L x P x A (mm)	Profondità vasca sx (mm)	Trooppieno vasca	Posizione scarico vasca	Dimensione scarico vasca
Vasca dx	Vaschino	1			Si, tradizionale	Centro vasca	3.5"
Vasca sx	Squadrata	1	300 x 400 x 210	210	Si, tradizionale	A parete	3.5"

Caratteristiche Tecniche



Dimensioni foro incasso sopratop (mm) 550 X 480 mm
Misura mobile incasso 60 cm
Foro miscelatore 1
Larghezza cavallotto 30 mm
Tipologia guarnizione Sigillante

Dotazione Accessori Inclusi

Dotazione accessori
montaggio

Piletta, Sifone salvaspazio
con attacco lavastoviglie,
Ganci montaggio,
Guarnizione

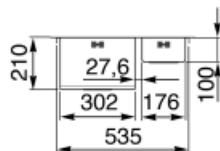
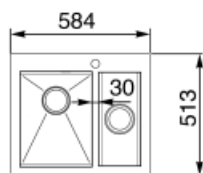
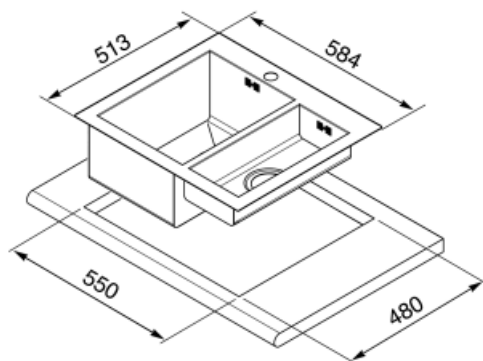

Accessori non inclusi



KITFD050

Tritarifiuti 0,5 HP, Motore: 1/2 potenza,
Adatto a tutti i lavelli con scarico da 3
1/2 "



KITFD100

Tritarifiuti 1 HP, Motore: 1/2 potenza,
Adatto a tutti i lavelli con scarico da 3
1/2"



STABMIX

Stabilizzatore miscelatore



KITFD075

Tritarifiuti 0,75 HP, Motore: 1/2
potenza, Adatto a tutti i lavelli con
scarico da 3 1/2 "

Glossario simboli



Dimensione del mobile base: Dimensione del mobile base necessaria per l'installazione del lavello.



Indica la profondità della vasca.



Flat: modalità di installazione del lavello con bordo piatto che si appoggia discretamente al top di lavoro.



Filotop: tipologia di installazione che permette al piano e al lavello di integrarsi perfettamente al top della cucina.